

# Guia do Utilizador da Dell™ Color Laser Printer 1320c

[Guia do Utilizador da Dell™ Color Laser Printer 1320c](#)

[Buscando informações](#)

[Acerca da Sua Impressora](#)

[Instalação dos Cartuchos de Impressão e a Unidade PHD \(Print Head Device/Dispositivo de Cabeça de Impressão\)](#)

[Conectando a sua impressora](#)

[Dell Printer Configuration Web Tool](#)

[Directrizes do Suporte de Impressão](#)

[Carregamento de Suportes de Impressão](#)

[Painel Operacional](#)

[Configurações da Impressora](#)

[Compreensão dos Menus da Caixa de Ferramentas](#)

[Compreensão do Software da sua Impressora](#)

[Impressão](#)

[Configuração para a Impressão Compartilhada](#)

[Remoção de atolamentos de papel](#)

[Guia de Resolução de Problemas](#)

[Instalação de Controladores de Impressora](#)

[Manutenção](#)

[Especificações da impressora](#)

[Informações acerca da Segurança e Regulamentação](#)

[Apêndice](#)

## Notas, Avisos e Precauções



**NOTA:** Uma **NOTA** indica informações importantes que o auxiliarão a utilizar melhor a sua impressora.



**AVISO:** Um **AVISO** indica danos em potencial ao hardware ou perda de dados e informar-lhe-á como evitar o problema.



**PRECAUÇÃO:** Uma **PRECAUÇÃO** indica um risco em potencial de ocorrer algum dano de propriedade, lesão pessoal ou morte.

**As informações contidas neste documento estão sujeitas a alterações sem aviso prévio.**

© 2008 Dell Inc. Todos os direitos reservados.

É estritamente proibido todo e qualquer tipo de reprodução sem o consentimento prévio e por escrito da Dell Inc.

*Dell, o logo DELL, Dell Precision, Dimension, Inspiron, Latitude, OptiPlex, PowerConnect, PowerEdge, PowerVault, e XPS são marcas registadas de Dell Inc.; Microsoft, Windows, Windows Server, e Windows Vista são ou marcas comerciais ou marcas registadas de Microsoft Corporation nos Estados Unidos da América e/ou outros países; ENERGY STAR é uma marca registada da Agência Norte-Americana de Protecção Ambiental. Como um parceiro ENERGY STAR, a Dell Inc. determina que este produto está de acordo com as normas ENERGY STAR para a eficiência em energia; Adobe e Photoshop são marcas registadas ou marcas da Adobe Systems Incorporated nos Estados Unidos da América e/ou outros países.*

Outras marcas comerciais e nomes de marcas podem ser utilizados neste documento para referir-se às entidades que reivindicam as marcas e nomes dos seus produtos. A Dell Inc. nega qualquer interesse de propriedade nas marcas comerciais e nomes de marcas de outros que não sejam o seu próprio.

## DIREITOS RESTRITOS AO GOVERNO DOS ESTADOS UNIDOS

Este software e a documentação são fornecidos com DIREITOS RESTRITOS. O uso, a duplicação ou a divulgação pelo Governo está sujeito a restrições conforme exposto no subparágrafo (c)(1)(ii) dos Direitos em Dados Técnicos e na cláusula de Software de Computadores em DFARS 252.227-7013 e nas disposições aplicáveis FAR: Dell Inc., One Dell Way, Round Rock, Texas, 78682, E.U.A.

Este equipamento foi testado e fundamentado para satisfazer os limites de um dispositivo digital de Classe B, em conformidade com a Parte 15 das Normas FCC.



[Voltar à página do índice](#)

## Guia do Utilizador da Dell™ Color Laser Printer 1320c

Dê um clique nos vínculos à esquerda para informações acerca das funções, opções e operações da sua impressora. Para informações acerca de outras documentações incluídas com a sua impressora, consulte "[Buscando informações](#)."

### Vista Frontal

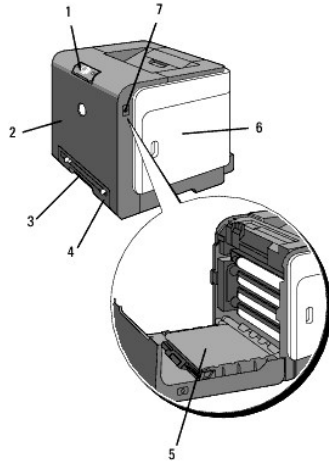

1	Painel Operacional	5	Unidade de correia de transmissão
2	Tampa frontal NOTA: Poderá abrir a tampa frontal premindo o botão (lado direito).	6	Tampa lateral (cartuchos de toner no interior)
3	Alimentador de folhas individuais	7	Botão (lado direito)
4	Bandeja 1		

### Vista Posterior

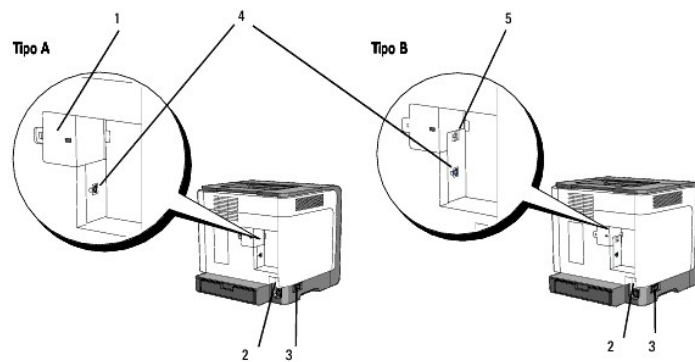

**NOTA:** Poderá utilizar a sua rede como padrão se a sua impressora for de tipo B, tal como é indicado na ilustração.

1	Tampa de rede	3	Interruptor de alimentação
---	---------------	---	----------------------------

2	Botão de reinicialização	4	Porto USB
5	Porto Ethernet		

Para solicitar substituições de cartuchos de impressão ou suprimentos da Dell:

1. Dê um duplo clique no ícone localizado no seu desktop.



2. Visite o sítio Web Suprimentos para Impressora Dell [www.dell.com/supplies](http://www.dell.com/supplies), ou peça os suprimentos de impressora Dell pelo telefone.

Para obter a melhor assistência técnica, tenha sempre disponível a identificação de Assistência Técnica da sua impressora Dell.

Para auxiliá-lo a localizar o seu número de Identificação de Assistência Técnica, consulte "[Números do Código de Assistência Técnica Rápida e de Identificação de Assistência Técnica](#)".





[Voltar à página do índice](#)

[Voltar à página do índice](#)

## Buscando informações

 **NOTA:** Os itens seguintes são opções que são necessários serem comprados separadamente.

- n Cabo USB
- n Cabo Ethernet

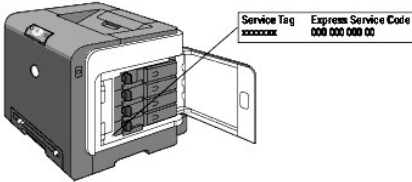
O que você está procurando?	Encontre aqui
Controladores para a minha impressora Meu <i>Guia do Utilizador</i>	 <p>de <i>Controladores e Utilitários</i></p> <p>O CD de <i>Controladores e Utilitários</i> contém documentações e controladores para a sua impressora. Poderá utilizar o CD para desinstalar/reinstalar controladores ou acessar as suas documentações.</p> <p>Os ficheiros Leiamme podem estar incluídos no seu CD para oferecer as últimas actualizações sobre as mudanças técnicas efectuadas para a sua impressora ou os materiais de referência técnica avançada para utilizadores ou técnicos experientes.</p>
Informações acerca da Segurança Como utilizar a minha impressora Informações acerca da Garantia	<i>Manual do Proprietário</i>  <p>NOTA: O Manual do Proprietário pode não estar disponível no seu país ou região.</p>
Informações acerca da Segurança Informações acerca da Garantia	<i>Guia de Informações do Produto</i>  <p><b>PRECAUÇÃO:</b> Leia e siga todas as informações acerca da segurança existentes no seu <i>Guia de Informações do Produto</i> antes de operar a sua impressora.</p>
Como configurar a minha impressora	<i>Diagrama de configuração</i> 
Resolução de Problemas	<a href="#">Guia de Resolução de Problemas</a>
Números do Código de Assistência Técnica Rápida e de Identificação de Assistência Técnica	 <p>Os números do Código de Assistência Técnica Rápida e de Identificação de Assistência Técnica estão localizados no interior da porta lateral da sua impressora.</p>

Controladores mais recentes para a minha impressora

Respostas para dúvidas acerca da assistência técnica e manutenção  
Documentações para a minha impressora

Veja o sítio Web de Suporte Dell em [support.dell.com](http://support.dell.com)

O sítio Web de suporte da Dell, [support.dell.com](http://support.dell.com) oferece várias ferramentas online, inclusive:

Soluções - Sugestões e conselhos para a resolução de problemas, artigos escritos por técnicos e cursos online  
Actualizações - Actualiza informações para componentes, como por exemplo, controlador de impressora  
Atendimento ao Cliente - Informações de contacto, estado da solicitação, garantia e informações sobre reparos  
Descarregamentos - Controladores  
Referência - Documentações da impressora e especificações acerca do produto

Poderá acessar o sítio Web de Suporte da Dell no endereço [support.dell.com](http://support.dell.com). Seleccione a sua região na página de suporte e preencha os pormenores solicitados para acessar as ferramentas de ajuda e informações.

[Voltar à página do índice](#)

[Voltar à página do índice](#)

## Acerca da Sua Impressora

- [Painel Operacional](#)
- [Protecção da sua impressora](#)

As seguintes ilustrações mostram a Impressora padrão 1320c Laser Colorida da Dell™.

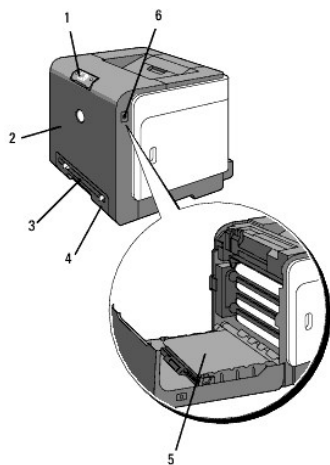

1	Painel Operacional	4	Bandeja 1
2	Tampa frontal	5	Unidade de correia de transmissão
3	Alimentador de folhas individuais	6	Botão (lado direito)

Deixe um espaço suficiente para abrir a bandeja, tampas e acessórios opcionais da impressora. Também é importante deixar um espaço disponível ao redor da impressora para uma ventilação adequada.

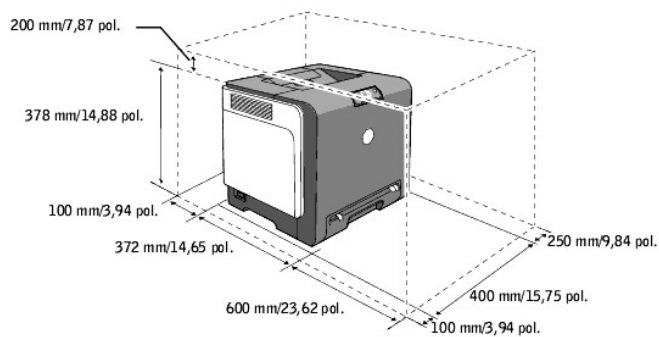

---

## Painel Operacional



Quanto aos pormenores acerca do painel operacional, consulte "[Painel Operacional](#)".

---

## Protecção da sua impressora

Para proteger a sua impressora contra furtos, poderá utilizar o bloqueio Kensington.

Coloque o bloqueio Kensington à ranhura de segurança da sua impressora.

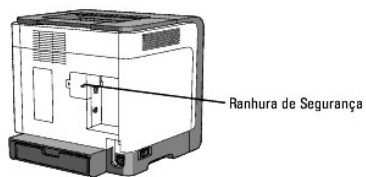

Para mais detalhes, veja as instruções de operação fornecidas com o bloqueio Kensington.

[Voltar à página do índice](#)



[Voltar à página do índice](#)

## Instalação dos Cartuchos de Impressão e a Unidade PHD (Print Head Device/Dispositivo de Cabeça de Impressão)

● [Instalação dos Cartuchos de Impressão](#)

● [Instalação da Unidade PHD \(Print Head Device/Dispositivo de Cabeça de Impressão\)](#)

**⚠ PRECAUÇÃO:** Antes de executar qualquer um dos seguintes procedimentos, leia e siga as instruções de segurança contidas no seu *Guia de Informações do Produto*.

➡ **AVISO:** Para proteger os tambores dos cartuchos de impressão contra a luz intensa, feche a cobertura frontal em três minutos. Se a tampa frontal permanecer aberta durante mais de três minutos, poderá haver uma depreciação da qualidade de impressão.

➡ **AVISO:** Certifique-se de que não haja nada a tocar ou arranhar a superfície (película preta-colorida) da unidade da correia de transmissão. Se houver arranhões, sujidades ou oleosidades das mãos na película da unidade de correia de transmissão, a qualidade da impressão decairá.

### Instalação dos Cartuchos de Impressão

1. Abra a tampa lateral.

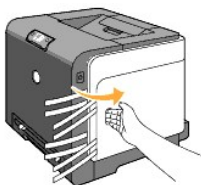

2. Puxe completamente para fora e retire as quatro fitas.

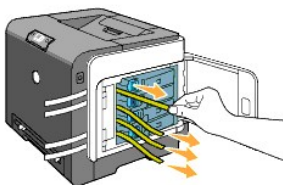

3. Prima e deslize os trincos azuis dos quatro cartuchos de impressão na posição em que se travem.

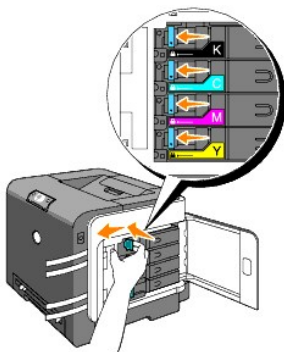

4. Feche a tampa lateral.



## Instalação da Unidade PHD (Print Head Device/Dispositivo de Cabeça de Impressão)

1. Empurre o botão (lado direito) e abra a tampa frontal.

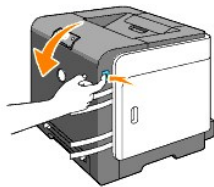

2. Gire as quatro alavancas de trava PHD no sentido anti-horário para destravar a unidade.

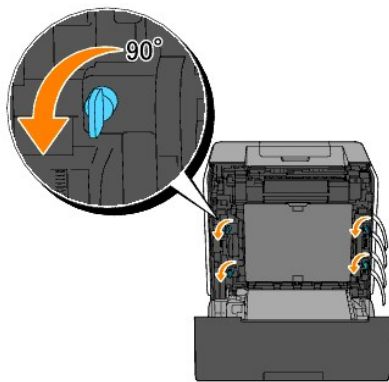

⚠ **AVISO:** Não toque na unidade de correia de transmissão.

3. Retire puxando a unidade PHD da impressora.

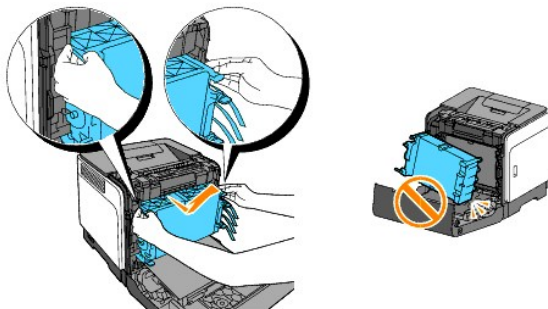

⚠ **AVISO:** Não retire a lâmina de protecção na unidade PHD.

4. Remova completamente as quatro fitas amarelas da unidade PHD.

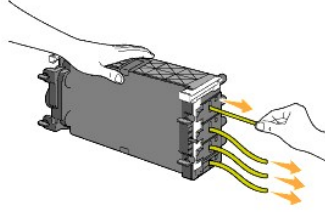

5. Utilize as pequenas abas cinzas para recolocar a unidade PHD completamente de volta para a impressora.

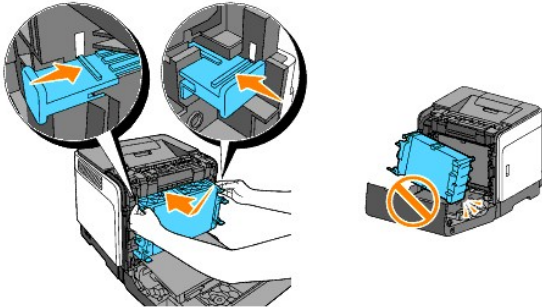

6. Gire as quatro alavancas de trava PHD no sentido horário para travar o PHD, e então retire a lâmina de protecção.

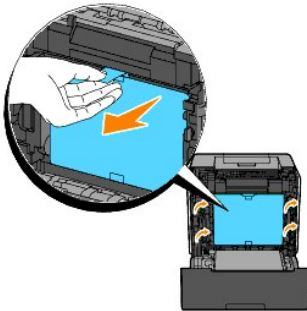

7. Feche a tampa frontal.



[Voltar à página do índice](#)

[Voltar à página do índice](#)

## Conectando a sua impressora

- [Escolha o cabo apropriado](#)
- [Ligação directa da impressora ao computador](#)
- [Ligue a alimentação da Impressora](#)
- [Ligação da Impressora à Rede](#)
- [Utilização do botão de Reinicialização](#)

### Escolha o cabo apropriado

O cabo de ligação da Dell™ Color Laser Printer 1320c deve satisfazer os seguintes requisitos:

Tipo de ligação	Especificações da ligação
USB	USB 2.0
Ethernet*	10 Base-T/100 Base-TX

\* Se a sua impressora é de tipo A, é necessário um Adaptador de Rede opcional para Dell 1320c para ligar o cabo Ethernet.

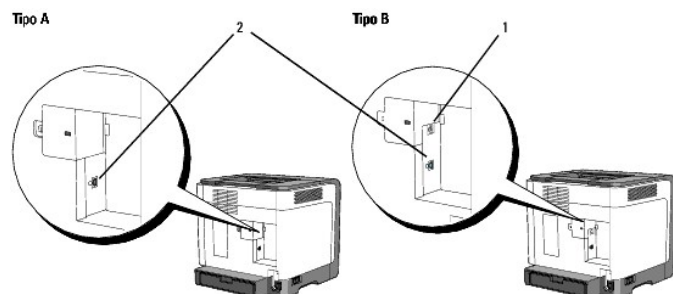

**NOTA:** Poderá utilizar a sua rede como padrão se a sua impressora for de tipo B, tal como é indicado na ilustração.

1	Porto Ethernet	
2	Porto USB	

### Ligação directa da impressora ao computador

Uma impressora local é uma impressora ligada no seu computador através de um cabo USB. Se a sua impressora estiver ligada numa rede no lugar de estar ligada ao seu computador, salte este passo e siga para "[Ligação da Impressora à Rede](#)."

Os sistemas operacionais Microsoft® Windows® 2000, Windows XP, Windows XP Edição de 64 bits, Windows Server® 2003, Windows Server 2008, Windows Vista®, e Windows Vista Edição de 64 bits, suportam ligações USB. Consulte a documentação do sistema operacional do seu computador para verificar se o seu sistema suporta USB.

Para ligar a impressora a um computador:

1. Certifique-se de que a impressora, o computador e todos os demais dispositivos conectados estejam com a alimentação desligada e o cabo esteja removido da tomada de alimentação.
2. Ligue a impressora ao computador utilizando um cabo USB.

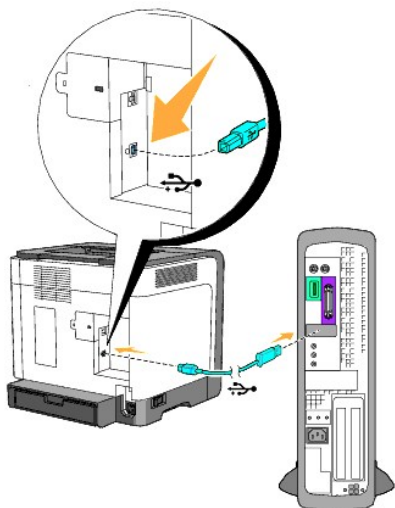

1 Porto USB

Um porto USB requer um cabo USB. Certifique-se de corresponder o símbolo USB do cabo com o símbolo USB da impressora.

Insira a outra extremidade do cabo no porto USB da parte traseira do computador. Não insira um cabo USB no teclado USB.

---

## Ligue a alimentação da Impressora

1. Ligue uma extremidade do cabo de alimentação na impressora e insira a outra extremidade do cabo numa tomada da rede eléctrica.

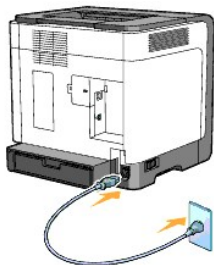

**⚠ PRECAUÇÃO:** Não utilize cabos de extensão nem fios eléctricos.

**⚠ PRECAUÇÃO:** A impressora não deve ser ligada num sistema UPS.

2. Ligue as alimentações do computador e da impressora. Quando utilizar o cabo USB, o controlador USB será automaticamente instalado.

---

## Ligação da Impressora à Rede

Para ligar a impressora a uma rede:

**NOTA:** Se a sua impressora é de tipo A, é necessário um Adaptador de Rede opcional para Dell 1320c para ligar o cabo Ethernet. Nesse caso, efectue os passos 2 e 3 seguintes. Caso contrário, prossiga com o passo 4.

1. Certifique-se de que a impressora, o computador e todos os demais dispositivos conectados estejam com a alimentação desligada e o cabo esteja removido da tomada de alimentação.
2. Remova a tampa de rede.

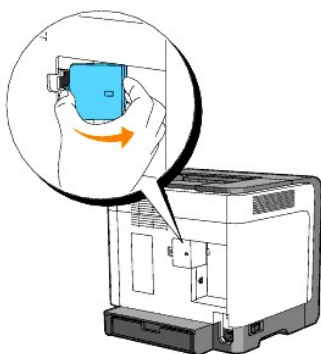

3. Insira o Adaptador de Rede para Dell 1320c.

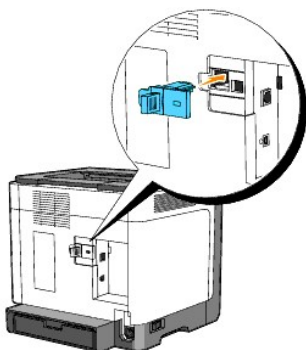

4. Ligue a impressora à rede utilizando um cabo Ethernet.

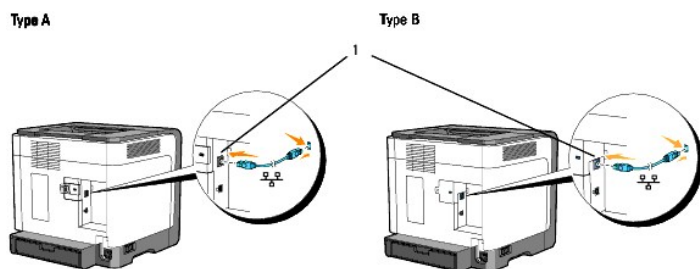

1 Porto Ethernet

Para ligar a impressora à rede, insira uma extremidade de um cabo Ethernet no porto Ethernet da parte traseira da impressora e a outra extremidade num dispositivo central de conexão de cabos ou desconexão LAN.

## Ligue a alimentação da Impressora

1. Insira uma das extremidades do cabo de alimentação da impressora numa tomada localizada na parte traseira da impressora e a outra extremidade numa tomada eléctrica devidamente ligada à terra.

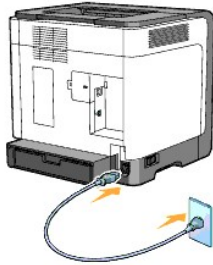

**⚠ PRECAUÇÃO:** Não utilize cabos de extensão nem fios eléctricos.

**⚠ PRECAUÇÃO:** A impressora não deve ser ligada num sistema UPS.

2. Ligue as alimentações do computador e da impressora.

**📌 NOTA:** Se a sua impressora for de tipo A, o LED do Adaptador de Rede para Dell 1320c irá acender-se.

## Imprima e Verifique a Página de Configurações da Impressora

Imprima a página de Configurações da Impressora.

Quando o indicador Pronto/Dados se acende (estado de prontidão), prima e mantenha premido o botão Continuar no painel de operações da impressora até o piscar do indicador.

### Funções avançadas

**📌 NOTA:** As seguintes secções são consideradas avançadas e devem apenas ser executadas por um administrador do sistema. Estas secções assumem que você já instalou o software Dell Color Laser no seu computador.

1. Dê um clique em Iniciar→ Todos os programas→ Impressoras Dell→ Software adicional para impressora laser colorida→ Consola do Monitor de Estado.  
Abre-se a caixa de diálogo **Seleção da Impressora**.
2. Faça um clique em Dell Color Laser 1320c listada em Nome de Impressora.  
Abre-se a janela **Lançador 1320c Laser Colorido Dell**.
3. Dê um clique no botão Caixa de Ferramentas.  
Abre-se a **Caixa de Ferramentas**.  
Pode-se também lançar a Caixa de Ferramentas a partir do ícone da impressora na barra de tarefas.
4. Dê um clique na aba **Relatório de Configurações da Impressora**.
5. Selecciona **Relatórios** a partir da lista localizada no lado esquerdo da página.  
A página Relatórios é exibida.

## Designar um Endereço IP

Um endereço IP é um número especial que consiste de quatro secções, delimitadas por um ponto, e pode incluir até três dígitos em cada secção, por exemplo: 111.222.33.44.

Designar um endereço IP que já estiver em uso pode causar problemas de funcionamento em rede.

**📌 NOTA:** A designação de um endereço IP é considerada como uma função avançada e normalmente é efectuada pelo administrador do sistema.

1. Dê um clique em Iniciar→ Todos os programas→ Impressoras Dell→ Software adicional para impressora laser colorida→ Consola do Monitor de Estado.  
Abre-se a caixa de diálogo **Seleção da Impressora**.
2. Faça um clique em Dell Color Laser 1320c listada em Nome de Impressora.  
Abre-se a janela **Lançador 1320c Laser Colorido Dell**.
3. Dê um clique no botão Caixa de Ferramentas.  
Abre-se a **Caixa de Ferramentas**.

Pode-se também lançar a Caixa de Ferramentas a partir do ícone da impressora na barra de tarefas.

4. Faça um clique na aba **Manutenção da impressora**.
5. Selecciona Configurações TCP/IP, a partir da lista localizada no lado esquerdo da página. A página de **Configurações TCP/IP** é exibida.
6. Selecciona o modo a partir do Modo de Endereço IP e, então, ingresse os valores no Endereço IP, na Máscara de sub-rede e no Endereço da porta de conversão.
7. Prima o botão **Aplicar os novos ajustes** para validar a definição.

Também é possível designar um endereço IP para a impressora quando instalar os controladores de impressora com um instalador. Quando utilizar a função **Instalação de Rede**, poderá ajustar o endereço IP de 0.0.0.0 ao endereço IP desejado na janela de selecção de impressora.

## Verifique as Configurações IP

1. Imprima uma outra página de Configurações da Impressora.
2. Observe o tópico TCP/IP na página de configurações do sistema para certificar-se de que o endereço IP, a máscara de sub-rede e a porta de ligação são conforme você esperava.

ou

Accione a impressora e verifique se ela responde. Por exemplo, numa mensagem de solicitação de comando de um computador em rede, digite o protocolo de mensagens de controlo da Internet (PING), seguido do novo endereço IP da impressora (por exemplo, 192.168.0.11):

Digite o protocolo de mensagens de controlo da Internet, seguido de 192.168.0.11

Se a impressora estiver activada na rede, você receberá uma resposta.

---

## Utilização do botão de Reinicialização

A sua impressora é fornecida com um detector de fuga eléctrica, que previne choques eléctricos ou incêndios decorridos de uma fuga eléctrica, mediante o corte automático dos circuitos no interior da impressora.

Quando se detectar uma fuga eléctrica, o botão Reinicialização é accionado. Neste caso, prima o botão de Reinicialização para ligar a impressora novamente. Se o botão de Reinicialização se accionar novamente após o premir do mesmo, entre em contacto com a Dell.

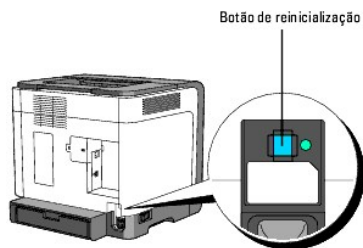

Verifique se o detector de fuga eléctrica está a funcionar ou não, pelo menos uma vez por mês, seguindo os passos abaixo:

1. Ligue a impressora, e então prima o botão Teste.
  - 1 Se o botão de Reinicialização for accionado e a impressora for desligada, significa que o detector de fuga eléctrica funciona correctamente. Prima o botão de Reinicialização para ligar a impressora novamente.
  - 1 Se o botão de Reinicialização não for accionado, entre em contacto com a Dell. Não continue a utilizar a impressora se o detector de fuga eléctrica não estiver a funcionar.

[Voltar à página do índice](#)



[Voltar à página do índice](#)

## Dell Printer Configuration Web Tool

### ● [Utilização da Dell Printer Configuration Web Tool](#)

 **NOTA:** Esta ferramenta Web não está disponível se a impressora não estiver conectada com um cabo de rede.

Uma das funções da **Dell™ Printer Configuration Web Tool** é a Instalação de Alerta de E-Mail, que enviará a você ou ao operador principal um e-mail quando a impressora necessitar de suprimentos ou intervenções.

Para preencher os relatórios do inventário que requerem o número de identificação de propriedade de todas as impressoras na sua região, utilize a função de Informações da Impressora na Dell Printer Configuration Web Tool. Apenas ingresse o endereço IP de cada impressora na rede para exibir o número de identificação de propriedade.

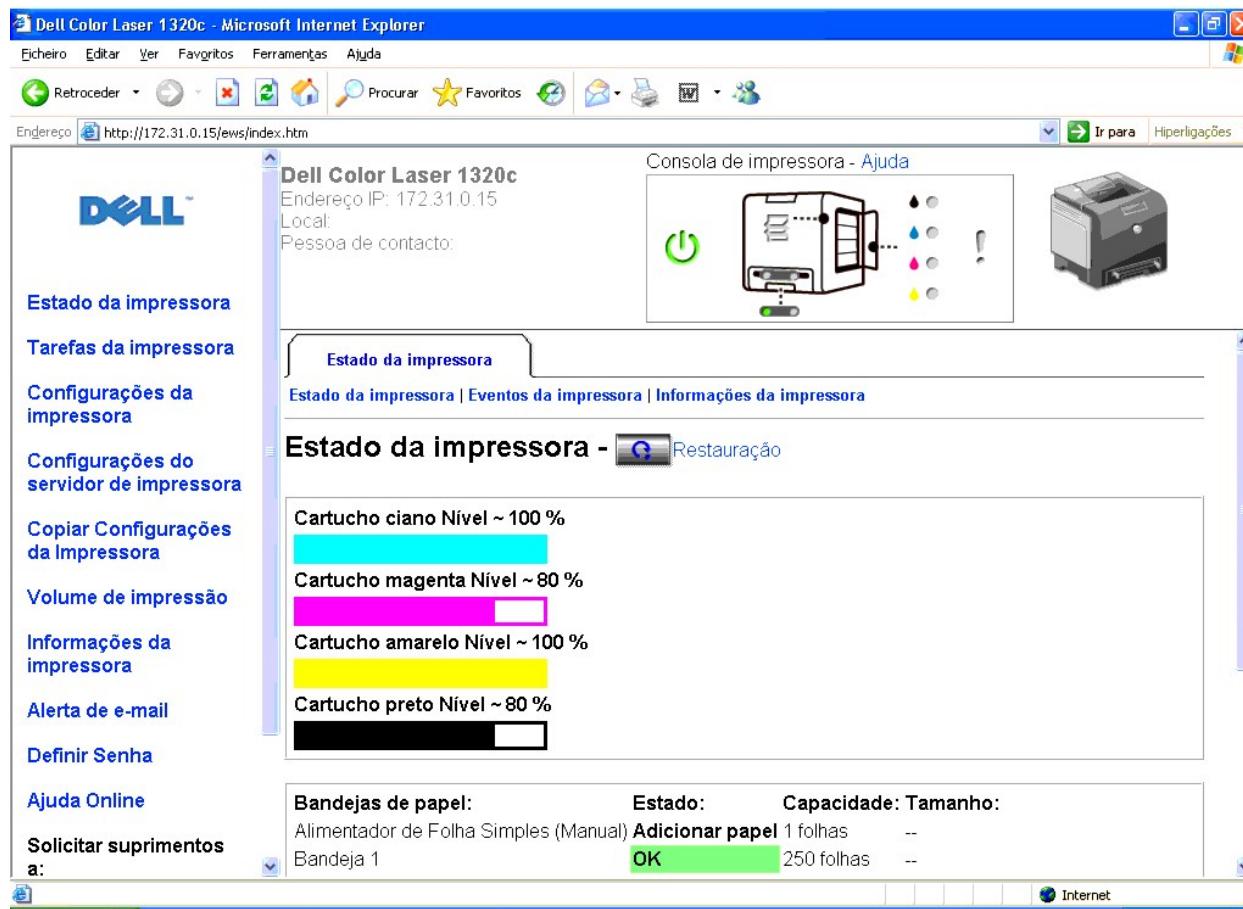

A captura de tela mostra a interface web da Dell Color Laser 1320c acessada via Microsoft Internet Explorer. O navegador exibe o endereço <http://172.31.0.15/ews/index.htm>. A página principal apresenta o logotipo da Dell e o título "Dell Color Laser 1320c". Abaixo do título, há campos para "Endereço IP: 172.31.0.15", "Local:" e "Pessoa de contacto:". À direita, há uma "Consola de impressora - Ajuda" com um ícone de energia verde e um ícone da impressora. O menu lateral à esquerda contém links para: Estado da impressora, Tarefas da impressora, Configurações da impressora, Configurações do servidor de impressora, Copiar Configurações da Impressora, Volume de impressão, Informações da impressora, Alerta de e-mail, Definir Senha, Ajuda Online e Solicitar suprimentos. O conteúdo principal mostra o "Estado da impressora" com uma barra de "Restauração". Abaixo, há uma seção de níveis de cartuchos com barras de progresso coloridas: Cartucho ciano (100%), Cartucho magenta (80%), Cartucho amarelo (100%) e Cartucho preto (80%). Na base da página, há uma tabela de bandejas de papel:

Bandejas de papel:	Estado:	Capacidade:	Tamanho:
Alimentador de Folha Simples (Manual)	Adicionar papel	1 folhas	--
Bandeja 1	OK	250 folhas	--

A função de Dell Printer Configuration Web Tool também permite que você altere os ajustes da impressora e conserve a pista dos cursos da impressão. Se você é um administrador de rede, poderá copiar facilmente as configurações de impressora em uma ou em todas as impressoras conectadas em rede utilizando o seu navegador da Web.

Para acconnar a Dell Printer Configuration Web Tool, ingresse o endereço IP da sua impressora de rede no seu navegador da Web.

Caso não saiba qual é o endereço IP da sua impressora, imprima uma página de configurações da impressora, na qual consta a lista de endereço IP:

1. Dê um clique em Iniciar→ Todos os programas→ Impressoras Dell→ Software adicional para impressora laser colorida→ Consola do Monitor de

#### Estado.

Abre-se a caixa de diálogo **Seleção de Impressora**.

2. Faça um clique em **Dell Color Laser 1320c** listada em Nome de Impressora. Abre-se a janela **Lançador 1320c Laser Colorido Dell**.
3. Dê um clique no botão **Caixa de Ferramentas**. Abre-se a **Caixa de Ferramentas**. Pode-se também lançar a **Caixa de Ferramentas** a partir do ícone da impressora na barra de tarefas.
4. Faça um clique na aba **Manutenção da impressora**.
5. Seleccione **EWS** (Servidor Web Incorporado ou Dell Printer Configuration Web Tool) a partir da lista no lado esquerdo da página. A página **EWS** é exibida.
6. Prima o botão de **Configurações do servidor de impressora**. A página de configurações da impressora é impressa.

Se o endereço IP exibir 0.0.0.0 (predefinição de fábrica), isto significa que não foi designado um endereço IP. Para designar um endereço para a sua impressora, consulte "[Designar um Endereço IP](#)."

Utilize a **Dell Printer Configuration Web Tool** para:

## Estado da impressora

Utilize o menu **Estado da impressora** para obter retorno imediato sobre o estado de alimentação da impressora. Quando o nível do cartucho de impressão estiver baixo, dê um clique no vínculo **Solicitar Suprimentos** no primeiro écran para solicitar cartuchos de impressão adicionais.

## Tarefas da impressora

Utilize o menu **Tarefas da impressora** para obter informações acerca da página **Lista de tarefas** e da página **Tarefas completadas**. Estas páginas mostram os pormenores do estado de cada protocolo ou das tarefas de impressão.

## Configurações da impressora

Utilize o menu **Configurações da impressora** para alterar as configurações da impressora e ver as configurações na Caixa de Ferramentas posteriormente.

## Configurações do servidor de impressora

Utilize o menu **Configurações do servidor de impressora** para alterar o tipo de interface da impressora e as condições necessárias para a comunicação.

## Copiar Configurações da Impressora

Utilize o menu **Copiar Configurações da Impressora** para copiar as configurações da impressora em outra impressora ou em impressoras em rede, simplesmente ingressando o endereço IP de cada impressora.

 **NOTA:** Você deve iniciar a sessão como um administrador para utilizar esta função.

## Volume de impressão

Utilize a opção **Volume de Impressão** para verificar o histórico de impressões, como por exemplo uso do papel e tipos de tarefas de impressão, e restringir quais utilizadores poderão empregar o modo colorido e o número máximo de páginas possíveis de serem impressas.

## Informações da impressora

Utilize o menu de **Informações da impressora** para obter a informação necessária para efectuar chamadas de assistência técnica, relatórios de inventário ou obter o estado da memória actual e os níveis de código da máquina.

## Alerta de e-mail

Utilize o menu de **Alerta de e-mail** para receber um e-mail quando a impressora necessitar de suprimentos ou intervenção. Ingrese o seu nome ou o nome do operador principal na caixa de listagem de e-mail para ser comunicado.

## Definir Senha

Utilize o menu **Definir Senha** para bloquear a **Dell Printer Configuration Web Tool** com uma senha para que outros utilizadores não modifiquem desatentadamente as configurações da impressora que você tiver seleccionado.

 **NOTA:** Você deve iniciar a sessão como um administrador para utilizar esta função.

## Ajuda Online

Dê um clique em **Ajuda Online** para visitar a página web da Dell, e consulte o *Guia do Utilizador* dessa página para verificar os ajustes configurados.

## Solicitar suprimentos a:

[www.dell.com/supplies](http://www.dell.com/supplies)

## Entre em contacto com o suporte Dell em:

[support.dell.com](http://support.dell.com)

---

## Utilização da Dell Printer Configuration Web Tool

Certifique-se de activar JavaScript no seu navegador, antes de utilizar a **Dell Printer Configuration Web Tool**.

## Definições do Ambiente para Navegadores da Web

A Dell recomenda configurar as definições do ambiente para os seus navegadores da Web, antes de utilizar a **Dell Printer Configuration Web Tool**.

 **NOTA:** As páginas da Dell Printer Configuration Web Tool podem não serem visualizadas correctamente se as páginas foram configuradas em outros idiomas no seu navegador.

### Para Internet Explorer® 6.0 ou Internet Explorer 7.0:

#### Definição do Idioma de Exibição

1. Seleccione **Opções** da Internet, a partir do menu **Ferramentas**.
2. Seleccione **Idiomas** na aba **Geral**.
3. Especifique o idioma de exibição na ordem de preferência na lista **Idioma na ordem de preferência**.

Por exemplo:

**Italiano (Itália) [it]**  
**Espanhol (ordenação tradicional) [es]**  
**Alemão (Alemão) [de]**  
**Francês (França) [fr]**  
**Inglês [es] ou Inglês (Estados Unidos) [es-us]**

#### Definição do Endereço IP da Impressora em Não-Proxy

1. Seleccione **Opções** da Internet, a partir do menu **Ferramentas**.
2. Seleccione **Servidor proxy** sob **Definições de LAN** na aba **Ligações**.
3. Efectue um dos seguintes:
  - 1 Remova a marca da caixa de verificação **Utilizar um servidor proxy para a LAN**.
  - 1 Dê um clique em **Avançadas** e, então, especifique o endereço IP da impressora no campo **Não utilizar servidor proxy para endereços começados por** sob **Excepções**.

Quando finalizar a definição do idioma e do proxy, digite <http://nnn.nnn.nnn.nnn/> (endereço IP da impressora) no campo de inscrição URL do navegador para activar a **Dell Printer Configuration Web Tool**.

### Para Firefox 1.5 ou mais recente:

## Definição do Idioma de Exibição

1. Selecione **Opções**, a partir do menu **Ferramentas**.
2. Dê um clique em **Avançado**.
3. Dê um clique em **Editar idiomas** na aba **Geral**.
4. Especifique o idioma de exibição na ordem de preferência na lista **Idiomas por ordem de preferência**.

Por exemplo:

**Inglês [en]** ou **Inglês/Estados Unidos [en-us]**  
Italiano [it]  
Espanhol [es]  
**Alemão [de]**  
Francês [fr]  
**Holandês [nl]**  
**Norueguês [no]**  
Sueco [sv]

## Definição do Endereço IP da Impressora em Não-Proxy

1. Selecione **Opções**, a partir do menu **Ferramentas**.
2. Dê um clique em **Geral** na caixa de diálogo **Opções**.
3. Dê um clique em **Configurar conexão** → **Configurar conexão**.
4. Efectue um dos seguintes:
  1. Selecione a caixa de verificação **Ligação directa à Internet**.
  1. Selecione a caixa de verificação **Detectar automaticamente as definições de proxy para esta rede**.
  1. Selecione a caixa de verificação **Configuração manual de proxy** e, então, digite o endereço IP da impressora na caixa de edição **Não utilizar Proxy para**.
  1. Selecione a caixa de verificação **URL de configuração automática de proxy**.

Quando finalizar a definição do idioma e do proxy, digite <http://nnn.nnn.nnn.nnn/> (endereço IP da impressora) no campo de inscrição URL do navegador para activar a **Dell Printer Configuration Web Tool**.

## Formato de Exibição da Página

O layout da página está dividido em três secções mencionadas abaixo:

### Quadro superior

O Quadro Superior está localizado no topo de todas as páginas. Quando a **Dell Printer Configuration Web Tool** estiver activada, o estado actual e as especificações da impressora serão exibidas no Quadro Superior de cada página..

Os seguintes ítems serão exibidos no Quadro Superior.

<b>Dell Color Laser 1320c</b>	Exibe o nome de produto da impressora
<b>Endereço IP</b>	Exibe o endereço IP da impressora.
<b>Local</b>	Exibe o local da impressora. O local pode ser modificado em <b>Informações básicas</b> na página <b>Configurações do servidor de impressora</b> .
<b>Pessoa de contacto</b>	Exibe o nome do administrador da impressora. O nome pode ser modificado em <b>Informações básicas</b> na página <b>Configurações do servidor de impressora</b> .
<b>Consola de impressora</b>	Exibe o estado das configurações da impressora e os indicadores, renovando automaticamente em intervalos ajustados. O intervalo pode ser modificado nas <b>Informações básicas</b> da página <b>Configurações do servidor de impressora</b> .
<b>Ajuda</b>	Conecta à página web da Dell. Consulte o <i>Guia do Utilizador</i> no sítio de Suporte da Dell, <a href="http://support.dell.com">support.dell.com</a> , para obter auxílio acerca deste produto.
<b>Mapa de bits da Impressora</b>	Mostra o mapa de bits da impressora. O menu <b>Estado da impressora</b> aparece no Quadro Direito ao dar um clique sobre o mapa de bits.

### Quadro Esquerdo

O Quadro Esquerdo está localizado no lado esquerdo de todas as páginas. Os títulos dos menus exibidos no Quadro Esquerdo estão vinculados aos menus e páginas correspondentes. Poderá dirigir-se à página correspondente ao dar um clique sobre os seus caracteres.

Os seguintes menus serão exibidos no Quadro Esquerdo.

Estado da impressora	Conecta ao menu <b>Estado da impressora</b> .
Tarefas da impressora	Conecta ao menu <b>Tarefas da impressora</b> .
Configurações da impressora	Conecta ao menu <b>Relatório de Configurações da Impressora</b> .
Configurações do servidor de impressora	Conecta ao menu <b>Relatórios do Servidor de impressão</b> .
Copiar Configurações da Impressora	Conecta ao menu <b>Copiar Configurações da Impressora</b> .
Volume de impressão	Conecta ao menu <b>Volume de impressão</b> .
Informações da impressora	Conecta ao menu <b>Estado da impressora</b> .
Alerta de e-mail	Conecta ao menu <b>Configurações do servidor de impressora</b> .
Definir Senha	Conecta ao menu <b>Outras funções</b> .
Ajuda Online	Conecta à página de Suporte da Dell. Consulte o <i>Guia do Utilizador</i> dessa página.
Solicitar suprimentos a:	Conecta à página web da Dell.
Entre em contacto com o suporte Dell em:	Conecta à página de Suporte da Dell. <a href="http://support.dell.com/">support.dell.com/</a>

## Quadro Direito

O Quadro Direito está localizado no lado direito de todas as páginas. O conteúdo do Quadro Direito corresponde ao menu que você selecciona no Quadro Esquerdo. Quanto aos pormenores acerca dos itens exibidos no Quadro Direito, consulte "[Pormenores acerca dos Ítems do menu](#)."

### Botões no Quadro Direito

<b>Botão de Restauração</b>	Recebe a configuração actual da impressora e actualiza a informação mais recente no Quadro Direito.
<b>Botão de Aplicar os novos ajustes</b>	Submete os novos ajustes efectuados na <b>Dell Printer Configuration Web Tool</b> para a impressora. Os antigos ajustes da impressora serão substituídos pelos novos.
<b>Botão de Reiniciar a impressora para aplicar os novos ajustes.</b>	Submete os novos ajustes efectuados na <b>Dell Printer Configuration Web Tool</b> para a impressora. Os antigos ajustes da impressora serão substituídos pelos novos.
<b>Botão de Restaurar Ajustes</b>	Restaura os antigos ajustes existentes antes de efectuar as alterações. Os novos ajustes não serão submetidos para a impressora.

## Alteração dos Ajustes dos Ítems do Menu

Alguns menus permitem alterar os ajustes da impressora através da **Dell Printer Configuration Web Tool**. Ao acessar estes menus, aparecerá uma caixa de diálogo de autenticação no ecrã. Digite um nome e senha de utilizador para o administrador da impressora seguindo os lembretes exibidos na caixa de diálogo.

O nome do utilizador predefinido de fábrica é **admin**, e a senha predefinida de fábrica foi deixada em branco (nula). Poderá alterar somente a senha na página **Definir Senha** no menu **Configurações do servidor de impressora**. O nome do utilizador não pode ser alterado. Consulte "[Definir Senha](#)" para maiores informações.

### Pormenores acerca dos Ítems do menu

<a href="#">Estado da impressora</a>		<a href="#">Estado da impressora</a>
		<a href="#">Eventos da impressora</a>
		<a href="#">Informações da impressora</a>
<a href="#">Tarefas da impressora</a>		<a href="#">Lista de tarefas</a>
		<a href="#">Tarefas completadas</a>
<a href="#">Configurações da impressora</a>	<a href="#">Relatório de Configurações da Impressora</a>	<a href="#">Configurações do menu</a>
		<a href="#">Relatórios</a>
	<a href="#">Configurações da impressora</a>	<a href="#">Configurações do Sistema</a>

	<a href="#">Manutenção da impressora</a>	<a href="#">Densidade do papel</a> <a href="#">Ajustar BTR (Rolo de Transferência de Polaridade)</a> <a href="#">Ajustar fusível</a> <a href="#">Ajustes de registo automático</a> <a href="#">Ajustes de registo de cores</a> <a href="#">Ajust. Altitude</a> <a href="#">Restaurar Predefinições</a> <a href="#">Toner não-Dell</a> <a href="#">Inicializar Registo de Impressão</a> <a href="#">Personalização de vínculos Web</a>
<a href="#">Configurações do servidor de impressora</a>	<a href="#">Relatórios do Servidor de impressão</a>	<a href="#">Página de configuração do servidor de impressão</a> <a href="#">Página de configuração de alerta de e-mail</a>
	<a href="#">Configurações do servidor de impressora</a>	<a href="#">Informações básicas</a> <a href="#">Configurações de Porto</a> <a href="#">TCP/IP</a> <a href="#">Alerta de e-mail</a> <a href="#">SNMP (Protocolo de Gestão de Rede Simples)</a>
	<a href="#">Outras funções</a>	<a href="#">Definir Senha</a> <a href="#">Redefinir Servidor de impressão</a>
<a href="#">Copiar Configurações da Impressora</a>		<a href="#">Copiar Configurações da Impressora</a> <a href="#">Copiar Relatório de Configurações da Impressora</a>
<a href="#">Volume de impressão</a>		<a href="#">Volume de impressão</a> <a href="#">Dell ColorTrack</a>

## Estado da impressora

Utilize o menu **Estado da impressora** para verificar o estado dos consumíveis, do hardware e das especificações da impressora.

As seguintes páginas estão exibidas no menu **Estado da impressora**.

### Estado da impressora

Finalidade:

Verificar o estado dos consumíveis restantes e das bandejas.

Valores:

<b>Nível do cartucho ciano</b>		Exibe a porcentagem de toner restante em cada cartucho de impressão. Quando um cartucho esvaziar, aparecerá uma mensagem. O texto <i>Cartucho de Impressão</i> está vinculado ao sítio da web de Suprimentos da Impressora Dell, <a href="http://www.dell.com/supplies">www.dell.com/supplies</a> .	
<b>Nível do cartucho magenta</b>			
<b>Nível do cartucho amarelo</b>			
<b>Nível do cartucho preto</b>			
Bandejas de papel	Estado	OK	Indica que há algum papel na bandeja, mas a quantidade é desconhecida.
		Adicionar papel	Indica que não há papel na bandeja.
	Capacidade		Exibe a capacidade máxima das bandejas de papel.
	Tamanho		Não disponível para esta impressora.
Bandeja de saída	Estado	OK	Indica que a bandeja está disponível.
		Capacidade	Exibe a capacidade máxima das bandejas de papel.

Tampa	Estado	Fechado	Indica que a tampa está fechada.
		Abrir	Indica que a tampa está aberta.
Tipo de impressora			Mostra o tipo de impressão da impressora. <i>Laser colorida</i> é exibida normalmente.
Velocidade de impressão			Mostra a velocidade de impressão da impressora.

### Eventos da impressora

Finalidade:

Quando ocorrer um erro de impressora, tal como: *esgotamento de papel* ou *esgotamento do cartucho de impressão*, os pormenores de todos os alertas ou indicações de falhas serão exibidos na página **Eventos da Impressora**.

Valores:

Local	Exibe o local onde houve uma falha na impressora.
Detalhes	Exibe os pormenores da falha da impressora.

### Informações da impressora

Finalidade:

Verificar os pormenores da impressora, tais como: configuração do hardware e versão do software. Esta página também pode ser exibida ao dar um clique em **Informações da impressora** no Quadro Esquerdo..

Valores:

<b>Número de Identificação de Assistência Técnica Dell</b>		Mostra o número de identificação de assistência técnica da Dell.
<b>Número de Identificação do Ítem</b>		Mostra o número de identificação do acessório da impressora.
<b>Número de série de impressora</b>		Mostra o número serial da impressora.
<b>Capacidade de memória</b>		Mostra a capacidade da memória.
Velocidade de processador		Mostra a velocidade de processamento.
<b>Níveis de revisão de impressora</b>	<b>Versão do firmware</b>	Exibe a data de revisão (nível de revisão).
	<b>Versão do firmware de rede</b>	Exibe a data de revisão (nível de revisão).

### Tarefas da impressora

Utilize o menu **Tarefas da impressora** que contém informações acerca das páginas **Lista de tarefas** e **Tarefas completadas**. Estas páginas mostram os pormenores do estado de cada protocolo ou das tarefas de impressão.

#### Lista de tarefas

Finalidade:

Para confirmar as tarefas de impressão que estão a ser processadas. Dê um clique no botão **Restauração** para actualizar o ecrã.

Valores:

ID	Exibe a identificação da tarefa.
----	----------------------------------

Nome da tarefa	Exibe o nome do ficheiro da tarefa que está sendo impresso.
<b>Proprietário</b>	Exibe o nome do responsável pela tarefa.
Nome de Host	Exibe o nome do computador anfitrião (Host).
Estado da tarefa	Exibe o estado da tarefa que está sendo impresso.
Host I/F	Exibe o estado da interface do anfitrião.
Tempo submetido para tarefas	Exibe a data de envio da tarefa de impressão.

#### Tarefas completadas

Finalidade:

Para verificar as tarefas de impressão concluídas. Serão exibidas até as últimas 22 tarefas de impressão. Dê um clique no botão **Restauração** para actualizar o écran.

Valores:

ID	Exibe a identificação da tarefa.
Nome da tarefa	Exibe o nome do ficheiro que concluiu a tarefa de impressão.
<b>Proprietário</b>	Exibe o nome do responsável pela tarefa.
Nome de Host	Exibe o nome do computador anfitrião (Host).
<b>Saída de resultado</b>	Exibe o estado das tarefas de impressão concluídas.
<b>Número de impressão</b>	Exibe o número de páginas existentes na tarefa de impressão.
No. de folhas	Exibe o número de folhas existentes na tarefa de impressão.
Host I/F	Exibe o estado da interface do anfitrião.
Tempo submetido para tarefas	Exibe a data de envio da tarefa de impressão.

#### Configurações da impressora

Utilize o menu **Configurações da impressora** para exibir o relatório de configurações da impressora e para configurar os ajustes da impressora.

As seguintes páginas tabuladas são exibidas na parte superior do Quadro Direito.

#### Relatório de Configurações da Impressora

A aba **Relatório de Configurações da Impressora** inclui as páginas **Configurações do menu** e **Relatórios**.

#### Configurações do menu

Finalidade:

Para exibir as configurações actuais da impressora.

Valores:

<b>Configurações do Sistema</b>	<b>Temporizador de Economia de Energia Modo 1</b>	Exibe o tempo que a impressora leva para ingressar no modo 1 de economia de energia, depois de concluir uma tarefa de impressão.
	<b>Temporizador de Economia de Energia Modo 2</b>	Exibe o tempo que a impressora leva para ingressar no modo 2 de economia de energia, depois de concluir uma tarefa de impressão.



	Tonalidade do Painel de Controlo	Exibe se a impressora envia ou não o sinal sonoro para o painel.	
	<b>Tonalidade de máquina pronta</b>	Exibe se a impressora emite ou não um sinal sonoro quando a impressora estiver pronta.	
	<b>Tonalidade de Tarefa Concluída</b>	Exibe se a impressora emite ou não um sinal sonoro quando a tarefa for concluída.	
	Tonalidade de Falha	Exibe se a impressora emite ou não um sinal sonoro quando ocorre um erro.	
	Tonalidade de alerta	Exibe se a impressora emite ou não um sinal de alarme quando ocorrer um erro.	
	Tonalidade de Alerta de Falta de Papel	Exibe se a impressora emite ou não um sinal sonoro quando esgotar o papel da impressora.	
	<b>Tonalidade de Alerta de Nível Baixo de Toner</b>	Exibe se a impressora emite ou não um sinal sonoro quando o nível de toner estiver baixo.	
	Limite de Tempo	Exibe o tempo que a impressora espera para receber os bytes adicionais de dados do computador.	
	Idioma do Dispositivo	Exibe o idioma utilizado para o Alerta por E-mail.	
	<b>Impressão de Log Automático</b>	Exibe se a impressora envia ou não os registos automaticamente.	
Densidade do papel	Comum	Leve	Exibe a densidade de papel Leve para o papel comum.
		Normal*	Exibe a densidade de papel Normal para o papel comum.
	Etiqueta	Leve	Exibe a densidade de papel Leve para a etiqueta.
		Normal*	Exibe a densidade de papel Normal para a etiqueta.
Ajustar BTR	Comum	Exibe os ajustes de tensão do cilindro de transporte (-6-6) do papel comum. A predefinição é 0.	
	Papel comum grosso	Exibe os ajustes de tensão do cilindro de transporte (-6-6) do papel comum grosso. A predefinição é 0.	
	Capas	Exibe os ajustes de tensão do cilindro de transporte (-6-6) do papel para capa. A predefinição é 0.	
	Capas grossas	Exibe os ajustes de tensão do cilindro de transporte (-6-6) do papel para capa grossa. A predefinição é 0.	
	Etiqueta	Exibe os ajustes de tensão do cilindro de transporte (-6-6) de etiquetas. A predefinição é 0.	
	<b>Papel cuchê</b>	Exibe os ajustes de tensão do cilindro de transporte (-6-6) do papel cuchê. A predefinição é 0.	
	<b>Papel cuchê grosso</b>	Exibe os ajustes de tensão do cilindro de transporte (-6-6) do papel cuchê grosso. A predefinição é 0.	
	Envelope	Exibe os ajustes de tensão do cilindro de transporte (-6-6) de envelopes. A predefinição é 0.	
	Reciclado	Exibe os ajustes de tensão do cilindro de transporte (-6-6) do papel reciclado. A predefinição é 0.	
	<b>Papel cuchê JPN</b>	Exibe os ajustes de tensão do cilindro de transporte (-6-6) do papel cuchê japonês. A predefinição é 0.	
	<b>Cartão Postal JPN</b>	Exibe os ajustes de tensão do cilindro de transporte (-6-6) de cartões postais japoneses. A predefinição é 0.	
Ajustar fusível	Comum	Exibe os ajustes de tensão do cilindro de transporte (-2-2) do papel comum. A predefinição é 0.	
	Papel comum grosso	Exibe os ajustes de temperatura do fuser (-2-2) para o papel comum grosso. A predefinição é 0.	
	Capas	Exibe os ajustes de temperatura do fuser (-2-2) para papel de capa. A predefinição é 0.	
	Capas grossas	Exibe os ajustes de temperatura do fuser (-2-2) para papel de capa grossa. A predefinição é 0.	
	Etiqueta	Exibe os ajustes de temperatura do fuser (-2-2) para etiquetas. A predefinição é 0.	
	<b>Papel cuchê</b>	Exibe os ajustes de temperatura do fuser (-2-2) para papel cuchê. A predefinição é 0.	
	<b>Papel cuchê grosso</b>	Exibe os ajustes de temperatura do fuser (-2-2) para papel cuchê grosso. A predefinição é 0.	
	Envelope	Exibe os ajustes de temperatura do fuser (-2-2) para envelopes. A predefinição é 0.	
	Reciclado	Exibe os ajustes de temperatura do fuser (-2-2) para papel reciclado. A predefinição é 0.	
	<b>Papel cuchê JPN</b>	Exibe os ajustes de temperatura do fuser (-2-2) para papel cuchê japonês. A predefinição é 0.	
	<b>Cartão Postal JPN</b>	Exibe os ajustes de temperatura do fuser (-2-2) para cartões postais japoneses. A predefinição é 0.	
Ajustes de registo automático	<b>Ajustes de registo automático</b>	Exibe se ajusta ou não o registo automaticamente.	
Ajust. Altitude	Ajust. Altitude	Exibe se ajusta a altura do local de instalação da impressora.	
Toner não-Dell	Toner não-Dell	Exibe se utiliza ou não um cartucho de impressão recarregado.	
<b>Personalização de vínculos Web</b>	Seleccionar Pedir novamente URL	Normal*	Exibe o URL ( <a href="http://accessories.us.dell.com/sna">accessories.us.dell.com/sna</a> ) que pode ser vinculado a partir de Solicitar suprimentos a: no quadro esquerdo.

		<b>Principal</b>	Exibe o URL ( <a href="http://premier.dell.com">premier.dell.com</a> ) que pode ser vinculado a partir de <b>Solicitar suprimentos a:</b> no quadro esquerdo.
--	--	------------------	---

## Relatórios

Finalidade:

Para imprimir vários tipos de relatórios e listas.

Valores:

<b>Configurações da impressora</b>	Dê um clique no botão <b>Iniciar</b> para imprimir a página de configurações da impressora.
<b>Predefinições do Dispositivo</b>	Dê um clique no botão <b>Iniciar</b> para imprimir a página de configurações do dispositivo.
<b>Histórico de tarefas</b>	Dê um clique no botão <b>Iniciar</b> para imprimir o relatório de históricos da tarefa.
<b>Histórico de erros</b>	Dê um clique no botão <b>Iniciar</b> para imprimir o relatório de históricos de erros.
<b>Pág.teste cores</b>	Dê um clique no botão <b>Iniciar</b> para imprimir a página de teste de cores.

## Configurações da impressora

A aba **Configurações da impressora** inclui a página **Configurações do Sistema** .

### Configurações do Sistema

Finalidade:

Para configurar as configurações básicas da impressora.

Valores:

<b>Temporizador de Economia de Energia Modo 1</b>	Exibe o tempo que a impressora leva para ingressar no modo 1 de economia de energia, depois de concluir uma tarefa de impressão.
<b>Temporizador de Economia de Energia Modo 2</b>	Exibe o tempo que a impressora leva para ingressar no modo 2 de economia de energia, depois de concluir uma tarefa de impressão.
<b>Tonalidade do Painel de Controle</b>	Exibe se a impressora envia ou não o sinal sonoro para o painel.
<b>Tonalidade de máquina pronta</b>	Exibe se a impressora emite ou não um sinal sonoro quando a impressora estiver pronta.
<b>Tonalidade de Tarefa Concluída</b>	Exibe se a impressora emite ou não um sinal sonoro quando a tarefa for concluída.
<b>Tonalidade de Falha</b>	Exibe se a impressora emite ou não um sinal sonoro quando ocorre um erro.
<b>Tonalidade de alerta</b>	Especifica se a impressora emite ou não um sinal de alarme quando ocorrer um erro.
<b>Tonalidade de Alerta de Falta de Papel</b>	Exibe se a impressora emite ou não um sinal sonoro quando esgotar o papel da impressora.
<b>Tonalidade de Alerta de Nível Baixo de Toner</b>	Exibe se a impressora emite ou não um sinal sonoro quando o nível de toner estiver baixo.
<b>Limite de Tempo</b>	Especifica o tempo que a impressora espera para receber os bytes adicionais de dados do computador. Quando expirar o tempo limite, a tarefa de impressão será cancelada.
<b>Idioma do Dispositivo</b>	Determine o idioma a ser utilizado para o Alerta por E-mail.
<b>Impressão de Log Automático</b>	Especifica se a impressora emite ou não registros automaticamente.

## Manutenção da impressora

A aba **Manutenção da impressora** inclui as páginas **Densidade do papel**, **Ajustar BTR**, **Ajustar fusível**, **Ajustes de registo automático**, **Ajustes de registo de cores**, **Ajust. Altitude**, **Restaurar Predefinições**, **Toner não-Dell**, **Inicializar Registo de Impressão**, e **Personalização de vínculos Web**.

#### Densidade do papel

##### Finalidade:

Para especificar a densidade do papel.

##### Valores:

Comum	Leve	Ajusta a densidade de papel Leve para o papel comum.
	Normal	Ajusta a densidade de papel Normal para o papel comum.
Etiqueta	Leve	Ajusta a densidade de papel Leve para a etiqueta.
	Normal	Ajusta a densidade de papel Normal para a etiqueta.

#### Ajustar BTR

##### Finalidade:

Para especificar os ajustes de tensão de referência para o cilindro de transporte.

##### Valores:

Comum	Define os ajustes de tensão de referência do cilindro de transporte para papel comum.
Papel comum grosso	Define os ajustes de tensão de referência do cilindro de transporte para papel comum grosso.
Capas	Define os ajustes de tensão de referência do cilindro de transporte para papel destinado para capas.
Capas grossas	Define os ajustes de tensão de referência do cilindro de transporte para papel destinado para capas grossas.
Etiqueta	Define os ajustes de tensão de referência do cilindro de transporte para etiquetas.
Papel cuchê	Define os ajustes de tensão de referência do cilindro de transporte para papel cuchê.
Papel cuchê grosso	Define os ajustes de tensão de referência do cilindro de transporte para papel cuchê grosso.
Envelope	Define os ajustes de tensão de referência do cilindro de transporte para envelopes.
Reciclado	Define os ajustes de tensão de referência do cilindro de transporte para papel reciclado.
Papel cuchê JPN	Define os ajustes de tensão de referência do cilindro de transporte para papel cuchê japonês.
Cartão Postal JPN	Define os ajustes de tensão de referência do cilindro de transporte para cartões postais japonês.

#### Ajustar fusível

##### Finalidade:

Para especificar os valores dos ajustes de temperatura para o fuser.

##### Valores:

<b>Comum</b>	Define os ajustes de temperatura do fuser para o papel comum.
<b>Papel comum grosso</b>	Define os ajustes de temperatura do fuser para o papel comum grosso.
<b>Capas</b>	Define os ajustes de temperatura do fuser para o papel destinado para capas.
<b>Capas grossas</b>	Define os ajustes de temperatura do fuser para o papel destinado para capas grossas.
<b>Etiqueta</b>	Define os ajustes de temperatura do fuser para etiquetas.
<b>Papel cuchê</b>	Define os ajustes de temperatura do fuser para o papel destinado para capas.
<b>Papel cuchê grosso</b>	Define os ajustes de temperatura do fuser para o papel destinado para capas grossas.
<b>Envelope</b>	Define os ajustes de temperatura do fuser para envelopes.
<b>Reciclado</b>	Define os ajustes de temperatura do fuser para o papel reciclado.
<b>Papel cuchê JPN</b>	Define os ajustes de temperatura do fuser para o papel cuchê japonês.
<b>Cartão Postal JPN</b>	Define os ajustes de temperatura do fuser para cartões postais japoneses.

#### Ajustes de registo automático

Finalidade:

Especifica se ajusta ou não o registo de cores automaticamente.

Valores:

<b>Ajustes de registo automático</b>	Especifica se ajusta ou não o registo de cores automaticamente.
--------------------------------------	---

#### Ajustes de registo de cores

Finalidade:

Para imprimir o gráfico de registo de cores e para ajustar o registo de cores utilizando o gráfico.

Esta função será solicitada após instalar ou deslocar a impressora.

Valores:

<b>Correcção automática</b>		Dê um clique em <b>Iniciar</b> para ajustar o registo de cores automaticamente.
<b>Gráfico de Sistema de Cores</b>		Dê um clique em <b>Iniciar</b> para imprimir o gráfico de registo de cores.
1 (Lateral) - <b>Ingressar Número</b>	<b>Amarelo</b>	Especifica os valores transversais que são encontrados no gráfico de registo de cores.
	<b>Magenta</b>	
	<b>Ciânico</b>	
2 (Processo) - <b>Ingressar Número</b>	<b>Amarelo</b>	Especifica os valores dos processos que são encontrados no gráfico de registo de cores.
	<b>Magenta</b>	
	<b>Ciânico</b>	

Ajust. Altitude

**Finalidade:**

Para ajustar a altura do local de instalação da impressora.

**Valores:**

0 metros	Selecciona o valor próximo à altura do local de instalação da impressora.
1000 metros	
2000 metros	
3000 metros	

**Restaurar Predefinições**

**Finalidade:**

Para inicializar a memória não-volátil (NVM). Após executar esta função e reinicializar a impressora, todos os parâmetros do menu serão reajustados aos seus valores predefinidos de fábrica.

**Valores:**

<b>Restaurar Predefinições e reiniciar impressora.</b>	Dê um clique em <b>Iniciar</b> para inicializar a memória não-volátil (NVM).
--	--

**Toner não-Dell**

**Finalidade:**

Especifica se utiliza ou não o cartucho de impressão recarregado. Quando este ajuste estiver activado, é possível utilizar cartuchos de impressão oferecidos por outras companhias.

**Valores:**

<b>Toner não-Dell</b>	Tem prioridade sobre o ajuste de fábrica do cartucho de impressão. A utilização de cartuchos de toner que não seja da marca Dell, poderá inutilizar algumas funções da impressora, reduzir a qualidade de impressão e diminuir a fiabilidade de sua impressora. A Dell recomenda somente cartuchos de toner novos da marca Dell para a sua impressora. A Dell não estende a garantia para problemas causados devido a uso de acessórios, partes ou componentes não fornecidos por Dell. A utilização de "Copiar Configurações da Impressora" não copiará as configurações para uma outra impressora.
-----------------------	--

**Inicializar Registo de Impressão**

**Finalidade:**

Para inicializar os dados do registo de impressão. Após a execução desta função para reiniciar automaticamente a impressora, o valor do registo retorna a 0.

**Valores:**

<b>Inicializar Registo de Impressão</b>	Dê um clique em Iniciar para inicializar o registo de impressão.
---	--

## Personalização de vínculos Web

Finalidade:

Para configurar o vínculo utilizado para fazer pedidos de suprimentos.

Valores:

<b>Seleccionar Pedir novamente URL</b>	Especifica o URL, no qual <b>Solicitar suprimentos a:</b> está vinculado no quadro esquerdo.
Normal	<a href="http://accessories.us.dell.com/sna">accessories.us.dell.com/sna</a>
Principal	<a href="http://premier.dell.com">premier.dell.com</a>

## Configurações do servidor de impressora

Utilize o menu **Configurações do servidor de impressora** para ajustar o tipo de interface da impressora e as condições necessárias para a comunicação.

As seguintes páginas tabuladas são exibidas na parte superior do Quadro Direito.

### Relatórios do Servidor de impressão

A aba **Relatórios do Servidor de impressão** inclui a **Página de configuração do servidor de impressão**, e a **Página de configuração de alerta de e-mail**.

### Página de configuração do servidor de impressão

Finalidade:

Verificar os ajustes actuais do protocolo TCP/IP (Protocolo do Controlo de Transmissão/Protocolo de Internet) e os portos de impressão. Nesta página, você poderá verificar somente os ajustes dos itens. Caso queira alterar os ajustes, vá para as páginas contidas na aba **Configurações do servidor de impressora**.

Valores:

Ethernet	<b>Configurações Ethernet</b>	Exibe os ajustes actuais da taxa de transmissão Ethernet e os ajustes dúplex.
	<b>Configurações Ethernet Actuais</b>	Exibe os ajustes Ethernet actuais.
	<b>Endereço MAC</b>	Exibe o endereço MAC (Controlo de Acesso ao Suporte) da impressora.
<b>Configurações TCP/IP</b>	<b>Nome de Host</b>	Exibe o nome do anfitrião.
	<b>Modo de Endereço IP</b>	Exibe as configurações do endereço IP.
	<b>Endereço IP</b>	Exibe o endereço IP da impressora.
	<b>Máscara de sub-rede</b>	Exibe a máscara de sub-rede.
	<b>Endereço da porta de conversão</b>	Exibe o endereço da porta de ligação.
DNS	<b>Modo DNS</b>	Selecciona a caixa de verificação para obter o endereço do servidor DNS (Sistema de Nomes de Domínio) automaticamente do servidor DHCP (Protocolo de Configuração do Host Dinâmico).
	<b>Endereço do Servidor DNS actual</b>	Exibe o endereço do servidor DNS.

LPD (Daemon de Impressão de Linha)	Estado do Porto	Exibe o estado do porto.
	Limite de tempo de conexão	Exibe o período de tempo limite da conexão.
Porto9100	Estado do Porto	Exibe o estado do porto.
	Número do porto	Exibe o número do porto.
	Limite de tempo de conexão	Exibe o período de tempo limite da conexão.
HTTP	Estado do Porto	Exibe o estado do porto HTTP (Protocolo para Transferência de Hipertexto).
	Número do porto	Exibe o número do porto HTTP.
	Conexões simultâneas	Exibe o número de conexões recebidas simultaneamente pelo cliente.
	Limite de tempo de conexão	Exibe o período de tempo limite da conexão.
FTP	Estado do Porto	Exibe o estado do porto.
	Limite de tempo de conexão	Exibe o período de tempo limite da conexão.
Agente SNMP (Protocolo de Administração de Redes Simples)	Estado do Porto	Exibe o estado do porto.
	Notificação de Trap (IP) 1-3	Exibe o estado da função <b>Notificação de Trap (IP)</b> e o endereço IP.
	Autenticar Erro de Trap	Exibe o estado da <b>Autenticar Erro de Trap</b> .
Filtro IP	Lista de acesso	Exibe a lista dos endereços IP que são permitidos ou negados a terem acesso à impressora.

#### Página de configuração de alerta de e-mail

Finalidade:

Verificar as configurações actuais do SMTP/POP (Protocolo de Transferência de Correio Electrónico/Protocolo de Correio) utilizadas para as funções de e-mail e alertas de e-mail. Nesta página, você poderá verificar somente os ajustes dos itens. Caso queira alterar os ajustes, vá para as páginas contidas na aba **Configurações do servidor de impressora**.

Valores:

Configurações de alerta de E-Mail	Estado do Porto		Exibe o estado do porto.
	Porta de Conversão do SMTP Primário		Exibe a porta de ligação SMTP primário (Protocolo de Transferência de Correio Electrónico).
	Número de Porto SMTP		Exibe o número do porto do SMTP.
	Autenticação de envio de E-Mail		Exibe o método de autenticação para enviar e-mail.
	Endereço de Servidor POP3		Exibe o endereço do servidor POP3 (Protocolo de Correio 3).
	Número de Porto POP3		Exibe o número do porto do POP3.
	Endereço de Resposta		Exibe o endereço IP dos servidores conectados ao protocolo IP durante a recepção de dados.
	Conexão de Servidor SMTP		Exibe o estado da conexão do servidor SMTP.
Configurações de alerta de E-Mail	Lista 1 de E-Mail		Exibe os endereços de e-mail admissíveis para a função de Alerta de E-Mail especificada na Lista 1 de E-Mail.
	Selecciona Alerta para Lista 1	Alertas de abastecimentos	Exibe o estado e se recebe ou não um Alerta de E-Mail quanto aos consumíveis.
		Alertas de manuseio de papel	Exibe o estado e se recebe ou não um Alerta de E-Mail quanto ao manuseio do papel.
		Chamada de Assistência Técnica	Exibe o estado e se recebe ou não um Alerta de E-Mail quanto às chamadas de Assistência Técnica.
	Lista 2 de E-Mail		Exibe os endereços de e-mail admissíveis para a função de Alerta de E-Mail especificada na Lista 2 de E-mail.
	Selecciona Alerta para Lista 2	Alertas de abastecimentos	Exibe o estado e se recebe ou não um Alerta de E-Mail quanto aos consumíveis.
Alertas de manuseio de		Exibe o estado e se recebe ou não um Alerta de E-Mail quanto ao	

		papel	manuseio do papel.
		<b>Chamada de Assistência Técnica</b>	Exibe o estado e se recebe ou não um Alerta de E-Mail quanto às chamadas de Assistência Técnica.

### Configurações do servidor de impressora

A aba **Configurações do servidor de impressora** inclui as páginas **Informações básicas**, **Configurações de Porto**, TCP/IP, Alerta de e-mail, e SNMP.

#### Informações básicas

Finalidade:

Configurar as informações básicas da impressora.

Valores:

<b>Configurações do Sistema</b>	<b>Nome da Impressora</b>		Especifica o nome da impressora no máximo até 31 caracteres alfanuméricos.
	<b>Local</b>		Especifica o local da impressora no máximo até 63 caracteres alfanuméricos.
	<b>Pessoa de contacto</b>		Especifica o nome e telefone de contacto, além de outras informações do administrador da impressora e do centro de assistência técnica no máximo até 63 caracteres alfanuméricos.
	<b>Endereço de E-Mail do Administrador</b>		Especifica o endereço de contacto do administrador da impressora e do centro de assistência técnica no máximo até 63 caracteres alfanuméricos.
	<b>Número de Identificação do Ítem</b>		Digite o número de identificação do ítem da impressora.
<b>Configurações EWS</b>	<b>Auto-restauração</b>	Ligar	Actualiza o conteúdo das páginas de exibição de estado automaticamente.
		Desligar	Não actualiza as páginas de exibição de estado automaticamente.
	<b>Intervalo de auto-restauração</b>		Ajusta um intervalo de tempo para actualizar o conteúdo das páginas de exibição de estado automaticamente dentre 15 a 600 segundos.

 **NOTA:** A função de actualização automática é eficiente para o conteúdo do Quadro Superior, página de Estado da impressora, página de Lista de tarefas e página de Tarefas completadas.

#### Configurações de Porto

Finalidade:

Especifica se habilita ou inabilita os portos de impressão e as funções de protocolo de administração.

Valores:

Ethernet	<b>Configurações Ethernet</b>	<b>Automático</b>	Detecta a taxa de transmissão Ethernet e os ajustes dúplex automaticamente.
		<b>10Base-T Half Duplex</b>	Selecciona 10Base-T Metade-Dúplex como valor predefinido.
		<b>10Base-T Full Duplex</b>	Selecciona 10Base-T Totalmente-Dúplex como valor predefinido.
		<b>100Base-TX Half-Duplex</b>	Selecciona 100Base-T Metade-Dúplex como valor predefinido.
		<b>100Base-TX Full-Duplex</b>	Selecciona 100Base-TX Totalmente-Dúplex como valor predefinido.
	<b>Configurações Ethernet Actuais</b>		Exibe os ajustes actuais de Ethernet.
<b>Endereço MAC</b>		Exibe o endereço MAC da impressora.	
Estado do Porto	<b>LPD</b>	Selecciona a caixa de verificação para habilitar o LPD.	
	<b>Porto9100</b>	Selecciona a caixa de verificação para habilitar o Porto9100.	



FTP	Selecciona a caixa de verificação para habilitar o porto FTP.
Alerta de e-mail	Selecciona a caixa de verificação para habilitar a função de Alerta de e-mail.
Agente SNMP (Protocolo de Administração de Redes Simples)	Selecciona a caixa de verificação para habilitar o SNMP (Protocolo de Administração de Redes Simples). Também poderá configurar o protocolo de transferência para ser utilizado. UDP pode ser seleccionado como protocolo de transferência.

 **NOTA:** Os ajustes da página **Configurações de Porto** somente serão válidos quando a impressora for reinicializada. Quando alterar ou configurar os ajustes, dê um clique no botão **Reiniciar a impressora para aplicar os novos ajustes**, para aplicar os novos ajustes.

TCP/IP

Finalidade:

Configurar o endereço IP, a máscara de sub-rede e o endereço da porta de ligação da impressora.

Valores:

Configurações TCP/IP	Nome de Host	Especifica o nome do anfitrião (host) no máximo até 47 caracteres alfanuméricos. O nome predefinido permanecerá válido se não for efectuada nenhuma entrada.	
	Modo de Endereço IP	IP automático	Ajusta automaticamente o endereço IP.
		DHCP	Utiliza DHCP para ajustar o endereço IP.
		BOOTP	Utiliza BOOTP (Protocolo BOOTstrap) para ajustar o endereço IP.
		RARP	Utiliza RARP (Protocolo Inverso de Resolução de Endereços) para ajustar o endereço IP.
		Ajustado manualmente	Utiliza o painel de controlo ou a <b>Dell Printer Configuration Web Tool</b> para ajustar o endereço IP manualmente.
	Endereço IP	Ajusta o endereço IP atribuído para a impressora no formato <i>nnn.nnn.nnn.nnn</i> , onde <i>nnn</i> é uma variável compreendida entre 0 e 255. Observe que os valores 127 e 224 a 254 não são válidos para os primeiros três dígitos.	
	Máscara de sub-rede	Ajusta a máscara de sub-rede no formato <i>nnn.nnn.nnn.nnn</i> . Cada segmento de <i>nnn.nnn.nnn.nnn</i> corresponde a um valor compreendido entre 0 e 255. Observe que 255.255.255.255 é inválido.	
Endereço da porta de conversão	Ajusta o endereço da porta de ligação no formato <i>nnn.nnn.nnn.nnn</i> . Cada segmento de <i>nnn.nnn.nnn.nnn</i> corresponde a um valor compreendido entre 0 e 254. Observe que os valores 127 e 224-254 não são válidos para os primeiros três dígitos.		
DNS	Modo DNS	Selecciona a caixa de verificação para obter o endereço do servidor DNS automaticamente do servidor DHCP.	
	Endereço do Servidor DNS	Ajusta o endereço do servidor DNS.	
	Nome de domínio do DNS	Especifica o nome de domínio do servidor. Podem ser utilizados vírgulas e hífens, no máximo até 255 caracteres alfanuméricos. Caso pretenda especificar mais de um nome de domínio, separe-os utilizando uma vírgula ou ponto-e-vírgula.	
LPD	Limite de tempo de conexão	Ajusta o período de tempo limite da conexão a partir de 1 até 1000 segundos.	
	Filtro IP	Para ajustar as definições do Filtro IP, dê um clique em <b>Filtro IP</b> . A página <b>Filtro IP</b> é exibida.	
Porto9100	Número do porto	Ajusta o número do porto a partir de 9000 a 9999.	
	Limite de tempo de conexão	Ajusta o período de tempo limite da conexão entre 1 a 1000 segundos.	
	Filtro IP	Para ajustar as definições do Filtro IP, dê um clique em <b>Filtro IP</b> . A página <b>Filtro IP</b> é exibida.	
HTTP	Número do porto	Ajusta o número do porto para 80 ou entre 8000 a 9999.	
	Conexões simultâneas	Exibe o número máximo de conexões recebidas simultaneamente pelo cliente.	
	Limite de tempo de conexão	Ajusta o período de tempo limite da conexão a partir de 1 até 255 segundos.	
FTP	Senha	Ajusta se habilita ou inabilita a senha. E também especifica o valor da senha no máximo até 7 caracteres.	
	Limite de tempo de conexão	Ajusta o período de tempo limite da conexão a partir de 1 até 1000 segundos.	

Alerta de e-mail

Finalidade:

Configurar os ajustes pormenorizados para Alerta de E-Mail. Esta página também pode ser exibida ao dar um clique em **Alerta de e-mail** no Quadro Esquerdo.

Valores:

<b>Configurações de alerta de E-Mail</b>	<b>Porta de Conversão do SMTP Primário</b>		Ajusta a porta de ligação SMTP primária.
	<b>Número de Porto SMTP</b>		Especifica o número do porto do SMTP. O número pode ser 25 ou estar entre 5000 e 65535.
	<b>Autenticação de envio de E-Mail</b>		Especifica o método de autenticação para enviar e-mail.
	<b>Utilizador de início de sessão SMTP</b>		Especifica o utilizador da abertura de sessão do SMTP. Podem ser utilizados no máximo até 63 caracteres alfanuméricos, incluindo pontos, hífens, barras embaixo e símbolos arroba (@). Caso especifique mais de um endereço, separe-os utilizando vírgulas.
	<b>Senha de início de sessão SMTP</b>		Especifica a senha da conta do protocolo SMTP no máximo até 31 caracteres alfanuméricos.
	<b>Endereço de Servidor POP3* 1</b>		Especifica o endereço do servidor POP3 no formato de endereço IP de "aaa.bbb.ccc.ddd" ou um nome de host DNS contendo no máximo até 63 caracteres.
	<b>Número de Porto POP3* 1</b>		Especifica o número do porto do servidor do POP3. O número pode ser 110 ou estar entre 5000 e 65535.
	<b>Nome de utilizador POP* 1</b>		Especifica o nome do utilizador da conta POP3. Podem ser utilizados no máximo até 63 caracteres alfanuméricos, incluindo pontos, hífens, barras embaixo e símbolos arroba (@). Caso especifique mais de um endereço, separe-os utilizando vírgulas.
	<b>Senha de utilizador POP* 1</b>		Especifica a senha da conta do protocolo POP3 no máximo até 31 caracteres alfanuméricos.
	<b>Endereço de Resposta</b>		Designa o endereço de e-mail de retorno enviado com cada Alerta de E-mail.
	<b>Conexão de Servidor SMTP</b>		Exibe o estado da conexão do servidor SMTP.
<b>Configurações de alerta de E-Mail</b>	Lista 1 de E-Mail		Ajusta endereços de e-mail admissíveis pela função Alerta de E-Mail contendo no máximo até 255 caracteres alfanuméricos.
	Selecciona Alerta para Lista 1	Alertas de abastecimentos	Selecione a caixa de verificação para receber um Alerta de E-Mail quanto aos consumíveis.
		Alertas de manuseio de papel	Selecione a caixa de verificação para receber um Alerta de E-Mail quanto ao manuseio de papel.
		Chamada de Assistência Técnica	Selecione a caixa de verificação para receber um Alerta de E-Mail quanto às Chamadas de Assistência Técnica.
	Lista 2 de E-Mail		Ajusta endereços de e-mail admissíveis pela função Alerta de E-Mail contendo no máximo até 255 caracteres alfanuméricos.
	Selecciona Alerta para Lista 2	Alertas de abastecimentos	Selecione a caixa de verificação para receber um Alerta de E-Mail quanto aos consumíveis.
		Alertas de manuseio de papel	Selecione a caixa de verificação para receber um Alerta de E-Mail quanto ao manuseio de papel.
Chamada de Assistência Técnica		Selecione a caixa de verificação para receber um Alerta de E-Mail quanto às Chamadas de Assistência Técnica.	
*1 Disponível quando POP for seleccionado antes de SMTP para Autenticação de Envio de E-Mail.			

SNMP

Finalidade:

Configurar os ajustes pormenorizados do SNMP.

Valores:

Agente SNMP (Protocolo de Administração de Redes Simples)	<b>Nome de comunidade (somente para leitura)</b> *1	Especifica o nome da comunidade, contendo no máximo até 31 caracteres alfanuméricos, para acessar (somente leitura) os dados. A predefinição original continuará válida se não for efectuada nenhuma entrada. Os caracteres digitados para o nome de comunidade nos ajustes anteriores não serão exibidos no écran. O nome de comunidade predefinido (Leitura) é público.
	<b>Nome de comunidade</b>	Especifica o nome da comunidade, contendo no máximo até 31 caracteres alfanuméricos, para acessar

(Leitura/Escrita)* <sup>1</sup>	(leitura e gravação) os dados. A predefinição original continuará válida se não for efectuada nenhuma entrada. Os caracteres digitados para o nome de comunidade nos ajustes anteriores não serão exibidos no ecrã. O nome de comunidade predefinido (Leitura/Gravação) é privado.
Nome de comunidade (Trap) <sup>1</sup>	Especifica o nome da comunidade utilizado para armadilhas contendo no máximo até 31 caracteres alfanuméricos. As predefinições originais continuarão válidas se não for efectuada nenhuma entrada. Os caracteres digitados para o Nome da Comunidade (Armadilha) nos ajustes anteriores não serão exibidos no ecrã. A Comunidade Armadilha predefinida é " " (NULA).
Notificação de Trap (IP) 1-3	Selecione as caixas de verificação para notificar a ocorrência de armadilha. Neste caso, especifique o endereço IP e o soquete IP no formato <i>nnn.nnn.nnn.nnn:mmmm</i> . Cada segmento de "nnn" corresponde a um valor variável compreendido entre 0 e 255. Observe que os valores 127 e 224 a 254 não são válidos somente para os primeiros três dígitos. Soquete IP <i>mmmm</i> é um valor variável entre 0 e 65535.
Autenticar Erro de Trap	Selecione a caixa de verificação para notificar Armadilha de Erro de Autenticação.

\*<sup>1</sup> O valor predefinido de cada ítem pode ser alterado utilizando a Dell Printer Configuration Web Tool.

## Filtro IP

### Finalidade:

Configurar os ajustes pormenorizados do Filtro IP utilizados para LPD e Porto9100.

### Valores:

<b>Endereço</b>	Ajuste o endereço no campo de endereço. Digite um número compreendido entre 0 e 255 em cada campo de "aaa.bbb.ccc.ddd." Contudo, 127 e 224 a 254 não podem ser utilizados para "aaa."	
<b>Máscara de endereço</b>	Ajusta a Máscara de Sub-rede no campo de máscara. Digite um número compreendido entre 0 e 255 em cada campo.	
<b>Modo activo</b>	<b>Rejeitar</b>	Rejeita a impressão dos endereços de rede especificados.
	<b>Permitir</b>	Permite a impressão dos endereços de rede especificados.
	<b>Inabilitado</b>	Inabilita a função de Filtro IP para o endereço IP especificado.

Quando efectuar os ajustes para o filtro, digite o endereço IP do Filtro IP no campo **Endereço** e a Máscara de Sub-rede no campo **Máscara de endereço**. Digite um número compreendido entre 0 e 255 em cada campo. "+" está anexado ao valor actual.

## Procedimentos de Configuração

É possível configurar até a um máximo de cinco ítems e o primeiro item possui prioridade. Digite primeiro o endereço mais curto, antes de prosseguir para o próximo endereço mais comprido quando instalar múltiplos filtros.

A seguinte secção explica como funciona o **Filtro IP**.

### Procedimentos do Filtro IP

1. Habilitando a Impressão a partir de um Utilizador Especificado

Veja a seguir a descrição dos procedimentos para habilitar a impressão somente do endereço IP "192.168.100.10".

#### Procedimentos:

- a. Dê um clique na primeira coluna da fila **Lista de acesso 1**.
  - b. Digite "192.168.100.10" no campo **Endereço** e "255.255.255.255" no campo **Máscara de endereço**.
  - c. Selecione **Permitir**.
  - d. Dê um clique em **Aplicar os novos ajustes**.
- b. Inabilitando a Impressão a partir de um Utilizador Especificado

Veja a seguir a descrição dos procedimentos para inabilitar a impressão somente do endereço IP "192.168.100.10".

#### Procedimentos:

- a. Dê um clique na primeira coluna da fila **Lista de acesso 1**.
  - b. Digite "192.168.100.10" no campo **Endereço** e "255.255.255.255" no campo **Máscara de endereço**.
  - c. Seleccione **Rejeitar**.
  - d. Dê um clique na primeira coluna da fila **Lista de acesso 2**.
  - e. Digite "0.0.0.0" no campo **Endereço** e "0.0.0.0" no campo **Máscara de endereço**.
  - f. Seleccione **Permitir**.
  - g. Dê um clique em **Aplicar os novos ajustes**.
- c. **Habilitando e Inabilitando a Impressão a partir de Endereços de Rede**

É possível habilitar a impressão a partir do endereço de rede "192.168" e inabilitar a impressão a partir do endereço de rede "192.168.200". Todavia, o exemplo abaixo descreve como habilitar a impressão a partir do endereço IP "192.168.200.10".

**Procedimentos:**

- a. Dê um clique na primeira coluna da fila **Lista de acesso 1**.
- b. Digite "192.168.200.10" no campo **Endereço** e "255.255.255.255" no campo **Máscara de endereço**.
- c. Seleccione **Permitir**.
- d. Dê um clique na primeira coluna da fila **Lista de acesso 2**.
- e. Digite "192.168.200.0" no campo **Endereço** e "255.255.255.0" no campo **Máscara de endereço**.
- f. Seleccione **Rejeitar**.
- g. Dê um clique na primeira coluna da fila **Lista de acesso 3**.
- h. Digite "192.168.0.0" no campo **Endereço** e "255.255.0.0" no campo **Máscara de endereço**.
- i. Seleccione **Permitir**.
- j. Dê um clique em **Aplicar os novos ajustes**.

**Outras funções**

A aba **Outras funções** inclui as páginas **Definir Senha** e **Redefinir Servidor de impressão**.

**Definir Senha**

**Finalidade:**

Definir ou alterar a senha que é requerida para acessar os parâmetros de configuração da impressora a partir das **Dell Printer Configuration Web Tool**.

Defina a senha da Caixa de Ferramentas a partir de **Definir Senha** na aba **Manutenção da impressora**. Esta página também pode ser exibida ao dar um clique em **Definir Senha** no Quadro Esquerdo..

 **NOTA:** Para reajustar a senha à predefinição original (NULA), inicialize a memória não-volátil (NVM).

**Valores:**

<b>Senha de Administrador</b>	Defina a senha contendo no máximo 10 caracteres alfanuméricos. A senha aparecerá como asteriscos (*) no campo, quando for digitada.
<b>Confirmar Senha de Administrador</b>	Digite novamente a senha para confirmá-la.

**Redefinir Servidor de impressão**

**Finalidade:**

Inicializar NVRAM (Memória RAM não-volátil) para a função de rede e reinicializar a impressora. Também poderá inicializar NVRAM da impressora a partir de

**Restaurar Predefinições** no menu **Configurações da impressora**.

Valores:

Inicializar NIC NVRAM e reiniciar impressora.	Dê um clique no botão <b>Iniciar</b> para inicializar NVRAM. As configurações de rede serão restabelecidas para os ajustes predefinidos de fábrica e reinicializará a capacidade de rede.
Reiniciar impressora	Dê um clique no botão <b>Iniciar</b> para inicializar a impressora.

## Copiar Configurações da Impressora

O menu **Copiar Configurações da Impressora** inclui as páginas **Copiar Relatório de Configurações da Impressora** e **Copiar Relatório de Configurações da Impressora**.

### Copiar Configurações da Impressora

Finalidade:

Copiar as configurações da impressora para um ou mais impressoras do mesmo modelo.

Para copiar as configurações em outra impressora, especifique o endereço IP e a senha da impressora na qual serão copiadas as configurações nas caixas de texto **Endereço IP** e **Senha**. A seguir, dê um clique no botão **Copiar as configurações ao Host na lista acima**. A cópia das configurações foi concluída. O período de tempo limite de conexão é 60 segundos. Depois disso, você poderá verificar se as configurações foram copiadas para esta página. Além disso, será necessário verificar o menu **Copiar as configurações ao Host na lista acima e reiniciar a máquina**, da **Dell Printer Configuration Web Tool** na impressora de destino, para averiguar se as configurações foram realmente copiadas ou não.

Se as configurações puderem ser copiadas, mas a configuração da impressora estiver diferente, somente serão copiadas as configurações dos mesmos itens. As configurações da impressora são copiadas simultaneamente para impressoras de no máximo até 10 endereços IP.

### Copiar Relatório de Configurações da Impressora

Finalidade:

Verificar os históricos da cópia.

 **NOTA:** O histórico será apagado ao desligar a impressora.

## Volume de impressão

O menu **Volume de impressão** inclui as páginas **Volume de impressão** e **Dell ColorTrack**.

### Volume de impressão

Finalidade:

Verificar o número de páginas impressas. Esta página também pode ser exibida ao dar um clique em **Volume de impressão** no Quadro Esquerdo..

Valores:

<b>Contagem de páginas da impressora</b>	Exibe o número total de páginas impressas desde que a impressora foi despachada pela fábrica.
Papel utilizado	Exibe o número de páginas de cada tamanho de papel.

Dell ColorTrack

**Finalidade:**

Especificar os utilizadores que possuem acesso à impressão colorida e limitar o volume de impressão por utilizador.

**Valores:**

<b>Limitação do Utilizador de impressora</b>	Selecione a caixa de verificação para limitar os utilizadores de utilizar a impressora.
<b>Permitir a impressão sem especificar o utilizador</b>	Selecione a caixa de verificação para utilizar a impressora sem limitações de utilizador.
<b>Registo de Utilizador</b>	Exibido quando <b>Limitação do Utilizador de impressora</b> estiver activado. Para registar um utilizador, dê um clique em <b>Editar Registo do Utilizador</b> para abrir a página <b>Editar Registo de Utilizador de Impressora</b> e, então, especifique o <b>Registo de Utilizador No.</b> e dê um clique em <b>Confirmar / Alterar</b> para abrir a página <b>Configurações do Utilizador de Impressora</b> .

[Voltar à página do índice](#)

[Voltar à página do índice](#)

## Directrizes do Suporte de Impressão

Os suportes de impressão são papéis, etiquetas, envelopes, papéis cuchê, entre outros. A sua impressora proporciona uma alta qualidade de impressão para uma variedade de suportes de impressão. Seleccionar o suporte de impressão apropriado para a sua impressora ajuda a evitar problemas de impressão. Esta secção descreve a selecção do suporte de impressão, cuidados com o suporte de impressão e carregamento do suporte de impressão na bandeja 1.

- [Papel](#)
  - [Envelopes](#)
  - [Etiquetas](#)
  - [Armazenamento do Suporte de Impressão](#)
  - [Identificação das Fontes dos Suportes de Impressão e Especificações](#)
- 

### Papel

Para obter a melhor qualidade de impressão colorida, utilize papel xerográfico, no sentido longitudinal de 75 g/m<sup>2</sup> (20 lb). Para obter a melhor qualidade de impressão em branco e preto, utilize papel xerográfico, no sentido longitudinal de 90 g/m<sup>2</sup> (10,89 kg). Antes de comprar qualquer suporte de impressão em grande quantidade, a Dell recomenda que faça primeiro um teste.

Quando for carregar papel, identifique o lado de impressão recomendado no pacote de papel e carregue o papel adequadamente. Consulte "[Carregamento dos Suportes de Impressão na Bandeja 1](#)" e "[Carregamento do Alimentador de Folhas Individuais](#)" quanto aos pormenores acerca das instruções de carregamento.

### Características do Papel

As seguintes características do papel influenciam na qualidade e segurança da impressão. A Dell recomenda que siga estas directrizes para avaliar o novo suprimento de papel.

#### Peso

A bandeja alimenta automaticamente papéis que pesam de 60 a 216 g/m<sup>2</sup> (16 to 60 lb bond) no sentido longitudinal. O alimentador de folhas simples alimenta automaticamente papéis que pesam de 60 to 216 g/m<sup>2</sup> (16 to 80 lb bond) no sentido longitudinal. Os papéis mais leves que 60 g/m<sup>2</sup> (16 lb) podem não ser suficientemente espessos para alimentar apropriadamente e podem causar atolamento de papel. Para obter o melhor desempenho, utilize papéis de 75 g/m<sup>2</sup> (20 lb bond) no sentido longitudinal.

#### Enrolamento

Enrolamento é a tendência dos suportes de impressão de ficar enrolado nas suas bordas. O enrolamento excessivo pode causar problemas de alimentação de papel. O enrolamento geralmente ocorre depois que o papel passa pela impressora, onde é exposto a altas temperaturas. O armazenamento de papel desempacotado, inclusive na bandeja de papel, pode contribuir para o enrolamento de papel antes de efectuar a impressão e causar problemas na alimentação de papel, independentemente da humidade. Quando for imprimir num papel enrolado, alise bem o papel antes de inseri-lo no alimentador de papel simples.

#### Suavidade

O grau de suavidade do papel influencia directamente na qualidade de impressão. Se o papel for muito áspero, o toner não se funde devidamente no papel, resultando numa qualidade de impressão insatisfatória. Se o papel for muito suave, pode causar problemas na alimentação de papel. A lisura do papel entre 150 e 250 pontos Sheffield produz a melhor qualidade de impressão.

#### Conteúdo da Mistura

A quantidade total de humidade no papel influencia tanto a qualidade de impressão quanto a habilidade da impressora de alimentar o papel apropriadamente. Deixe o papel na sua embalagem original até que o momento de utilizá-lo. Isto restringe a exposição do papel às mudanças de humidade que podem diminuir o seu desempenho.

#### Direcção de máquina

O termo Fibra aqui empregado se refere ao alinhamento das fibras do papel numa folha de papel. A fibra pode ser longitudinal, isto é, na direcção do comprimento do papel; ou transversal, na direcção da largura do papel. Para papéis de 60 to 135 g/m<sup>2</sup> (16 to 36 lb bond), são recomendados fibras longitudinais. Para papéis mais pesados que 135 g/m<sup>2</sup> (36 lb bond), é preferível utilizar fibras transversais.

## Conteúdo da Fibra

A maioria dos papéis xerográficos de alta qualidade são 100% feitos de pasta de madeira quimicamente tratada. Papéis que contêm fibras como o algodão, possuem características que podem resultar em degradação no manuseamento de papel .

## Papéis recomendados

Para garantir a melhor qualidade de impressão e segurança no abastecimento de papel utilize papéis xerográficos de 75 g/m<sup>2</sup> (20 lb). Papéis comerciais destinados para negócios em geral também oferecem qualidade de impressão satisfatória. Somente utilize papéis capazes de resistir a altas temperaturas sem descolorar, gotejar ou irradiar emissões perigosas. O processo de impressão a laser aquece o papel a altas temperaturas. Averigue com o fabricante ou vendedor para precisar se o papel que você escolheu é admissível para impressoras laser.

Imprima sempre várias amostras, antes de comprar qualquer tipo de suporte de impressão em grande quantidade. Ao escolher qualquer suporte de impressão, leve em consideração o peso, o conteúdo da fibra e a cor.

## Papéis Inaceitáveis

Os seguintes tipos de papéis não são recomendados para serem utilizados com a impressora:

- 1 Papéis quimicamente tratados geralmente utilizados para cópias sem papéis de carbono, também conhecidos como papéis sem carbono, papéis para cópia sem carbono, ou papéis autocopiativos (papéis NCR)
- 1 Papéis de impressão preliminar quimicamente tratados que podem contaminar a impressora
- 1 Papéis de impressão preliminar que podem ser afectados pela temperatura do fuser da impressora
- 1 Papéis de impressão preliminar que necessitam de um registo (o local preciso de impressão na página) maior que ±0,09 pol., como por exemplo, impressos para leitura óptica (OCR)

Em alguns casos, é possível ajustar o registo com o seu programa de software para imprimir com sucesso nestas formas.

- 1 Papéis cuchê (ligação apagável), papéis sintéticos, papéis térmicos
- 1 Papéis com bordas rugosas, papéis com a superfície rugosa ou rusticamente texturada ou papéis ondulados
- 1 Papéis reciclados que contêm mais de 25% de resíduos pós-consumidor que não estão em conformidade com DIN 19 309
- 1 Formulários ou documentos contendo múltiplas partes
- 1 A qualidade de impressão pode deteriorar-se (espaços em branco ou superfícies de cor uniforme podem aparecer no texto) quando imprimir sobre papéis ácidos ou papéis que utilizam talco (silicato de magnésio).

## Seleção do Papel

A escolha apropriada do papel ajuda a prevenir atolamentos e garante uma impressão sem problemas.

Para evitar atolamentos ou qualidade de impressão insatisfatória:

- 1 Utilize sempre papéis novos, sem estragos.
- 1 Antes de carregar o papel, identifique o lado recomendado para imprimir o papel. Geralmente, esta informação está indicada na embalagem do papel.
- 1 Não utilize papéis que você cortou ou recortou.
- 1 Não misture tamanhos, pesos ou tipos de suporte de impressão numa mesma fonte. Isto poderá provocar um atolamento de papel.
- 1 Não remova a bandeja durante a execução de uma tarefa de impressão.
- 1 Certifique-se de que o papel esteja carregado correctamente na bandeja.



- 1 Flexione os papéis de um lado para outro e depois faça-os ventilar. Endireite as extremidades da pilha numa superfície nivelada.

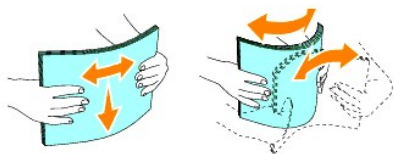

## Seleção de Formatos preliminarmente impressos e Cabeçalhos

Ao seleccionar formatos preliminarmente impressos e papéis com cabeçalhos impressos para a impressora:

- 1 Utilize papéis de direcção longitudinal para obter melhores resultados.
- 1 Utilize somente formatos e cabeçalhos impressos através de processos de impressão litográficos (rotocalcografia) ou entalhados.
- 1 Selecciona papéis que absorvem a tinta, mas não vazam.
- 1 Evite o uso de papéis com superfícies rugosas ou rusticamente texturadas.
- 1 Utilize papéis impressos com tintas resistentes ao calor destinados para o uso em fotocopiadoras xerográficas. A tinta deve resistir a temperaturas de 225°C (437°F) sem derreter ou emitir irradiações perigosas.
- 1 Utilize tintas que não são afectadas pela resina do toner ou pelo silicone do fuser. Tintas oxidantes ou de base oleosa devem obedecer os seguintes requisitos; as tintas látex não necessitam. Em caso de dúvidas, entre em contacto com o seu fornecedor de papel.

## Impressão do Cabeçalho

Averigue com o fabricante ou vendedor para precisar se o papel com o cabeçalho impresso que você escolheu é admissível para impressoras laser.

A orientação da página é importante quando imprimir nos cabeçalhos. Utilize a seguinte tabela para auxiliá-lo quando for carregar o cabeçalho nas fontes de suporte de impressão.

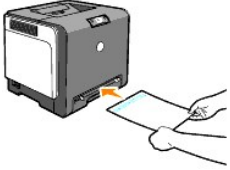
Fonte de suporte de impressão	Lado de impressão	Orientação da página
Bandeja 1	Voltada para cima 	O cabeçalho entra na impressora por último
Alimentador de folhas individuais	Face para baixo 	O cabeçalho entra na impressora primeiro

## Seleção de papéis previamente perfurados

Os fabricantes de papéis perfurados podem diferir no número e na posição dos furos, além das técnicas de fabrico. Todavia, dependendo da posição dos furos existentes no papel, pode não ser possível imprimir no papel.

Para seleccionar e utilizar papéis previamente perfurados:

- 1 Faça testes com papéis de vários fabricantes, antes de fazer pedidos em grande quantidade de papéis previamente perfurados e utilizá-los.
- 1 Os papéis devem ser perfurados pelos próprios fabricantes de papel e não devem ser perfurados posteriormente, depois de serem embalados em resmas. Papéis perfurados posteriormente podem causar atolamentos quando várias folhas de papel passarem pela impressora. Isto poderá provocar um atolamento de papel.
- 1 Papéis previamente perfurados de fábrica podem conter mais pó de papel que os papéis padrão. A sua impressora pode requerer maior frequência de limpeza e a segurança de abastecimento de papel pode não ser tão eficiente quanto com o papel padrão.
- 1 As orientações de peso para os papéis previamente perfurados são as mesmas que as dos papéis não perfurados.

---

## Envelopes

Dependendo da escolha dos envelopes, pode-se esperar vários níveis de sugestões de luz. Antes de comprar qualquer suporte de impressão em grande quantidade, a Dell recomenda que faça primeiro um teste. Consulte "[Carregamento dos Suportes de Impressão na Bandeja 1](#)" ou "[Carregamento do Alimentador de Folhas Individuais](#)" para instruções acerca do carregamento de envelopes.

Quando imprimir em envelopes:

- 1 Utilize somente envelopes de alta qualidade que são destinados para serem utilizados em impressoras laser.
- 1 Ajuste a fonte de suporte de impressão para o alimentador de folhas individuais ou Bandeja 1. Ajuste o tipo de papel para **Envelope** e seleccione o tamanho correcto do envelope a partir do controlador da impressora.
- 1 Para obter o melhor desempenho, utilize envelopes feitos com papéis de 75 g/m<sup>2</sup> (20 lb bond). É possível utilizar envelopes que pesam até 105 g/m<sup>2</sup> (28 lb bond) no alimentador de envelopes, desde que teor de algodão seja de 25% ou menos. Envelopes que possuem 100% teor de algodão, não devem ultrapassar o peso de 90 g/m<sup>2</sup> (24 lb bond).
- 1 Utilize somente envelopes novos, não estragados.
- 1 Utilize envelopes que possam resistir a temperaturas de 205°C (401°F) sem lacres, ondulamentos excessivos, enrugamentos, e sem emitir irradiações perigosas. Caso tenha alguma dúvida acerca dos envelopes que pretende utilizar, consulte o fornecedor de envelopes.
- 1 Ajuste a guia para adaptar-se à largura dos envelopes.
- 1 Para carregar os envelopes no alimentador de folhas simples, coloque-os com as orelhas fechadas e com a face menor dos envelopes voltada para a impressora. O lado de impressão deve estar voltado para baixo.
- 1 Consulte "[Carregamento dos Suportes de Impressão na Bandeja 1](#)" ou "[Carregamento do Alimentador de Folhas Individuais](#)" para instruções acerca do carregamento de envelopes.
- 1 Utilize um tamanho de envelope durante a tarefa de impressão.
- 1 Certifique-se de que a humidade esteja baixa porque a alta humidade (maior que 60%) e as altas temperaturas de impressão podem lacrar os envelopes.
- 1 Para obter o melhor desempenho, não utilize envelopes que:
  - o Estão excessivamente ondulados ou torcidos
  - o Estão colados juntos ou estragados de alguma forma
  - o Contém aberturas, buracos, perfurações, cortes, relevos
  - o Utilizam fechos de metal, laços de fios ou barras dobradiças metálicas
  - o Possuem um design entrelaçado
  - o Possuem selos postais colados
  - o Possuem qualquer adesivo exposto quando a orelha está na posição selada ou fechada.
  - o Possuem bordas cortadas ou cantos dobrados
  - o Possuem acabamentos rugosos, enrugados ou estriados

---

## Etiquetas

A sua impressora pode imprimir em muitas etiquetas destinadas para serem utilizadas com impressoras laser. A Dell recomenda alimentar Etiquetas a partir da Bandeja 1. Etiquetas adesivas, anverso da folha (estoque imprimível) e capas superiores devem ser capazes de resistir a temperaturas de 205°C (401°F) e pressões de 25 libras por polegada quadrada (lpq). Antes de comprar qualquer suporte de impressão em grande quantidade, a Dell recomenda que faça primeiro um teste.

Quando imprimir em etiquetas:

- 1 Ajuste o tipo de papel em **Etiqueta** a partir do controlador de impressora.
- 1 Não coloque etiquetas junto com papéis na mesma bandeja. Isto poderá provocar um atolamento de papel.
- 1 Não utilize folhas de etiquetas feitas com material de forro liso e escorregadio.
- 1 Não imprima dentro de 1 mm (0.04 pol.) do corte de punção.
- 1 Utilize completamente as folhas de etiquetas. Folhas fraccionadas podem provocar o descolamento das etiquetas durante a impressão e resultar em atolamento de papel. Folhas fraccionadas também sujaram a impressora e o cartucho com adesivos pegajosos, e podem invalidar as garantias da impressora e do cartucho.
- 1 Utilize etiquetas que possam resistir a temperaturas de 205°C (401°F) sem lacres, ondamentos excessivos, enrugamentos, e sem emitir irradiações perigosas.
- 1 Não imprima dentro dos limites de 1 mm (0,04 pol.) da borda da etiqueta, de perfurações, ou dentre cortes de estampa da etiqueta.
- 1 Não utilize folhas de etiqueta que possuem substâncias adesivas na borda da folha. A Dell recomenda que o revestimento da área da substância adesiva esteja no mínimo a 1 mm (0,04 pol.) distante das bordas. Substâncias adesivas sujaram a impressora e podem invalidar a sua garantia.
- 1 Se não for possível revestir a área da substância adesiva, deverá remover 1 tira de 3 mm (0,125 pol.) da borda dianteira e da borda do controlador e utilizar um adesivo não-exsudado.
- 1 Remova uma tira de 3 mm (0,125 pol.) da borda dianteira para impedir o descolamento das etiquetas no interior da impressora.
- 1 É preferível utilizar a orientação retrato, especialmente quando for imprimir códigos de barra.
- 1 Não utilize etiquetas que possuem substâncias adesivas expostas.

---

## Armazenamento do Suporte de Impressão

Para armazenar os suportes de impressão de forma adequada, siga os seguintes procedimentos que o ajudarão a evitar problemas de alimentação de suportes de impressão e qualidade de impressão irregular.

- 1 Para obter melhores resultados, armazene os suportes de impressão num ambiente onde a temperatura seja aproximadamente de 21°C (70°F) e a humidade relativa seja de 40%.
- 1 Guarde as caixas de embalagem do material de impressão sobre uma bandeja ou estante, ao invés de directamente sobre o chão.
- 1 Caso pretenda armazenar pacotes separados de suportes de impressão fora da sua caixa original, certifique-se de que os mesmos permaneçam numa superfície plana de modo que as suas bordas não fiquem deformadas nem onduladas.
- 1 Não coloque nada sobre os pacotes do material de impressão.

---

## Identificação das Fontes dos Suportes de Impressão e Especificações

As seguintes tabelas fornecem informações acerca das fontes dos suportes de impressão padrão e opcional.

### Tamanhos e Assistência Técnica dos Suportes de Impressão

	Alimentador de folhas individuais	Bandeja 1
A4 (210x297 mm)	Y	Y

B5 (182x257 mm)	Y	Y
A5 (148x110 mm)	Y	Y
Youkei 2 (114x162mm)	Y	Y
Youkei 3 (98x148mm)	Y	Y
Youkei 4 (105x235mm)	Y	Y
Youkei 6 (98x190mm)	Y	Y
Youchoukei 3 (120x235mm)	Y	Y
Choukei 3 (120x235mm)	Y	Y
Choukei 4 (90x205mm)	Y	Y
Kakukei 3 (216x277mm)	Y	Y
C5 (162x229mm)	Y	Y
Monarca (3.875x7.5")	Y	Y
Envelope #10 (4,125x9,5")	Y	Y
DL(110x220mm)	Y	Y
Cartão Postal (100x148mm)	Y	Y
Cartão Postal (148x200mm)	Y	Y
Carta (8.5x11")	Y	Y
Ofício (8.5x14")	Y	Y
Fólio (8.5x13")	Y	Y
Executivo (7,25x10,5")	Y	Y
Personalizado*	Y	Y
*Personalizado: 76,2 e 220,0 mm ou entre 3,00 e 8,66 pol. 127,0 e 355,6 mm ou entre 5,00 e 14,00 pol.		

## Suportes de impressão compatíveis

Suporte Impressão	Impressão de lado único		Impressão dúplex	
	Alimentador de folhas individuais	Bandeja 1	Alimentador de folhas individuais	Bandeja 1
Comum	Y*	Y*	Y*	Y*
Comum - Lado 2	Y	Y	N	N
Comum grosso	Y	Y	Y	Y
Comum grosso - Lado 2	Y	Y	N	N
Reciclado	Y	Y	Y	Y
Reciclado - Lado 2	Y	Y	N	N
Etiqueta	Y	Y	N	N
Capas	Y	Y	Y	Y
Capas - Lado 2	Y	Y	N	N
Capas grossas	Y	Y	Y	N
Capas grossas - Lado 2	Y	N	N	N
Envelope	Y	Y	N	N
Cartão Postal JPN	Y	Y	Y	Y
Cartão Postal JPN - Lado 2	Y	Y	N	N
Papel cuchê JPN	Y	N	Y	N
Papel cuchê JPN - Lado 2	Y	N	N	N
Papel cuchê	Y	N	Y	N
Cuchê - Lado 2	Y	N	N	N
Papel cuchê grosso	Y	N	NS	N

\* Os valores marcados com um asterisco (\*) são as predefinições das configurações do menu de fábrica.

## Ajuste do tipo de papel

Tipo de papel	Peso (gsm)	Observações
Papel comum	60-90	-
Papel comum grosso	80/90-105	-
Capas	106-163	-
Capas grossas	164-216	-
Papel cuchê	106-163 (Baixa Velocidade)	Não podem ser utilizados papéis de impressora inkjet.
Papel cuchê grosso	164-216 (Baixa Velocidade)	Não podem ser utilizados papéis de impressora inkjet.
Papel cuchê JPN	95-105 (Média Velocidade)	-
Etiqueta	3R7408	Não podem ser utilizados papéis de impressora inkjet.
Envelopes	-	-

[Voltar à página do índice](#)

[Voltar à página do índice](#)

## Carregamento de Suportes de Impressão

O carregamento apropriado dos suportes de impressão ajuda a prevenir atolamentos de papel e garante uma impressão sem problemas.

Antes de carregar os suportes de impressão, identifique o lado de impressão recomendado do suporte de impressão. Esta informação encontra-se geralmente na embalagem do suporte de impressão.

- [Bandeja 1](#)
  - [Carregamento dos Suportes de Impressão na Bandeja 1](#)
  - [Alimentador de folhas simples](#)
  - [Carregamento do Alimentador de Folhas Individuais](#)
  - [Utilização do Alimentador de Folhas Simples](#)
  - [Utilização da Função Duplex Manual](#)
  - [Impressão Dúplex Manual a partir da Bandeja 1](#)
  - [Impressão Dúplex Manual a partir do Alimentador de Folhas Individuais](#)
  - [Utilização da Bandeja de Saída](#)
  - [Utilização da Extensão da Bandeja de Saída](#)
- 

### Bandeja 1

#### Capacidade

Capacidade da Bandeja 1:

- 1 250 folhas de papel padrão.

#### Dimensões do Suporte de Impressão

A Bandeja 1 aceita suportes de impressão dentro das seguintes dimensões:

- 1 Largura - 76,2 mm (3,00 pol.) a 220,0 cm (8,66 pol.)
  - 1 Comprimento - 127 mm (5,00 pol.) a 355,6 cm (14,00 pol.)
- 

### Carregamento dos Suportes de Impressão na Bandeja 1

 **NOTA:** Para evitar atolamentos de papel, não remova a bandeja durante uma tarefa de impressão.

 **NOTA:** Utilize somente suportes de impressão laser. Não utilize papéis para jactos de tinta.

1. Remova lentamente a bandeja de papel da impressora.

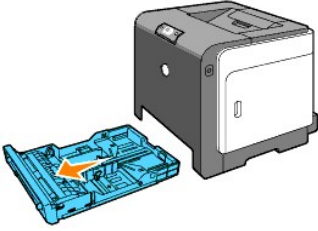

2. Ajuste as guias de papel de modo que os mesmos se aparem contra as bordas do papel.

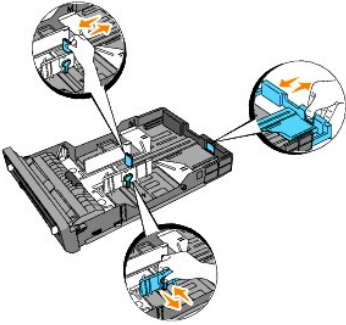

 **NOTA:** Quando alimentar utilizando papéis da bandeja carregada com papéis de tamanho Ofício, estenda o lado traseiro da bandeja.

3. Antes de carregar os suportes de impressão, flexione as folhas de um lado para outro e depois faça-as ventillarem. Endireite as extremidades da pilha numa superfície nivelada.

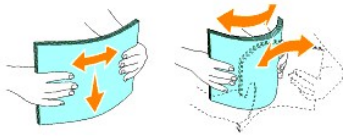

4. Coloque os suportes de impressão na bandeja com o lado de impressão recomendado voltado para cima.

 **NOTA:** Não ultrapasse a linha máxima de ocupação na bandeja. Encher demais a bandeja pode causar atolamentos de papel.

5. Ajuste as guias de largura até que estas permaneçam levemente em contacto com as bordas da pilha de papel.

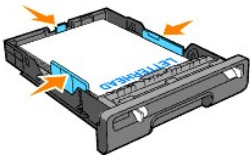

 **NOTA:** Quando carregar suportes de impressão especificados pelo utilizador, ajuste as guias de largura e deslize a parte extensível da bandeja comprimindo a guia de comprimento e deslizando-a até que permaneça levemente em contacto com a borda da pilha de papel.

6. Após confirmar que as guias estão firmemente ajustadas, insira a bandeja na impressora e estenda a bandeja de saída no topo da impressora.

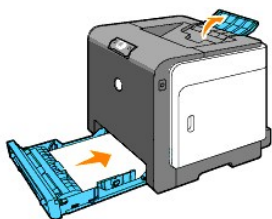

## Colocação de Cabeçalhos

O cabeçalho deve estar direccionado para a borda superior da bandeja 1 com o lado de impressão voltado para cima. Entretanto, deve-se inserir primeiro a borda superior do cabeçalho com o lado de impressão voltado para cima quando for colocar papel no alimentador de folhas individuais.

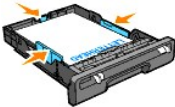
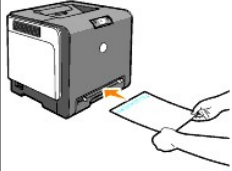
Fonte de suporte de impressão	Lado de impressão	Orientação da página
Bandeja 1	Voltada para cima 	O cabeçalho entra na impressora por último
Alimentador de folhas individuais	Face para baixo 	O cabeçalho entra na impressora primeiro

## Carregamento do Envelope

Para carregar um envelope na Bandeja 1, carregue os envelopes com as abas fechadas quando as bordas curtas dos envelopes adentrarem-se na impressora, ou com as abas abertas quando as bordas longas dos envelopes adentrarem-se na impressora.

## Alimentador de folhas simples

### Capacidade

Capacidade do alimentador de folhas individuais:

- 1 folha de papel padrão.

### Dimensões do Suporte de Impressão

O alimentador de folhas simples aceita suportes de impressão com as seguintes dimensões:

- 1 Largura - 76,2 mm (3,00 pol.) a 220,0 cm (8,66 pol.)
- 1 Comprimento - 127 mm (5,00 pol.) a 355,6 cm (14,00 pol.)

## Carregamento do Alimentador de Folhas Individuais



Além do papel comum, o alimentador de folhas individuais pode utilizar vários outros tamanhos e tipos de suportes de impressão, como por exemplo, envelopes.

1. Ajuste as guias de papel à largura do suporte de impressão.

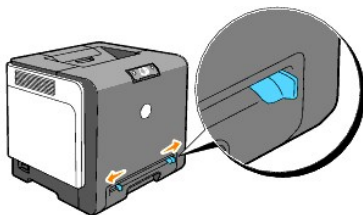

2. Mantenha ambos os lados do suporte de impressão voltados para baixo rentes ao alimentador de folhas individuais e empurre-o 8 a 9 cm para dentro do alimentador até que se alimente automaticamente.

**NOTA:** Não empurre forçosamente o suporte de impressão para dentro do alimentador de folhas individuais.

## Carregamento de Envelopes

Para carregar um envelope no alimentador de folhas individuais, insira o envelope com as abas fechadas e a borda menor do envelope voltado para a impressora. Oriente o lado de impressão para baixo e deslize o envelope na ranhura de entrada.



**AVISO:** Nunca utilize envelopes com aberturas, forros revestidos, ou adesivos autocolantes. Estes podem causar atolamentos de papel e avariar a impressora.

**NOTA:** Certifique-se de ajustar o envelope com as abas completamente fechadas.

## Utilização do Alimentador de Folhas Simples

1. Insira envelopes com o lado da aba voltado para baixo e com o local do selo no lado superior direito.
1. Coloque o cabeçalho voltado para cima, ingressando primeiro a parte superior da folha na impressora.
1. Caso tenha problemas com a alimentação de papel, vire o papel.

## Utilização da Função Duplex Manual

A impressão Duplex Manual (ou impressão de dupla face) permite imprimir as duas faces de uma folha de papel. Quanto aos tamanhos admissíveis para a impressão duplex, consulte "[Tamanhos e Assistência Técnica dos Suportes de Impressão.](#)"

## Utilização da Impressão de Folhetos

**NOTA:** Não é possível utilizar a impressão de livretos com o alimentador de papéis individuais.

Para utilizar a impressão de folhetos, deverá seleccionar **Salto borda curta** ou **Salto b comprida** do menu **Duplex** na caixa de diálogo **Preferências de impressão** e então seleccionar **Criação de livretos** na caixa de diálogo **Livretos/Poster/Documentos mistos** que aparecerá ao dar um clique no botão **Livretos/Poster/Documentos mistos**. Do menu **Duplex**, poderá definir a maneira como as páginas impressas em 2 faces serão encadernadas, e como a impressão no verso da folha (páginas de números pares) será orientada em relação à impressão no anverso (páginas de números ímpares).

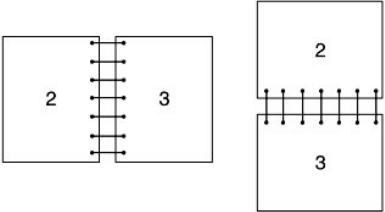
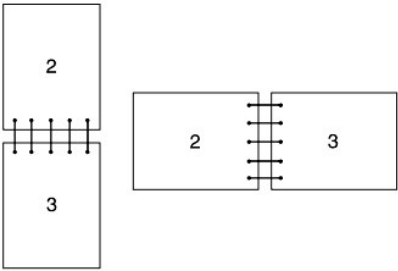
Salto b comprida	<p>Admite o encadernamento ao longo da borda comprida da página (borda esquerda para orientação retrato e borda superior para orientação paisagem). A seguinte ilustração mostra o encadernamento de borda comprida para páginas retrato e paisagem:</p> 
Salto borda curta	<p>Admite o encadernamento ao longo da borda curta da página (borda superior para orientação retrato e borda esquerda para orientação paisagem). A seguinte ilustração mostra o encadernamento de borda curta para páginas retrato e paisagem:</p> 
<p>Se um atolamento de papel ocorrer após a selecção de <b>Não Imprimir</b> para "Manuseio de atolamentos de impressões dúplex" na aba Avançado no seu controlador de impressora, não poderá imprimir o documento na ordem correcta. Neste caso, imprima novamente o documento.</p>	

## Impressão Dúplex Manual a partir da Bandeja 1

### Método de Colocação para Dúplex Manual a partir da Bandeja 1

Quando se iniciar a impressão dúplex manual, aparecerá a janela de instruções. Note que não se pode obter a visualização desta janela após o seu fechamento. Não feche a janela até o término da impressão dúplex.

1. Primeiro imprima as páginas pares. Para um documento de seis páginas, as páginas pares serão impressas na sequência: página 6, página 4 e, depois, página 2.  
O botão **Continuar** piscará quando concluir a impressão das páginas pares.



2. A seguir, empilhe as impressões e coloque-as como estiverem (com o lado em branco para cima) na bandeja de papel. As páginas serão impressas na seguinte ordem: página 1, página 3 e, depois, página 5.

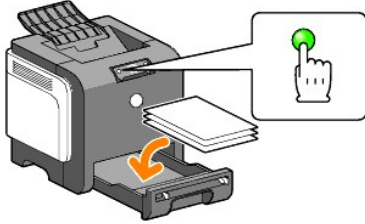

**NOTA:** A impressão em ambos os lados do papel não é possível se o documento consistir de vários tamanhos de papéis.

## Impressão Dúplex Manual a partir do Alimentador de Folhas Individuais

**NOTA:** Quando for imprimir num papel enrolado, alise bem o papel antes de inseri-lo no alimentador de folhas individuais.

### Método de Colocação para Dúplex Manual a partir do Alimentador de Folhas Individuais

Quando se iniciar a impressão dúplex manual, aparecerá a janela de instruções. Note que não se pode obter a visualização desta janela após o seu fechamento. Não feche a janela até o término da impressão dúplex.

1. Primeira imprima as páginas pares.  
Para um documento de seis páginas, as páginas pares são impressas na sequência: página 2, página 4 e depois, página 6. O botão **Continuar** piscará quando concluir a impressão das páginas pares.



2. Depois de concluir a impressão das páginas pares, empilhe as impressões e vire-as do avesso.

**NOTA:** Impressões deformadas ou onduladas podem causar atolamentos de papel. Endireite-as antes de ajustá-las.

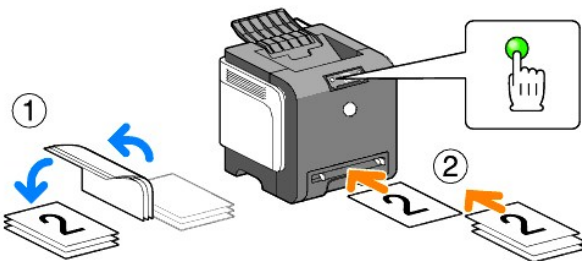

3. A seguir, imprima as páginas ímpares. Ajuste a impressão situada logo no topo, que foi virada do avesso, assim como está, com o lado em branco para baixo e prima o botão **Continuar**, uma folha por vez. Imprima as páginas na seguinte sequência: página 1 (verso da página 2), página 3 (verso da página 4) e então página 5 (verso da página 6).

Exemplo: Quando efectuar a impressão duplex de um documento de quatro páginas em duas folhas.

Ajuste uma página por vez na bandeja de alimentação manual na seguinte sequência: página 2 (verso) → página 4 (verso) → página 1 (anverso) → página 3 (anverso).

**NOTA:** A impressão em ambos os lados do papel não é possível se o documento consistir de vários tamanhos de papéis.

## Utilização da Bandeja de Saída

A bandeja de saída suporta até:

- 1 150 folhas de papel comum
- 

## Utilização da Extensão da Bandeja de Saída

A extensão da bandeja de saída é empregada com a finalidade de impedir a queda de suportes de impressão da impressora depois que a tarefa de impressão for concluída.

Antes de imprimir um documento, certifique-se de que a extensão da bandeja de saída esteja completamente estendida.



[Voltar à página do índice](#)

[Voltar à página do índice](#)

## Painel Operacional

- [Utilização do Painel Operacional](#)
- [Conhecimento das Luzes do Painel Operacional](#)
- [Restauração às configurações de fábrica](#)

### Utilização do Painel Operacional

O painel operacional da impressora possui dois botões e vários indicadores que mostram o estado da impressora.

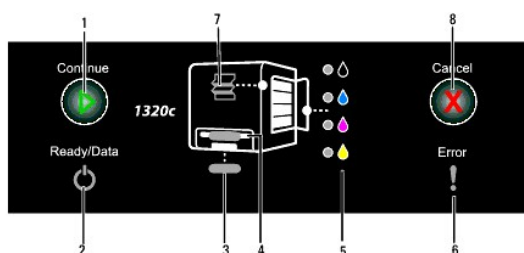

1. Botão/indicador Continuar
  - 1 Prima este botão para activar o alimentador de folhas individuais ou a impressão duplex.
  - 1 Prima e mantenha premido este botão para imprimir a página de Relatório.
2. Indicador de Pronto/Dados  
Indica o estado da impressora, por exemplo, recepção e impressão de dados.
3. Indicador de bandeja 1  
Indica o estado da bandeja 1.
4. Indicador de alimentador de folhas simples  
Indica o estado do alimentador de folhas simples.
5. Indicadores de toner  
Indica se o toner está baixo ou vazio.
6. Indicador de erro  
Acende-se quando ocorre um erro.
7. Indicador de atolamento de papel  
Indica que ocorreu um atolamento de papel ou a tampa frontal está aberta.
8. Botão de cancelamento  
Prima este botão para cancelar um trabalho.

Quanto aos pormenores acerca de cada indicador, consulte a tabela abaixo.

Indicador	Estado	Condição
Continuar	Verde acesa	Prima o botão <b>Continuar</b> para iniciar a impressão do alimentador de folhas simples.
	A luz verde passa a piscar.	Prima o botão <b>Continuar</b> para iniciar a impressão duplex.
Prontidão/Dados	Verde acesa	A impressora está pronta.
	A luz verde passa a piscar.	Processando, imprimindo ou aquecendo.
	Âmbar acesa	Modo de economia de energia ou modo de espera.
Erro	Âmbar acesa	Está se atingindo o fim da vida útil do PHD (Dispositivo de Cabeça de Impressão) ou da unidade da correia de transmissão. Limpe o sensor CTD.
	Âmbar passa a piscar	Ocorreu um erro.
	Âmbar passa a piscar	Atingiu-se o fim da vida útil do PHD ou da unidade da correia de transmissão. Limpe o sensor CTD.

Bandeja	Verde acesa	O papel está colocado na bandeja.
	A luz verde passa a piscar.	Recoloque papel na bandeja.
	Âmbar passa a piscar	Ocorreu um atolamento de papel.
Alimentador de Folhas Simples	Verde acesa	Foi colocado papel no alimentador de folhas simples.
	A luz verde passa a piscar.	Coloque papel no alimentador de folhas simples.
	Âmbar passa a piscar	Ocorreu um atolamento de papel.
Toner	Âmbar passa a piscar	O toner está vazio ou ocorreu um erro de toner.
	Âmbar acesa	O toner está baixo.
Cancelar	-	Prima o botão de Cancelamento para cancelar uma tarefa ou limpar um erro.
Atolamento de papel/Tampa frontal aberta	Âmbar passa a piscar	Indica que ocorreu um atolamento de papel ou a tampa frontal está aberta.

## Conhecimento das Luzes do Painel Operacional

As luzes do painel operacional significam diferentes coisas, dependendo da sua sequência. As luzes âmbar ou verde que estão apagadas, acesas e/ou piscando, indicam condições da impressora, tais como: estado da impressora, intervenção (por exemplo, papel esgotado), ou manutenção.



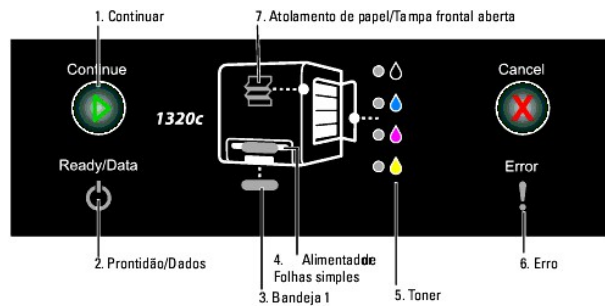





Desactivado	Activado	Piscando
-	●	●
-	●	●



## Sequências comuns de luz

A seguinte tabela mostra o estado de luz mais comum.

1	2	3	4	5	6	7	Estado da impressora
-	●	-	-	-	-	-	Pronto
-	●	-	-	-	-	-	Processando

-		-	-	-	-	-	-	Imprimindo
-		-	-	-	-	-	-	Cancelando
-		-	-	-	-	-	-	Calibrando
-		-	-	-	-	-	-	Aquecimento
-		-	-	-	-	-	-	Aguardando entrada de dados
-		-	-	-	-		-	Inicializando NVM
-		-	-	-	-	-	-	Sob diagnóstico na inicialização
-		-	-	-	-	-	-	No modo de economia de energia.

## Condições do papel

A seguinte tabela mostra o estado do papel.

1	2	3	4	5	6	7	Estado da impressora
-	-		-	-	-	-	O papel está colocado na bandeja 1.
-	-	-		-	-	-	Foi colocado papel no alimentador de folhas simples.
-	-	-	-		-	-	O toner está baixo no cartucho de impressão especificado.
-	-	-	-	*	-	-	Um toner não-Dell está a ser utilizado no cartucho de impressão.
-	-	-	-	-		-	Aviso de duração da unidade PHD
-	-	-	-	-		-	Aviso de duração da unidade PHD

-	-	-	-	-	-	-	-	Limpe o sensor CTD.
* Âmbiar acesa em todos os indicadores de toner.								

As seguintes condições alertarão você a colocar papel e premir a tecla Continuar. Dê um clique nos vínculos da coluna direita para maiores informações acerca do significado e do que é possível fazer.

1	2	3	4	5	6	7	Acção
			-	-	-	-	Coloque papel para a face 2 na bandeja 1. Consulte " <a href="#">Impressão Dúplex Manual a partir da Bandeja 1</a> ".
			-	-	-	-	Prima a tecla Continuar. Consulte " <a href="#">Impressão Dúplex Manual a partir da Bandeja 1</a> ".
		-		-	-	-	Coloque papel para a face 2 no alimentador de folhas simples. Consulte " <a href="#">Impressão Dúplex Manual a partir do Alimentador de Folhas Individuais</a> ".
		-		-	-	-	Prima a tecla Continuar. Consulte " <a href="#">Impressão Dúplex Manual a partir do Alimentador de Folhas Individuais</a> ".
-			-	-	-	-	Coloque papel na bandeja 1. Consulte " <a href="#">Carregamento dos Suportes de Impressão na Bandeja 1</a> ".
-			-	-	-	-	Coloque papel na bandeja 1. Consulte " <a href="#">Carregamento dos Suportes de Impressão na Bandeja 1</a> ".
-		-		-	-	-	Coloque papel no alimentador de folhas individuais. Consulte " <a href="#">Carregamento do Alimentador de Folhas Individuais</a> ".
		-		-	-	-	Coloque papel no alimentador de folhas individuais. Consulte " <a href="#">Carregamento do Alimentador de Folhas Individuais</a> ".

## Quando ocorrer um erro

A tabela a seguir mostra o local onde ocorreu um erro.

1	2	3	4	5	6	7	Estado da impressora
-	-	-	-	-			Ocorreu um atolamento de papel. Consulte " <a href="#">Remoção de atolamentos de papel</a> ".
-	-	-	-	-			A tampa frontal está aberta.
-		-	-	-			Ocorreu atolamento de papel na bandeja 1. Consulte " <a href="#">Remoção dos Atolamentos de Papel da Bandeja 1</a> ".



-	-	-	-	-	-	-	-	-	-	Ocorreu atolamento de papel no alimentador de folhas simples. Consulte " <a href="#">Remoção de Atolamentos de Papel do Alimentador de Folhas Individuais</a> ".
-	-	-	-	-	-	-	-	-	-	Foi colocado tamanho de papel errado na bandeja 1. Consulte " <a href="#">Identificação das Fontes dos Suportes de Impressão Especificações</a> ".
-	-	-	-	-	-	-	-	-	-	Foi colocado tamanho de papel errado no alimentador de folhas simples. Consulte " <a href="#">Identificação das Fontes dos Suportes de Impressão Especificações</a> ".
-	-	-	-	-	-	-	-	-	-	Erros de chamada do operador
-	-	-	-	-	-	-	-	-	-	Ocorreu um erro no cartucho de impressão especificado. Consulte " <a href="#">Substituição dos cartuchos de impressão</a> ".
-	-	-	-	-	-	-	-	-	-	O toner está vazio no cartucho de impressão especificado. Consulte " <a href="#">Substituição dos cartuchos de impressão</a> ".
-	-	-	-	-	-	-	-	-	-	A vida útil da unidade PHD está esgotada.
-	-	-	-	-	-	-	-	-	-	A vida útil da unidade da correia de transmissão está esgotada.
-	-	-	-	-	-	-	-	-	-	Limpe o sensor CTD.

## Erros de chamada de operador

Prima e mantenha premido o botão **Continuar** quando ocorrer um erro. Pode-se obter informações detalhadas a partir do erro de chamada do operador.

1	2	3	4	5-K	5-C	5-M	5-Y	6	7	Estado de erro
-	●	●	-	-	-	-	-	●	-	Sobrecarga de memória
-	●	-	●	-	-	-	-	●	-	Erro PDL (Linguagem de Descrição de Página)
-	●	-	-	-	-	-	-	●	●	Ambiente de tarefa inválido
-	●	●	-	-	-	-	-	●	●	A tampa lateral está aberta.
-	●	●	●	●	●	-	-	●	●	Dell ColorTrack - Utilizador inválido
-	●	●	●	●	●	●	-	●	●	Dell ColorTrack - Função desabilitada

-												Dell ColorTrack - Capacidade atingida

### Erros de toner

1	2	3	4	5	6	7	Estado de toner						
-							-	O toner especificado não foi instalado.					
-							-	O toner está baixo no cartucho de impressão especificado.					
-								Erro CRUM ID no cartucho de impressão especificado.					

### Erros nas unidades PHD, Unidade da Correia de Transmissão, Fuser e Sensor CTD

1	2	3	4	5-K	5-C	5-M	5-Y	6	7	Estado de erro					
-											A unidade PHD foi removida.				
-											A vida útil da unidade PHD está esgotada.				
-											Erro PHD CRUM ID				
-											As fitas não foram removidas da unidade PHD.				
-											A vida útil da unidade de cinta está esgotada.				
-											O sensor CTD está sujo.				

### Erros Fatais

A seguinte tabela mostra erros fatais. Entre em contacto com o seu fornecedor Dell para notificar o estado da impressora associadp com cada erro.

1	2	3	4	5-K	5-C	5-M	5-Y	6	7	Estado da impressora					
-										-	Falha ROS				

-			-	-		-	-		-	Falha do fuser
-			-	-	-		-		-	Erro NVRAM (IOT)
-			-	-	-	-	-			Avaria do sensor CTD (Profundidade da Temperatura de Conductividade)
-		-			-	-	-	-		Falha do motor do ventilador
-		-		-		-	-	-		Falha do motor
-		-		-	-	-	-			Erro MCU (Unidade de Controlo da Máquina)
-		-		-	-	-	-			Falha do sensor ambiental
-					-	-	-	-		Erro de solenóide no modo K.
-				-		-	-	-		Erro de tempo limite na PageC

### Erros relacionados a ESS

1	2	3	4	5-K	5-C	5-M	5-Y	6	7	Estado de erro
-		-			-	-	-			Erro do Cache de Dados ESS
-		-		-		-	-			Erro de Instrução ESS
-		-				-	-			Excepção Ilegal ESS
-		-		-	-		-			Avaria ASIC
-		-			-		-			Falha de Verificação ESS On-Board RAM W/R
-		-		-			-			Falha de verificação ESS ROM
-	-	-	-	-	-	-	-	-	-	Falha de Verificação ESS NVRAM1 W/R

-	☀	-	☀	-	-	☀	☀	Falha de Verificação ESS NVRAM2 W/R
-	☀	-	☀	☀	-	-	☀	Falha de Verificação ID e ESS NVRAM SIZE
-	☀	☀	☀	☀	☀	-	☀	Falha de Comunicação de Rede On-Board
-	☀	☀	-	-	-	☀	☀	Erro de Verificação de Soma do Endereço MAC da Rede On-Board
-	☀	☀	☀	-	-	☀	☀	Erro de Paridade BIST da Rede Ethernet On-Board RAM R/W
-	☀	☀	☀	-	-	☀	☀	Erro de Retro-Enlace Interno da Rede On-Board
-	☀	☀	☀	☀	-	☀	☀	Erro Fatal de Rede On-Board
-	☀	☀	-	-	-	☀	☀	Falha de Comunicação IOT-ESS
-	☀	☀	☀	-	-	☀	☀	Erro Chave HW

## Restauração às configurações de fábrica

Pode-se restaurar as configurações de fábrica da sua impressora, caso não possa utilizar a impressora com o seu computador.

 **NOTA:** Pode-se somente inicializar configurações definidas pelo utilizador.

Restauração às configurações de fábrica:

1. Assegure-se de que a impressora esteja desligada.
2. Abra a tampa lateral.
3. Enquanto mantém simultaneamente premidos os botões Continuar e Cancelar, ligue a impressora.
4. Após todos os indicadores se acenderem, libere os botões Continuar e Cancelar.
5. Após os indicadores Continuar, Erro, Prontidão/Dados se apagarem, feche a tampa lateral. A impressora automaticamente:
  - 1 Inicializa a memória não-volátil (NVM).

 **PRECAUÇÃO:** Nunca tente desligar a impressora. A impressora deixará de funcionar.

- 1 Reinicia-se.
  - 1 Imprime as Configurações da Impressora e as páginas de Configurações de Dispositivos.
6. Verifique se as configurações de fábrica foram restauradas consultando as Configurações da Impressora e as páginas de Configurações de Dispositivos.

[Voltar à página do índice](#)

[Voltar à página do índice](#)

## Configurações da Impressora

É possível modificar a maioria das configurações do sistema a partir de seus softwares. Se a sua impressora estiver conectada em rede, é possível modificar as configurações a partir da **Dell Printer Configuration Web Tool**. Para acionar a **Dell Printer Configuration Web Tool**, digite o endereço IP da impressora no seu navegador da Web. Para localizar o endereço IP da sua impressora, consulte "[Impressão de uma Página de Configurações da Impressora](#)".

As configurações do programa software actualizam as configurações do sistema predefinidas por defeito de fábrica para a impressora. As configurações do controlador de impressora somente serão utilizadas para a tarefa enviada para a impressora.

Caso não possa modificar uma configuração do seu programa software, utilize a **Dell Printer Configuration Web Tool**. Se modificar uma configuração do sistema utilizando a Caixa de Ferramentas ou utilizando a **Dell Printer Configuration Web Tool**, estes ajustes serão registados como definições feitas pelo utilizador.

- [Impressão de uma Página de Configurações da Impressora](#)
- [Utilização da Caixa de Ferramentas para modificar as Configurações da Impressora.](#)
- [Utilização da Dell Printer Configuration Web Tool para modificar as configurações do sistema](#)
- [Reajuste às predefinições por defeito de fábrica](#)

---

## Impressão de uma Página de Configurações da Impressora

Poderá verificar as configurações detalhadas do sistema ao imprimir uma página de configurações da impressora.

1. Dê um clique em **Iniciar**→ **Todos os programas**→ **Impressoras Dell**→ **Software adicional para impressora laser colorida**→ **Consola do Monitor de Estado**.  
Abre-se a caixa de diálogo **Seleção de Impressora**.
2. Faça um clique em **Dell Color Laser 1320c** listada em Nome de Impressora.  
Abre-se a janela **Lançador 1320c Laser Colorido Dell**.
3. Dê um clique no botão **Caixa de Ferramentas**.  
Abre-se a **Caixa de Ferramentas**.  
Pode-se também lançar a Caixa de Ferramentas a partir do ícone da impressora na barra de tarefas.
4. Dê um clique na aba **Relatório de Configurações da Impressora**.
5. Selecciona **Relatórios** a partir da lista localizada no lado esquerdo da página.  
A página **Relatórios** é exibida.
6. Dê um clique no botão **Iniciar** para as Configurações da impressora.  
A página de Configurações da impressora é impressa.

Pode-se também imprimir as configurações da impressora como segue:

1. Prima e mantenha premido o botão **Continuar** na impressora até o piscar do indicador **Prontidão/Dados**.

 **NOTA:** Não é possível imprimir a página de configurações da impressora premindo e mantendo premido o botão **Continuar** se foi especificada uma senha em **Definir Senha** na Caixa de Ferramentas (pois o painel do operador está bloqueado).

---

## Utilização da Caixa de Ferramentas para modificar as Configurações da Impressora.

É possível seleccionar os itens do menu e os valores correspondentes a partir da Caixa de Ferramentas.

Os ajustes predefinidos de fábrica poderão diferir conforme o país.

Estes ajustes estarão activos até que novos ajustes sejam seleccionados ou até que as predefinições de fábrica sejam restauradas.

Para seleccionar um novo valor como ajuste:

1. Dê um clique em **Iniciar**→ **Todos os programas**→ **Impressoras Dell**→ **Software adicional para impressora laser colorida**→ **Consola do Monitor de Estado**.  
Abre-se a caixa de diálogo **Seleção de Impressora**.
2. Faça um clique em **Dell Color Laser 1320c** listada em Nome de Impressora.  
Abre-se a janela **Lançador 1320c Laser Colorido Dell**.
3. Dê um clique no botão **Caixa de Ferramentas**.  
Abre-se a **Caixa de Ferramentas**.  
Pode-se também lançar a Caixa de Ferramentas a partir do ícone da impressora na barra de tarefas.
4. Faça um clique na aba **Manutenção da impressora**.
5. Selecciona o item do menu que deseja.  
Cada item do menu possui uma lista de valores própria. Um valor pode ser:
  - 1 Uma frase ou palavra para descrever um ajuste
  - 1 Um valor numérico que pode ser modificado
  - 1 Um ajuste Activado ou Desactivado
6. Selecciona o valor desejado e, então, dê um clique no botão correspondente a cada item do menu.

As configurações do controlador podem cancelar as modificações efectuadas anteriormente e solicitar a modificação das definições da Caixa de Ferramentas.

---

## Utilização da Dell Printer Configuration Web Tool para modificar as configurações do sistema

Caso a sua impressora esteja conectada em rede, você poderá modificar as configurações de dispositivo a partir do seu navegador da Web. Caso você seja um administrador de rede, poderá criar um clone das configurações do sistema de uma impressora para outra impressora ou para todas as impressoras conectadas em rede.

Digite o endereço IP da sua impressora em rede no seu navegador da Web. Escolha **Configurações da impressora** a partir da lista de tópicos e, então, seccione as configurações do sistema que pretende modificar.

Para copiar as configurações do seu sistema em outra impressora conectada em rede, escolha **Copiar Configurações da Impressora** a partir da lista de tópicos e, então, digite o endereço IP de outra impressora.

Caso não saiba qual é o endereço IP da sua impressora, consulte a página de configurações da impressora. Para imprimir uma página de configurações da impressora:

1. Dê um clique em **Iniciar**→ **Todos os programas**→ **Impressoras Dell**→ **Software adicional para impressora laser colorida**→ **Consola do Monitor de Estado**.  
Abre-se a caixa de diálogo **Seleção de Impressora**.
  2. Faça um clique em **Dell Color Laser 1320c** listada em Nome de Impressora.  
Abre-se a janela **Lançador 1320c Laser Colorido Dell**.
  3. Dê um clique no botão **Caixa de Ferramentas**.  
A Caixa de Ferramentas se abre.  
Pode-se também lançar a Caixa de Ferramentas a partir do ícone da impressora na barra de tarefas.
  4. Dê um clique na aba **Relatório de Configurações da Impressora**.
  5. Selecciona Configurações TCP/IP, a partir da lista localizada no lado esquerdo da página.
- 

## Reajuste às predefinições por defeito de fábrica

Após executar esta função e reiniciar a impressora, todos os parâmetros do menu, com excepção dos parâmetros da rede, serão reajustados aos respectivos valores predefinidos de fábrica.

1. Dê um clique em **Iniciar**→ **Todos os programas**→ **Impressoras Dell**→ **Software adicional para impressora laser colorida**→ **Consola do Monitor de Estado**.  
Abre-se a caixa de diálogo **Seleção de Impressora**.
2. Faça um clique em **Dell Color Laser 1320c** listada em Nome de Impressora.  
Abre-se a janela **Lançador 1320c Laser Colorido Dell**.
3. Dê um clique no botão **Caixa de Ferramentas**.  
A Caixa de Ferramentas se abre.  
Pode-se também lançar a Caixa de Ferramentas a partir do ícone da impressora na barra de tarefas.

4. Faça um clique na aba **Manutenção da impressora**.
5. Seleccione **Restaurar Predefinições** a partir da lista localizada no lado esquerdo da página. A página Restaurar Predefinições é exibida.
6. Dê um clique em **Iniciar** para inicializar a memória não-volátil (NVM). A impressora desliga-se automaticamente para aplicar os ajustes.

[Voltar à página do índice](#)

[Voltar à página do índice](#)

## Compreensão dos Menus da Caixa de Ferramentas

A Caixa de Ferramentas permite-lhe ver e especificar as configurações da impressora. Também poderá diagnosticar as configurações da impressora utilizando a Caixa de Ferramentas.

A Caixa de Ferramentas consiste das abas **Relatório de Configurações da Impressora**, **Manutenção da impressora** e **Diagnóstico**.

- [Relatório de Configurações da Impressora](#)
- [Manutenção da impressora](#)
- [Diagnóstico](#)

 **NOTA:** Uma caixa de diálogo de **Senha** aparece na primeira vez em que tentar alterar as configurações ou clicar um botão após a inicialização da Caixa de Ferramentas. Ingrese a senha especificada em **Definir Senha** na aba **Manutenção da impressora**. A senha predefinida está em branco. Você pode clicar em **OK** sem ingressar uma senha e prosseguir para o passo seguinte.

## Relatório de Configurações da Impressora

A aba **Relatório de Configurações** da Impressora inclui páginas de **Informações da impressora**, **Configurações do menu**, **Relatórios** e **Configurações TCP/IP**.

 **NOTA:** Os valores marcados com um asterisco (\*) são as predefinições das configurações do menu de fábrica.

### Informações da impressora

Finalidade:

Verificar os pormenores da impressora, tais como: configuração do hardware e versão do software.

Valores:

<b>Identificação de Suporte Dell</b>	Mostra o número de identificação de assistência técnica da Dell.
<b>Número de série de impressora</b>	Mostra o número serial da impressora.
<b>Tipo de impressora</b>	Mostra o tipo de impressão da impressora. Laser Colorida aparece normalmente.
<b>Número de Identificação do Ítem</b>	Mostra o número de identificação do acessório da impressora.
<b>Capacidade de memória</b>	Mostra a capacidade da memória.
<b>Velocidade de processador</b>	Mostra a velocidade de processamento.
<b>Versão do firmware</b>	Mostra a versão do controlador.
<b>Versão do firmware de rede</b>	Mostra a versão NIC.
<b>Versão do firmware MCU</b>	Mostra a versão do firmware MCU.
<b>Velocidade de impressão (Cor)</b>	Exibe a velocidade para a impressão colorida.
<b>Velocidade de impressão (monocromática)</b>	Exibe a velocidade para a impressão monocromática.

### Configurações do menu

Finalidade:

Para exibir as configurações actuais da impressora.



Valores:

<b>Configurações do Sistema</b>	Economia de Energia Modo 1	Exibe a quantidade de tempo que a impressora leva para ingressar no Economia de Energia Modo 1 (modo de repouso) depois de concluir uma tarefa de impressão.
	Economia de Energia Modo 2	Exibe o tempo restante antes da impressora entrar no Economia de Energia Modo 2 (modo repouso profundo) após passar o tempo especificado nos Economia de Energia Modo 1 e 2, terminada a tarefa de impressão.
	Tonalidade do Painel de Controlo	Exibe se a impressora emite ou não um sinal sonoro ao tocar o painel.
	Tonalidade de máquina pronta	Exibe se a impressora emite ou não um sinal sonoro quando a impressora estiver pronta.
	Tonalidade de Tarefa Concluída	Exibe se a impressora emite ou não um sinal sonoro quando a impressão for concluída.
	Tonalidade de Falha	Exibe se a impressora emite ou não um sinal sonoro quando ocorre um erro.
	Tonalidade de alerta	Exibe se a impressora emite um sinal sonoro de alarme.
	Tonalidade de Alerta de Falta de Papel	Exibe se a impressora emite ou não um sinal sonoro quando esgotar o papel da impressora.
	Tom de Alerta de Toner Baixo	Exibe se a impressora emite ou não um sinal sonoro quando o nível de toner estiver baixo.
	Limite de tempo	Exibe o tempo que a impressora espera para receber os bytes adicionais de dados do computador.
	Idioma do Dispositivo	Exibe o idioma utilizado para o Alerta de e-mail.
	Impressão de Log Automático	Exibe se a impressora envia ou não os registos automaticamente.
<b>Densidade do papel</b>	Comum	Exibe a densidade do papel comum.
	Etiqueta	Exibe a densidade da etiqueta.
<b>Ajustar BTR</b>	Comum	Exibe os ajustes de tensão do cilindro de transporte (-6-6) do papel comum. A predefinição é 0.
	Papel comum grosso	Exibe os ajustes de tensão do cilindro de transporte (-6-6) do papel comum grosso. A predefinição é 0.
	Capas	Exibe os ajustes de tensão do cilindro de transporte (-6-6) do papel para capa. A predefinição é 0.
	Capas grossas	Exibe os ajustes de tensão do cilindro de transporte (-6-6) do papel para capa grossa. A predefinição é 0.
	Etiqueta	Exibe os ajustes de tensão do cilindro de transporte (-6-6) de etiquetas. A predefinição é 0.
	Papel cuchê	Exibe os ajustes de tensão do cilindro de transporte (-6-6) do papel cuchê. A predefinição é 0.
	Papel cuchê grosso	Exibe os ajustes de tensão do cilindro de transporte (-6-6) do papel cuchê grosso. A predefinição é 0.
	Envelope	Exibe os ajustes de tensão do cilindro de transporte (-6-6) de envelopes. A predefinição é 0.
	Reciclado	Exibe os ajustes de tensão do cilindro de transporte (-6-6) do papel reciclado. A predefinição é 0.
	Papel cuchê JPN	Exibe os ajustes de tensão do cilindro de transporte (-6-6) do papel cuchê japonês. A predefinição é 0.
	Cartão Postal JPN	Exibe os ajustes de tensão do cilindro de transporte (-6-6) de cartões postais japoneses. A predefinição é 0.
<b>Ajustar fusível</b>	Comum	Exibe os ajustes de tensão do cilindro de transporte (-2-2) do papel comum. A predefinição é 0.
	Papel comum grosso	Exibe os ajustes de temperatura do fusor (-2-2) para o papel comum grosso. A predefinição é 0.
	Capas	Exibe os ajustes de temperatura do fuser (-2-2) para papel de capa. A predefinição é 0.
	Capas grossas	Exibe os ajustes de temperatura do fuser (-2-2) para papel de capa grossa. A predefinição é 0.
	Etiqueta	Exibe os ajustes de temperatura do fuser (-2-2) para etiquetas. A predefinição é 0.
	Papel cuchê	Exibe os ajustes de temperatura do fuser (-2-2) para papel cuchê. A predefinição é 0.
	Papel cuchê grosso	Exibe os ajustes de temperatura do fuser (-2-2) para papel cuchê grosso. A predefinição é 0.
	Envelope	Exibe os ajustes de temperatura do fuser (-2-2) para envelopes. A predefinição é 0.
	Reciclado	Exibe os ajustes de temperatura do fuser (-2-2) para papel reciclado. A predefinição é 0.
	Papel cuchê JPN	Exibe os ajustes de temperatura do fuser (-2-2) para papel cuchê japonês. A predefinição é 0.
	Cartão Postal JPN	Exibe os ajustes de temperatura do fuser (-2-2) para cartões postais japoneses. A predefinição é 0.
<b>Ajustes de registo automático</b>	Ajustes de registo automático	Exibe se ajusta ou não o registo automaticamente.
<b>Ajust. Altitude</b>	Ajust. Altitude	Exibe se ajusta a altura do local de instalação da impressora.
<b>Toner não-Dell</b>	Toner não-Dell	Exibe se utiliza ou não um cartucho de impressão recarregado.

<b>Personalização de vínculos Web</b>	Seleccionar Pedir novamente URL	Normal*	Exibe o URL ( <a href="http://accessories.us.dell.com/sna">accessories.us.dell.com/sna</a> ).
		Principal	Exibe o URL ( <a href="http://premier.dell.com">premier.dell.com</a> ).

## Relatórios

Finalidade:

Para imprimir vários tipos de relatórios e listas.

Os relatórios são impressos no tamanho de papel especificado em Configurações da Impressora. A predefinição é A4 ou Carta.

Valores:

<b>Configurações da impressora</b>	Dê um clique no botão <b>Iniciar</b> (1) para imprimir a página de configurações da impressora.
<b>Predefinições do Dispositivo</b>	Dê um clique no botão <b>Iniciar</b> (2) para imprimir a página de configurações detalhadas da impressora.
<b>Histórico de tarefas</b>	Dê um clique no botão <b>Iniciar</b> (3) para imprimir o relatório de históricos da tarefa.
<b>Histórico de erros</b>	Dê um clique no botão <b>Iniciar</b> (4) para imprimir o relatório de históricos de erro.
<b>Pág.teste cores</b>	Dê um clique no botão <b>Iniciar</b> (5) para imprimir a página de teste de cores.

## Configurações TCP/IP

Finalidade:

Para exibir as configurações actuais do protocolo TCP/IP (Protocolo de Controlo de Transmissão/Protocolo de Internet).

Valores:

<b>Modo de Endereço IP</b>	Exibe as configurações do endereço IP.
<b>Endereço IP</b>	Exibe o endereço IP da impressora.
<b>Máscara de sub-rede</b>	Exibe a máscara de sub-rede.
<b>Endereço da porta de conversão</b>	Exibe o endereço da porta de ligação.

## Manutenção da impressora

A aba **Manutenção da impressora** inclui as páginas de **Configurações do Sistema**, **Densidade do papel**, **Ajustar BTR**, **Ajustar fusível**, **Ajuste de registo**, **Ajust. Altitude**, **Restaurar Predefinições**, **Toner não-Dell**, **Inicializar Registo de Impressão**, **Personalização de vínculos Web**, **Configurações TCP/IP**, **EWS** e **Definir Senha**.

 **NOTA:** Os valores marcados com um asterisco (\*) são as predefinições das configurações do menu de fábrica.

## Configurações do Sistema

Finalidade:

Para configurar as configurações básicas da impressora.

Valores:

<b>Economia de Energia Modo 1</b> *1	1-30 min	Especifica a quantidade de tempo que a impressora leva para ingressar no Economia de Energia Modo 1 (modo de repouso) depois de concluir uma tarefa de impressão.	
	3 min*		
<b>Economia de Energia Modo 2</b> *1	5-60 min	Especifica o tempo restante antes da impressora entrar no Economia de Energia Modo 2 (modo repouso profundo) após passar o tempo especificado nos Economia de Energia Modo 1 e 2, terminada a tarefa de impressão.	
	10 min*		
<b>Tonalidade de alerta</b>	Tonalidade do Painel de Controlo	Desactivado*	Ao pressionar um botão no painel não soará nenhum sinal sonoro de alerta.
		Activado	Ao pressionar um botão no painel soará um sinal sonoro de alerta.
	Tonalidade de máquina pronta	Desactivado*	Não emitirá nenhum sinal sonoro de alerta quando a impressora estiver pronta.
		Activado	Emitirá um sinal sonoro de alerta quando a impressora estiver pronta.
	Tonalidade de Tarefa Concluída	Desactivado*	Não emitirá nenhum sinal sonoro de alerta quando a tarefa for concluída.
		Activado	Emitirá um sinal sonoro de alerta quando a tarefa for concluída.
	Tonalidade de Falha	Desactivado*	Não emite nenhum sinal sonoro de alerta quando a tarefa for concluída devido a algumas falhas.
		Activado	Emite um sinal sonoro de alerta quando a tarefa for concluída devido a algumas falhas.
	Tonalidade de alerta	Desactivado*	Não emite nenhum sinal sonoro de alerta quando ocorrer um erro.
		Activado	Emite um sinal sonoro de alerta quando ocorrer um erro.
	Tonalidade de Alerta de Falta de Papel	Desactivado*	Não emitirá nenhum sinal sonoro de alerta quando a impressora estiver pronta.
		Activado	Emite um sinal sonoro de alerta quando esgotar o papel da impressora.
	Tom de Alerta de Toner Baixo	Desactivado*	Não emite nenhum sinal sonoro de alerta quando o nível de toner ficar baixo.
		Activado	Emite um sinal sonoro de alerta quando o nível de toner ficar baixo.
<b>Limite de tempo</b>	0	Desactiva o tempo limite da tarefa.	
	5-300 seg	Especifica o tempo que a impressora espera para receber os bytes adicionais de dados do computador. Quando expirar o tempo limite, a tarefa de impressão será cancelada.	
	30 seg. *		
<b>Idioma do Dispositivo</b>	Inglês*	Determine o idioma a ser utilizado para o Alerta de e-mail.	
	Francês		
	Italiano		
	Alemão		
	Espanhol		
	Holandês		
	Dinamarquês		
	Norueguês		
	Sueco		
	Finlandês		
	Polonês		
	Português		
	Japonês		
	Turco		
<b>Impressão de Log Automático</b>	Desactivado*	Não imprime automaticamente o relatório de Históricos da Tarefa.	
	Activado	Imprime automaticamente o relatório de Históricos das Tarefas quando o número de itens do Histórico das Tarefas atingir o máximo.	
<b>Aplicar os novos ajustes</b>		Depois de completar as configurações, premir o botão <b>Aplicar os novos ajustes</b> para habilitar as alterações.	
<b>Reiniciar a impressora para aplicar os novos ajustes</b>		Premir o botão <b>Reiniciar a impressora para aplicar os novos ajustes</b> para aplicar as alterações.	
<p>*1 Digite 3 para ingressar a impressora no modo de economia de energia, cinco minutos depois de concluir uma tarefa. Isto consome menos energia, mas requer maior tempo de aquecimento da impressora. Digite 3, caso a impressora esteja a compartilhar um circuito eléctrico com a luz do ambiente e você tenha observado que a luz esteja bruxuleante.</p> <p>Selecione um valor elevado se a impressora estiver em uso constante. Na maioria das condições, isto mantém a impressora pronta para operar com o tempo mínimo de aquecimento. Selecione um valor entre 5 e 60 minutos para o modo de economia de energia, caso queira obter um balanço entre o consumo de energia e um período de aquecimento mais curto.</p> <p>A impressora retorna automaticamente do modo de economia de energia para o modo de espera quando recebe dados do computador ou do aparelho de fax remoto. Também é possível fazer a impressora retornar ao modo de espera ao premir qualquer botão do painel de operações.</p>			

## Densidade do papel

Finalidade:

Para especificar a densidade do papel.

Valores:

Comum	Normal*
	Leve
Etiqueta	Normal*
	Leve
Aplicar os novos ajustes	Depois de completar as configurações, premir o botão <b>Aplicar os novos ajustes</b> para habilitar as alterações.
Reiniciar a impressora para aplicar os novos ajustes	Premir o botão <b>Reiniciar a impressora para aplicar os novos ajustes</b> para aplicar as alterações.

## Ajustar BTR

 **NOTA:** A qualidade de impressão mudará conforme os valores ajustados seleccionados para este ítem.

Finalidade:

Para especificar os ajustes de tensão de referência para o cilindro de transporte.

Valores:

Comum	-6-6	Define os ajustes de tensão de referência do cilindro de transporte para papel comum.
	0*	
Papel comum grosso	-6-6	Define os ajustes de tensão de referência do cilindro de transporte para papel comum grosso.
	0*	
Capas	-6-6	Define os ajustes de tensão de referência do cilindro de transporte para papel destinado para capas.
	0*	
Capas grossas	-6-6	Define os ajustes de tensão de referência do cilindro de transporte para papel destinado para capas grossas.
	0*	
Etiqueta	-6-6	Define os ajustes de tensão de referência do cilindro de transporte para etiquetas.
	0*	
Papel cuchê	-6-6	Define os ajustes de tensão de referência do cilindro de transporte para papel cuchê.
	0*	
Papel cuchê grosso	-6-6	Define os ajustes de tensão de referência do cilindro de transporte para papel cuchê grosso.
	0*	
Envelope	-6-6	Define os ajustes de tensão de referência do cilindro de transporte para envelopes.
	0*	
Reciclado	-6-6	Define os ajustes de tensão de referência do cilindro de transporte para papel reciclado.
	0*	
Papel cuchê JPN	-6-6	Define os ajustes de tensão de referência do cilindro de transporte para papel cuchê japonês.
	0*	

<b>Cartão Postal JPN</b>	-6-6	Define os ajustes de tensão de referência do cilindro de transporte para cartões postais japoneses.
	0*	
<b>Aplicar os novos ajustes</b>		Depois de completar as configurações, premir o botão <b>Aplicar os novos ajustes</b> para habilitar as alterações.
<b>Reiniciar a impressora para aplicar os novos ajustes</b>		Premir o botão <b>Reiniciar a impressora para aplicar os novos ajustes</b> para aplicar as alterações.

## Ajustar fusível

Finalidade:

Para especificar os valores dos ajustes de temperatura para o fuser.

Valores:

<b>Comum</b>	-2-2	Define os ajustes de temperatura do fuser para o papel comum.
	0*	
<b>Papel comum grosso</b>	-2-2	Define os ajustes de temperatura do fuser para o papel comum grosso.
	0*	
<b>Capas</b>	-2-2	Define os ajustes de temperatura do fuser para o papel destinado para capas.
	0*	
<b>Capas grossas</b>	-2-2	Define os ajustes de temperatura do fuser para o papel destinado para capas grossas.
	0*	
<b>Etiqueta</b>	-2-2	Define os ajustes de temperatura do fuser para etiquetas.
	0*	
<b>Papel cuchê</b>	-2-2	Define os ajustes de temperatura do fuser para o papel destinado para capas.
	0*	
<b>Papel cuchê grosso</b>	-2-2	Define os ajustes de temperatura do fuser para o papel destinado para capas grossas.
	0*	
<b>Envelope</b>	-2-2	Define os ajustes de temperatura do fuser para envelopes.
	0*	
<b>Reciclado</b>	-2-2	Define os ajustes de temperatura do fuser para o papel reciclado.
	0*	
<b>Papel cuchê JPN</b>	-2-2	Define os ajustes de temperatura do fuser para o papel cuchê japonês.
	0*	
<b>Cartão Postal JPN</b>	-2-2	Define os ajustes de temperatura do fuser para cartões postais japoneses.
	0*	
<b>Aplicar os novos ajustes</b>		Depois de completar as configurações, premir o botão <b>Aplicar os novos ajustes</b> para habilitar as alterações.
<b>Reiniciar a impressora para aplicar os novos ajustes</b>		Premir o botão <b>Reiniciar a impressora para aplicar os novos ajustes</b> para aplicar as alterações.

## Ajuste de registo

Finalidade:

Para imprimir o gráfico de registo de cores e para ajustar o registo de cores utilizando o gráfico. Esta função será solicitada após instalar ou deslocar a impressora.

Valores:

<b>Ajustes de registo automático</b>	Desactivado	Não ajusta o registo automaticamente.	
	Activado*	Ajusta o registo automaticamente.	
<b>Correcção automática</b>		Dê um clique em <b>Iniciar</b> para ajustar o registo de cores automaticamente.	
<b>Gráfico de Sistema de Cores</b>		Dê um clique em <b>Iniciar</b> para imprimir o gráfico de registo de cores.	
<b>Ajuste de registo de cores 1 (Lateral)</b>	Amarelo	-9-9	Especifica os valores transversais que são encontrados no gráfico de registo de cores.
		0*	
	Magenta	-9-9	
		0*	
	Cianico	-9-9	
		0*	
<b>Ajuste de registo de cores 2 (Processo)</b>	Amarelo	-9-9	Especifica os valores transversais que são encontrados no gráfico de registo de cores.
		0*	
	Magenta	-9-9	
		0*	
	Cianico	-9-9	
		0*	
<b>Aplicar os novos ajustes</b>		Depois de completar as configurações, premir o botão <b>Aplicar os novos ajustes</b> para habilitar as alterações.	
<b>Reiniciar a impressora para aplicar os novos ajustes</b>		Premir o botão <b>Reiniciar a impressora para aplicar os novos ajustes</b> para aplicar as alterações.	

## Ajust. Altitude

Finalidade:

Para ajustar a altura do local de instalação da impressora.

Valores:

0 metros*	Selecciona o valor próximo à altura do local de instalação da impressora.	
1000 metros		
2000 metros		
3000 metros		
<b>Aplicar os novos ajustes</b>		Depois de completar as configurações, premir o botão <b>Aplicar os novos ajustes</b> para habilitar as alterações.
<b>Reiniciar a impressora para aplicar os novos ajustes</b>		Premir o botão <b>Reiniciar a impressora para aplicar os novos ajustes</b> para aplicar as alterações.

## Restaurar Predefinições

Finalidade:

Para inicializar a memória não-volátil (NVM). Após executar esta função para reiniciar a impressora automaticamente, todos os parâmetros do menu serão reajustados aos seus valores por defeito de fábrica.

Valores:

<b>Restaurar Predefinições e reiniciar impressora.</b>	Dê um clique em <b>Iniciar</b> para inicializar a memória não-volátil (NVM).
--	--

## Toner não-Dell

Caso utilize um Toner não-Dell, a impressora corre o risco de ficar seriamente avariada e não ser coberta pela garantia.

Finalidade:

Para especificar se utiliza ou não um cartucho de impressão recarregado. Quando este ajuste estiver activado, é possível utilizar cartuchos de impressão oferecidos por outras companhias.

Valores:

<b>Toner não-Dell</b>	Desactivado*	Habilita o uso de cartuchos de impressão recarregados.
	Activado	Habilita o uso de cartuchos de impressão recarregados.
<b>Aplicar os novos ajustes</b>	Depois de completar as configurações, premir o botão <b>Aplicar os novos ajustes</b> para habilitar as alterações.	
<b>Reiniciar a impressora para aplicar os novos ajustes</b>	Premir o botão <b>Reiniciar a impressora para aplicar os novos ajustes</b> para aplicar as alterações.	

## Inicializar Registo de Impressão

Finalidade:

Para inicializar os dados do registo de impressão. Após a execução desta função para reiniciar automaticamente a impressora, o valor do registo retorna a 0.

Valores:

<b>Inicializar Registo de Impressão</b>	Dê um clique em <b>Iniciar</b> para inicializar o registo de impressão.
---	---

## Personalização de vínculos Web

Finalidade:

Para configurar o vínculo utilizado para fazer pedidos de suprimentos.

Valores:

<b>Seleccionar Pedir novamente URL</b>	Especifica o URL para Solicitar Suprimentos nos vínculos do quadro esquerdo localizado nas <b>Dell Printer Configuration Web Tool</b> .
<b>Normal*</b>	<a href="http://accessories.us.dell.com/sna">accessories.us.dell.com/sna</a>
<b>Principal</b>	<a href="http://premier.dell.com">premier.dell.com</a>
<b>Aplicar os novos ajustes</b>	Depois de completar as configurações, premir o botão <b>Aplicar os novos ajustes</b> para habilitar as alterações.
<b>Reiniciar a impressora para aplicar os novos ajustes</b>	Premir o botão <b>Reiniciar a impressora para aplicar os novos ajustes</b> para aplicar as alterações.

## Configurações TCP/IP

Finalidade:

Para especificar as configurações TCP/IP para a rede.

Valores:

<b>Modo de Endereço IP</b>	IP automático*	Ajusta automaticamente o endereço IP.
	DHCP	Utiliza DHCP para ajustar o endereço IP.
	BOOTP	Utiliza BOOTP para ajustar o endereço IP.
	RARP	Utiliza RARP para ajustar o endereço IP.
	Ajustado manualmente	Ajusta manualmente o endereço IP.
<b>Endereço IP</b>		Ajusta o endereço IP designado para a impressora.
<b>Máscara de sub-rede</b>		Ajusta a máscara de sub-rede.
<b>Endereço da porta de conversão</b>		Ajusta o endereço da porta de ligação.
<b>Aplicar os novos ajustes</b>		Depois de completar as configurações, premir o botão <b>Aplicar os novos ajustes</b> para habilitar as alterações.
<b>Reiniciar a impressora para aplicar os novos ajustes</b>		Premir o botão <b>Reiniciar a impressora para aplicar os novos ajustes</b> para aplicar as alterações.

## EWS (Servidor Web Incorporado ou Dell Printer Configuration Web Tool)

Finalidade:

Para imprimir os ajustes do servidor para a **Dell Printer Configuration Web Tool**.

<b>Configurações do servidor de impressora</b>		Dê um clique em <b>Exibição</b> para exibir os ajustes do servidor para a <b>Dell Printer Configuration Web Tool</b> .
<b>Exibição de EWS</b>	Desactivado	Para desabilitar a exibição dos ajustes do servidor para a <b>Dell Printer Configuration Web Tool</b> .
	Activado*	Para habilitar a exibição dos ajustes do servidor para a <b>Dell Printer Configuration Web Tool</b> .
<b>Aplicar os novos ajustes</b>		Depois de completar as configurações, premir o botão <b>Aplicar os novos ajustes</b> para habilitar as alterações.
<b>Reiniciar a impressora para aplicar os novos ajustes</b>		Premir o botão <b>Reiniciar a impressora para aplicar os novos ajustes</b> para aplicar as alterações.

## Definir Senha

Finalidade:

Para definir a senha com o propósito de limitar o acesso aos menus.

Valores:

<b>Ajuste do Bloqueio do Painel</b>	Desactivado*	Para definir a senha com o propósito de limitar o acesso aos menus.
	Activado	Para definir a senha com o propósito de limitar o acesso aos menus.
<b>Senha</b>		Ingresse uma nova senha. A senha deve ser entre 0001 e 9999.



Ingresse a senha novamente	Digite a nova senha novamente para confirmar.
Aplicar os novos ajustes	Ao completar os ajustes, prima o botão <b>Aplicar os novos ajustes</b> e, então, ingresse o nome do utilizador e a senha para validar o efeito.
Reiniciar a impressora para aplicar os novos ajustes	Premir o botão <b>Reiniciar a impressora para aplicar os novos ajustes</b> para aplicar as alterações.

## Diagnóstico

A aba **Diagnóstico** inclui as páginas **Impressão de Gráfico**, **Verificação da máquina**, **Modo Verificar Encrespamento**, **Informação do Sensor de Ambiente**, **Modo de Mistura do Revelador** e **Modo de Restauração**.

 **NOTA:** Os valores marcados com um asterisco (\*) são as predefinições das configurações do menu de fábrica.

### Impressão de Gráfico

Finalidade:

Para imprimir o ficheiro do gráfico.

Valores:

<b>Gráfico de Configuração do da Inclinação Longitudinal</b>	Imprime o gráfico para confirmar o grau de intensidade no papel A4 ou Carta.
<b>Gráfico de Configuração de Imagem Fantasma</b>	Imprime o gráfico para confirmar a imagem fantasma no papel A4 ou Carta.
<b>Gráfico de Configuração de 4 Cores</b>	Imprime o gráfico para confirmar a escala de Gray de quatro cores impressas em papel A4 ou Carta.
<b>Gráfico MQ</b>	Imprime o gráfico para confirmar a encadernação no papel A4 ou Carta.
<b>Gráfico de Alinhamento</b>	Imprime o gráfico para confirmar o alinhamento no papel A4 ou Carta.
<b>Gráfico de Configuração de Restauração PHD</b>	Imprime o gráfico para confirmar a fadiga de luz da unidade PHD em A4 ou Carta.

### Verificação da máquina

Finalidade:

Verificar as operações mecânicas da impressora.

Valores:

<b>Verificação da máquina</b>	Verificação da Operação do Motor Principal*	Verifica a operação do motor principal.
	Verificação da Operação do Motor do Fusível	Verifica a operação do motor do fusor.
	Verificação da Operação do Cilindro Alimentador* <sup>1</sup>	Verifica o funcionamento do cilindro separador.
	Verificação da Operação REGI CLUTCH	Verifica o funcionamento de REGI CLUTCH.
	Verificação do motor de distribuição(Amarelo)	Verifica a operação do motor de distribuição para cada cartucho de impressão.
	Verificação do motor de distribuição(Magenta)	
	Verificação do motor de distribuição(Ciânico)	
Verificação do motor de distribuição(Preto)		
<b>Reprodução do som</b>	Reproduz o som que o motor seleccionado produz em operação normal.	
* <sup>1</sup> Quando realizar a verificação da operação do cilindro alimentador, retire a bandeja de papel da impressora.		

## Modo Verificar Encrespamento

### Finalidade:

Para determinar se o papel está ou não está enrugado no fuser.

Esta função pára a impressão antes do papel adentrar no fuser. Após a remoção do papel do interior da impressora, verifique o seguinte:

- 1 Se o papel estiver enrugado, o enrugamento ocorreu numa outra parte além do fuser.
- 1 Se o papel não estiver enrugado, o enrugamento ocorreu no fuser.

### Valores:

<b>Tamanho de papel</b>	Carta*	Especifica o tamanho do papel.
	Ofício	
	Envelope #10	
	8,5 x 13"	
	Executivo	
	Monarca	
	A4	
	A5	
	B5	
	C5	
	DL	
	Cartão Postal JPN	
	Cartão Postal-D	
	Envelope Youkei 2	
	Envelope Youkei 3	
Envelope Youkei 4		
Envelope Choukei 3		
Envelope Youchou 3		
<b>Tipo de papel</b>	Comum*	Especifica o tipo do papel.
	Papel comum grosso	
	Capas	
	Capas grossas	
	Etiqueta	
	Papel cuchê	
	Papel cuchê grosso	
	Envelope	
	Reciclado	
	Papel cuchê JPN	
	Cartão Postal JPN	
<b>Lado traseiro</b>	Desactivado*	Especifica ou não o uso do verso do papel.

	Activado	Especifica o uso do verso do papel. É habilitado se especificar como Tipo de Papel: Comum, Papel comum grosso, Capas grossas, Papel cuchê, Reciclado, Papel cuchê JPN ou Cartão Postal JPN.
Modo de cor	Cor*	Especifica para impressão em cores.
	Preto	Especifica para imprimir em preto e branco.

## Informação do Sensor de Ambiente

Finalidade:

Para exibir a informação do sensor ambiental ao premir o botão **Obter Informações acerca do Sensor Ambiental**.

## Modo de Mistura do Revelador

Finalidade:

Para misturar o toner no interior do cartucho de impressão.

Valores:

<b>Modo de Mistura do Revelador</b>	Clique em <b>Iniciar</b> para misturar o toner.
-------------------------------------	---

## Modo de Restauração

Finalidade:

Para limpar os cartuchos de impressão e a unidade PHD.

 **PRECAUÇÃO:** O uso do Modo de Restauração consome maior quantidade de toner.

Valores:

<b>Modo de Restauração do Toner</b>	Amarelo	Clicar em <b>Iniciar(1)</b> para limpar o cartucho amarelo.
	Magenta	Clicar em <b>Iniciar(2)</b> para limpar o cartucho magenta.
	Ciânico	Clicar em <b>Iniciar(3)</b> para limpar o cartucho ciano.
	Preto	Clicar em <b>Iniciar(4)</b> para limpar o cartucho preto.
<b>Modo de Restauração PHD</b>	PHD	Dê um clique em <b>Iniciar(5)</b> para limpar a unidade PHD.

[Voltar à página do índice](#)

[Voltar à página do índice](#)

## Compreensão do Software da sua Impressora

### ● [Utilitários das Configurações de Impressora](#)

Utilize o CD *Controladores e Utilitários*, que acompanha a impressora, para instalar uma combinação de programas de software, dependendo do seu sistema operacional.

### Janela de Estado de Impressão

A **Janela de Estado de Impressão** alertará você quando ocorrer um erro ou uma advertência, por exemplo, quando ocorrer um atolamento de papel ou o nível de toner estiver baixo.

A **Janela de Estado de Impressão** sempre se activa durante a impressão. Quando ocorrer um erro, a mensagem de erro aparecerá na **Janela de Estado de Impressão**.

Você também poderá verificar a quantidade restante de toner e de papel ou a configuração das opções para a impressora local.

### Consola do Monitor de Estado

Utilize a **Consola do Monitor de Estado** para administrar várias **Janela de Estado**.

1. Selecione uma impressora a partir da visualização da lista (ou **Seleção da Impressora**), dando um clique no nome para abrir uma **Janela de Estado** ou **Dell Printer Configuration Web Tool** para uma impressora particular.
1. A **Consola do Monitor de Estado** exibe a **Janela de Estado** para conexões locais, ou a **Dell Printer Configuration Web Tool** para conexões de rede.

### Sistema de Gestão de Acessórios Dell™

Você pode accionar a caixa de diálogo **Sistema de Gestão de Acessórios Dell** a partir da **janela Estado de Impressão**, do menu **Todos os Programas**, ou do ícone do escritório. Também poderá accioná-la a partir da **Janela de Estado** quando ocorrer um erro de toner.

É possível solicitar consumíveis por telefone ou através da web.

1. Faça um clique em **Iniciar**→ **Todos os programas**→ **Impressoras Dell**→ **Software adicional para impressora laser colorida**→ **Sistema de Gestão de Acessórios Dell**.

Aparece a janela **Sistema de Gestão de Acessórios Dell**.

2. Selecione a sua impressora da lista **Seleccionar modelo de impressora**.
3. Se encomendar pela Web:
  - a. Caso não consiga obter informações da impressora automaticamente pela comunicação de duas vias, aparecerá uma janela que solicitará que digite o número da Etiqueta de Serviço. Digite o número da sua Etiqueta de Serviço Dell no campo fornecido. O número da sua Etiqueta de Serviço está localizado dentro da porta frontal da sua impressora.
  - b. Selecione um URL da lista **Seleccione Reordenar URL**.
  - c. Faça um clique em **Visite o sítio da web para solicitar os acessórios de impressora Dell**.
4. Caso faça o pedido por telefone, ligue para o número que aparece sob o tópico **Por telefone**.

### Ferramenta de Criação de Disco Configurado pelo Utilizador

O programa **Ferramenta de Criação de Disco Configurado pelo Utilizador** localizado na pasta **Criar Disco** da pasta **Utilitários** do CD *Controladores e Utilitários* e os controladores de impressora localizados no CD *Controladores e Utilitários* são utilizados para criar pacotes de instalação do controlador que contém ajustes personalizados do controlador. Um pacote de instalação do controlador pode conter um grupo de ajustes de controlador de impressora guardados e outros dados para coisas como:

1. Orientação de impressão e Múltiplas Páginas em Uma (ajustes do documento)

- 1 Marcas d'água
- 1 Referências de fonte

Caso queira instalar o controlador de impressora com os mesmos ajustes para vários computadores que funcionam no mesmo sistema operacional, crie um disco de configuração num disquete flexível ou num servidor na rede. A utilização do disco de configuração que for criado reduzirá o trabalho necessário para instalar o controlador de impressora.

- 1 Instale de antemão o controlador de impressora Dell™ Color Laser Printer 1320c no computador, no qual será criado o disco de configuração.
- 1 O disco de configuração somente poderá ser utilizado no sistema operacional no qual o disco foi criado ou em computadores que estiverem a funcionar no mesmo sistema operacional. Crie um disco de configuração separado para diferentes tipos de sistemas operacionais.

## Actualização do Software

[As actualizações de firmware e/ou controlador se encontram para download no sítio Web de Suporte Dell, localizado em support.dell.com.](#)

## Utilitários das Configurações de Impressora

Com a janela de **lançamento 1320c Laser Colorida Dell**, poderá abrir a Janela de **Estado de Impressão**, a Caixa de Ferramentas, o Actualizador e a **Reparação de avarias**.

Quando instalar o software da Dell, o accionador da **impressora 1320c Laser Colorida da Dell** será automaticamente instalado.

Para informações acerca da instalação do software, consulte "[Configuração para a Impressão Compartilhada](#)".

Para abrir a janela do accionador da impressora Dell Color Laser Printer 1320c:

1. Dê um clique em **Iniciar**→ **Todos os programas**→ **Impressoras Dell**→ **Software adicional para impressora laser colorida**→ **Consola do Monitor de Estado**.  
Abre-se a caixa de diálogo **Seleção da Impressora**.
2. Faça um clique em **Dell Color Laser 1320c** listada em Nome de Impressora.  
Abre-se a janela **Lançador 1320c Laser Colorido Dell**.

Pode-se também abrir a janela **Lançador Dell Color Laser 1320c** a partir do ícone da impressora na barra de tarefas.



3. A janela de **lançamento 1320c Laser Colorida Dell** proporciona quatro botões: Janela de Estado, Caixa de Ferramentas, Actualizador e **Reparação de avarias**.

Para sair, dê um clique no botão X, localizado no canto superior direito da janela.

Quanto aos pormenores, dê um clique no botão **Ajuda** de cada aplicação.

## Janela de Estado

O botão **Janela de Estado** abre a Janela de **Estado de Impressão**. Consulte "[Janela de Estado de Impressão](#)."

## Caixa de Ferramentas

Poderá utilizar a Caixa de Ferramentas para especificar vários ajustes para a impressora. Consulte "[Compreensão dos Menus da Caixa de Ferramentas](#)"

## **Actualizador**

O botão Actualizador renova as configurações para o controlador de impressão.

## **Reparação de avarias**

O botão **Reparação de avarias** abre o Guia de Resolução de Problemas, o que permitir-lhe-á descobrir os problemas da impressora por si mesmo.

[Voltar à página do índice](#)

[Voltar à página do índice](#)

## Impressão

Este capítulo inclui sugestões para impressões, como imprimir determinadas listas de informações da sua impressora, e como cancelar uma tarefa.

- [Sugestões para Impressões Bem Sucedidas](#)
  - [Enviando uma Tarefa de Impressão](#)
  - [Cancelamento de uma Tarefa de Impressão](#)
  - [Impressão de uma Página de Relatório](#)
- 

## Sugestões para Impressões Bem Sucedidas

### Sugestões acerca do Armazenamento do Suporte de Impressão

Armazene o seu suporte de impressão apropriadamente. Para maiores informações, consulte "[Armazenamento do Suporte de Impressão](#)."

### Evitar Atolamentos de Papel

 **NOTA:** A Dell recomenda que você experimente uma amostra limitada de qualquer suporte de impressão que pretende utilizar com a impressora, antes de adquiri-lo em grande quantidade.

Ao seleccionar o suporte de impressão apropriado e carregá-lo adequadamente, será possível evitar grande parte dos atolamentos de papel. Consulte as seguintes instruções acerca do carregamento do suporte de impressão:

- 1 "[Carregamento dos Suportes de Impressão na Bandeja 1](#)"
- 1 "[Carregamento do Alimentador de Folhas Individuais](#)"
- 1 "[Evitar Atolamentos de Papel](#)"

Caso experimente um atolamento de papel, consulte "[Remoção de atolamentos de papel](#)" para maiores instruções.

---

## Enviando uma Tarefa de Impressão

Para suportar todas as funções da impressora, utilize o controlador de impressora. Ao seleccionar **Imprimir** a partir de um programa de software, abrir-se-á uma janela representando o controlador de impressora. Selecciona os ajustes adequados para a tarefa específica que está a ser enviada para imprimir. As configurações de impressão seleccionadas a partir do controlador predominam sobre as configurações predefinidas do menu seleccionadas a partir da Caixa de Ferramentas.

Será necessário dar um clique em **Preferências** a partir da caixa de Impressão inicial para obter todos os ajustes disponíveis do sistema, possíveis de serem alterados. Caso não esteja familiarizado com uma função da janela do controlador de impressora, abra a Ajuda online, para maiores informações.

Para imprimir uma tarefa a partir de uma aplicação típica do Windows®:

1. Abra o ficheiro que deseja imprimir.
  2. Selecciona **Imprimir**, a partir do menu **Ficheiro**.
  3. Verifique se a impressora correcta foi seleccionada na caixa de diálogo. Modifique as configurações do sistema conforme for apropriado (tais como, as páginas que deseja imprimir ou o número de cópias).
  4. Dê um clique em **Preferências** para ajustar as configurações do sistema não disponíveis a partir do primeiro écran e, então, dê um clique em **OK**.
  5. Dê um clique em **OK** ou **Imprimir** para enviar a tarefa para a impressora seleccionada.
-

## Cancelamento de uma Tarefa de Impressão

Existem várias formas de cancelar uma tarefa de impressão.

### Cancelamento a partir do Painel do Operador da Impressora

Para cancelar uma tarefa de impressão depois de haver iniciado a impressão:

1. Prima **Cancelar**.  
A impressão será cancelada somente para a tarefa de impressão actual. Todas as seguintes tarefas de impressão continuarão a ser impressas.

### Cancelamento de uma Tarefa a partir do Computador com Windows em execução

#### Cancelamento de uma Tarefa a partir da Barra de Tarefas

Quando enviar uma tarefa para imprimir, aparecerá um pequeno ícone no canto direito da barra de tarefas.

1. Dê um duplo clique no ícone de impressora.  
Aparecerá uma lista de tarefas de impressão na janela de impressora.
2. Selecione a tarefa que deseja cancelar.
3. Prima **Apagar** no teclado.

#### Cancelamento de uma Tarefa a partir do desktop

1. Dê um clique em **Iniciar** → **Impressoras e faxes**.  
Para Windows 2000: Dê um clique em **Iniciar** → **Configurações** → **Impressoras**.  
Para Windows Server® 2003: Dê um clique em **Iniciar** → **Impressoras e Faxes**.  
Para Windows Vista®: Dê um clique em **Iniciar** → **Painel de Controlo** → **Hardware e Som** → **Impressoras**.  
Para Windows Server 2008: Dê um clique em **Iniciar** → **Painel de Controlo** → **Impressoras**.  
Aparecerá uma lista de impressoras disponíveis.
2. Dê um duplo clique na impressora que foi seleccionada ao enviar a tarefa para impressão.  
Aparecerá uma lista de tarefas de impressão na janela de impressora.
3. Selecione a tarefa que deseja cancelar.
4. Prima **Apagar** no teclado.

---

## Impressão de uma Página de Relatório

Ao utilizar o menu **Relatórios**, poderá imprimir uma variedade de ajustes para a sua impressora, inclusive configurações do sistema e de dispositivos, e histórico de tarefa. O seguinte descreve um exemplo de impressão a partir do menu **Relatórios**.

### Impressão da Página de Configurações de Impressora

Para verificar as configurações do sistema em maiores detalhes, imprima a página de configurações de impressora.

Consulte "[Compreensão dos Menus da Caixa de Ferramentas](#)" para identificar a exibição, caso necessite de ajuda.

1. Dê um clique em **Iniciar** → **Todos os programas** → **Impressoras Dell** → **Software adicional para impressora laser colorida** → **Consola do Monitor de Estado**.  
Abre-se a caixa de diálogo **Seleção da Impressora**.
2. Faça um clique em **Dell Color Laser 1320c** listada em Nome de Impressora.  
Abre-se a janela **Lançador 1320c Laser Colorido Dell**.
3. Dê um clique no botão **Caixa de Ferramentas**.  
Abre-se a **Caixa de Ferramentas**.  
Pode-se também lançar a Caixa de Ferramentas a partir do ícone da impressora na barra de tarefas.
4. Dê um clique na aba **Relatório de Configurações da Impressora**.
5. Selecione **Relatórios** a partir da lista localizada no lado esquerdo da página.  
A página **Relatórios** é exibida.
6. Dê um clique no botão **Iniciar** para as Configurações da Impressora.  
A página de Configurações da Impressora será impressa.



Pode-se também imprimir as configurações da impressora como segue:

- 1 Prima e mantenha premido o botão Continuar na impressora até o piscar do indicador Pronto/Dados.

 **NOTA:** Não é possível imprimir a página de configurações da impressora premindo e mantendo premido o botão **Continuar** se foi especificada uma senha em Definir Senha na Caixa de Ferramentas (pois o painel do operador está bloqueado).

Caso apareça alguma outra mensagem ao imprimir esta página, consulte a Ajuda Online para maiores informações.

[Voltar à página do índice](#)

[Voltar à página do índice](#)

## Configuração para a Impressão Compartilhada

- [Ponto e Impressão](#)
- [Não-hierárquico](#)

Poderá compartilhar a sua nova impressora em rede, utilizando o CD *Controladores e Utilitários* fornecido junto com a impressora, ou utilizando o método de ponto e impressão da Microsoft® ou o método não-hierárquico. Porém, caso utilize um dos métodos da Microsoft, não obterá todas as funções, tais como: monitor de estado e outros utilitários de impressora, que são instalados com o CD *Controladores e Utilitários*.

Para compartilhar uma impressora conectada localmente na rede, será necessário compartilhar a impressora e, então, instalar a impressora compartilhada nos clientes da rede:

### Para Windows® XP, Windows XP Edição de 64-bits, Windows Server® 2003, e Windows 2000:

1. Dê um clique em **Iniciar** → **Definições** → **Impressoras e faxes (Impressoras para Windows 2000)**.
2. Dê um clique no lado direito do rato sobre o ícone desta impressora e seleccione **Propriedades**.
3. A partir da aba **Partilhar**, assinale a caixa de verificação **Partilhar esta impressora (Partilhada como para Windows 2000)** e, então, digite um nome na caixa de texto **Nome de partilha (Partilhada como para Windows 2000)**.
4. Dê um clique em **Controladores adicionais** e seleccione os sistemas operacionais de todos os clientes em rede que imprimirão nesta impressora.
5. Dê um clique em **OK**.  
Caso esteja a faltar algum ficheiro, você será lembrado para que insira o CD do sistema operacional do servidor.

### Para Windows Vista®:

1. Clique em **Iniciar** → **Painel de controlo**.
2. Seleccione **Impressora**.
3. Dê um clique no lado direito do rato sobre o ícone desta impressora e seleccione **Partilhar**.
4. Dê um clique no botão **Alterar Opções de Partilha**.
5. Aparece a caixa de diálogo exibindo "O Windows necessita de permissão para continuar".
6. Dê um clique no botão **Continuar**.
7. Clique na caixa de selecção **Partilhar esta impressora**, e digite um nome na caixa de texto **Nome da partilha**.
8. Dê um clique em **Controladores adicionais** e seleccione os sistemas operacionais de todos os clientes em rede que imprimirão nesta impressora.
9. Dê um clique em **OK**.

### Para Windows Server 2008:

1. Dê um clique em **Iniciar** → **Painel de Controlo** → **Impressoras**.
2. Dê um clique no lado direito do rato sobre o ícone desta impressora e seleccione **Partilha**.
3. Assinale a caixa de verificação **Partilhar esta impressora** e, então, digite um nome na caixa de texto **Nome de partilha**.
4. Dê um clique em **Controladores adicionais** e seleccione os sistemas operacionais de todos os clientes em rede que imprimirão nesta impressora.
5. Dê um clique em **OK**.

Para averiguar se a impressora foi compartilhada com sucesso:

1. Certifique-se de que a figura de impressora localizada na pasta **Impressoras e faxes (Impressoras para Windows 2000)** indique que está a ser compartilhada. Por exemplo, no Windows 2000, aparece uma mão debaixo do ícone de impressora.
1. Navegar **Os meus locais na rede**. Localize o nome do servidor central e procure o nome compartilhado que você designou para a impressora.

No momento em que a impressora estiver compartilhada, será possível instalar a impressora nos clientes em rede, utilizando o método ponto e impressão ou o método não-hierárquico.

---

## Ponto e Impressão

Normalmente, este é o método mais utilizado dos recursos do sistema. O servidor manipula as modificações do controlador e o processamento da tarefa de impressão. Isto permite que os clientes em rede retornem mais rapidamente aos seus respectivos programas.

Caso utilize o método de ponto e impressão, uma subconjunto de informações do controlador é copiado do servidor ao computador do cliente. Isto é uma informação suficiente para enviar uma tarefa de impressão para a impressora.

### Para Windows® XP, Windows XP Edição de 64-bits, Windows Server® 2003, e Windows 2000:

1. Dê um duplo clique em **Os meus locais na rede**.
2. Localize o nome do computador (anfitrião) do servidor e, então, dê um duplo clique no nome do anfitrião (host).
3. Dê um clique no lado direito do rato sobre o nome da impressora compartilhada e, então, dê um clique em **Ligar**. Aguarde pela informação do controlador para copiar do computador do servidor para o computador do cliente, e pela figura de nova impressora que será acrescentada à pasta **Impressoras e faxes (Impressoras para Windows 2000)**. O tempo para a cópia varia de acordo com o tráfego de rede e de outros factores.  
Fechar **Os meus locais na rede**.
4. Imprime uma página de teste para verificar a instalação da impressora.
5. Dê um clique em **Iniciar**→ **Definições**→ **Impressoras e faxes (Impressoras para Windows 2000)**.
6. Selecciona a impressora recém criada.
7. Dê um clique em **Ficheiro**→ **Propriedades**.
8. Dê um clique em **Imprimir página de teste**, a partir da aba **Geral**.

Se uma página de teste for impressa com sucesso, a instalação da impressora estará concluída.

### Para Windows Vista® e Windows Server 2008:

1. Na área de trabalho do Windows no computador cliente, dê um clique em **Iniciar**→ **Rede**.
2. Localize o nome do computador (anfitrião) do servidor e, então, dê um duplo clique no nome do anfitrião (host).
3. Dê um clique no lado direito do rato sobre o nome da impressora compartilhada e, então, dê um clique em **Ligar**.
4. Dê um clique em **Instalar controlador**.
5. Dê um clique em **Controlo de conta de Utilizador**.
6. Aguarde pela informação do controlador para copiar do computador do servidor para o computador do cliente, e pela figura de nova impressora que será acrescentada à pasta **Impressoras**. O tempo que se leva para este processo, varia de acordo com o tráfego de rede e de outros factores.
7. Imprime uma página de teste para verificar a instalação da impressora.
8. Clique em **Iniciar**→ **Painel de controlo**.
9. Selecciona **Impressora**.
10. Dê um clique no lado direito do rato sobre o ícone da impressora recém-criada e seleccione **Propriedades**.
11. Na aba **Geral**, dê um clique em **Imprimir página de teste**.

Se uma página de teste for impressa com sucesso, a instalação da impressora estará concluída.

---

## Não-hierárquico

Caso utilize o método não-hierárquico, o controlador de impressora será completamente instalado no computador de cada cliente. Os clientes da rede conservam o controlo das modificações do controlador. O computador do cliente manipula o processamento da tarefa de impressão.

### Para Windows® XP, Windows XP Edição de 64-bits, Windows Server® 2003, e Windows 2000:

1. Dê um clique em **Iniciar**→ **Definições**→ **Impressoras e faxes (Impressoras para Windows 2000)**.
2. Dê um clique em **Adicionar impressora**, para accionar o assistente **Adicionar impressora**.
3. Dê um clique em **Seguinte**.
4. Selecciona **Uma impressora de rede ou uma impressora ligada a outro computador** e, então, dê um clique em **Seguinte** (Para Windows 2000, seleccione a impressora de rede a partir da lista **Impressoras compartilhadas**). Se a impressora não estiver na lista, digite o atalho da impressora na caixa de texto.  
Por exemplo: \\<nome do servidor anfitrião>\<nome da impressora compartilhada>  
O nome do servidor anfitrião é o nome do computador do servidor que o identifica na rede. O nome da impressora compartilhada é o nome designado durante o processo de instalação do servidor.

5. Dê um clique em Procurar uma impressora e, então, dê um clique em Sim (Para Windows 2000, dê um clique em OK). Se esta for uma nova impressora, você será lembrado para instalar um controlador de impressora. Se nenhum controlador do sistema estiver disponível, então, será necessário fornecer um atalho aos controladores disponíveis.
6. Seleccione se gostaria ou não, que esta impressora seja a impressora predefinida por defeito para o cliente, dê um clique em Seguinte e, então, dê um clique em Concluir (Para Windows 2000, dê um clique em Concluir).
7. Imprime uma página de prova para verificar a instalação da impressora:
  - a. Dê um clique em Iniciar → **Definições** → **Impressoras e faxes (Impressoras para Windows 2000)**.
  - b. Seleccione a impressora recém criada.
  - c. Dê um clique em Ficheiro → **Propriedades**.
  - d. Dê um clique em **Imprimir página de teste**, a partir da aba **Geral**.  
Se uma página de prova for impressa com sucesso, a instalação da impressora estará concluída.

## Para Windows Vista® e Windows Server 2008:

1. Dê um clique em Iniciar → Painel de Controlo → Hardware e Som → Impressoras (Iniciar → Painel de Controlo → Impressoras, para Windows Server 2008).
2. Dê um clique em Adicionar uma impressora, para accionar o assistente Adicionar impressora.
3. Seleccione **Adicionar uma impressora de rede, sem fios ou Bluetooth**, e então dê um clique em **Seguinte**. Se a impressora estiver listada, seleccione-a e dê um clique em **Seguinte** ou seleccione **A impressora que pretendo não se encontra listada** e digite o caminho da impressora na caixa de **Selecionar uma impressora partilhada pelo nome** e então dê um clique em **Seguinte**.  
Por exemplo: \\<nome do servidor anfitrião>\<nome da impressora partilhada>  
O nome do servidor anfitrião é o nome do computador do servidor que o identifica na rede. O nome da impressora partilhada é o nome designado durante o processo de instalação do servidor.
4. Se esta for uma nova impressora, você será lembrado para instalar um controlador de impressora. Se nenhum controlador do sistema estiver disponível, então, será necessário fornecer um atalho aos controladores disponíveis.
5. Seleccione se deseja ou não que esta impressora seja padrão para o cliente. Dê um clique em **Seguinte**.
6. Se deseja verificar a instalação da impressora, dê um clique em **Imprimir uma página de teste**.
7. Dê um clique em **Concluir**.

[Voltar à página do índice](#)

[Voltar à página do índice](#)

## Remoção de atolamentos de papel

Seleccionar cuidadosamente os suportes de impressão apropriados e efectuar um carregamento correcto, ajudam a evitar a maioria dos casos de atolamentos de papel. Consulte "[Directrizes do Suporte de Impressão](#)" para maiores informações.

- [Evitar Atolamentos de Papel](#)
- [Identificação dos Locais Prováveis de ocorrerem Atolamentos de Papel](#)
- [Remoção de Atolamentos de Papel do Alimentador de Folhas Individuais](#)
- [Remoção dos Atolamentos de Papel da Bandeja 1](#)
- [Remoção de Atolamentos de Papel do Fusor](#)

 **NOTA:** Antes de comprar qualquer suporte de impressão em grande quantidade, a Dell recomenda que faça primeiro um teste.

---

## Evitar Atolamentos de Papel

- 1 Utilize somente os suportes de impressão recomendados. Consulte "[Directrizes do Suporte de Impressão](#)" para maiores informações.
  - 1 Consulte "[Carregamento dos Suportes de Impressão na Bandeja 1](#)" e "[Carregamento do Alimentador de Folhas Individuais](#)" para carregar o suporte de impressão apropriadamente.
  - 1 Não sobrecarregue as fontes do suporte de impressão. Certifique-se de que a altura da pilha dos suportes de impressão não ultrapasse a altura máxima indicada pelas etiquetas de linha de carga máxima da bandeja.
  - 1 Não carregue suportes de impressão enrugados, dobrados, húmidos ou enrolados.
  - 1 Flexione, ventile e endireite o suporte de impressão, antes de instalá-lo. Se ocorrer um atolamento do suporte de impressão, tente alimentar uma folha por vez através do alimentador de folhas individuais.
  - 1 Não utilize suportes de impressão que você tenha cortado ou recortado.
  - 1 Não misture suportes de impressão de tamanhos, pesos ou tipos diferentes na mesma fonte de suporte de impressão.
  - 1 Certifique-se de que a face de impressão esteja voltada para cima quando inserir o suporte de impressão. Além disso, a face de impressão recomendada deverá estar voltada para cima quando utilizar o alimentador de folhas individuais.
  - 1 Conserve o suporte de impressão armazenado num ambiente satisfatório. Para maiores informações, consulte "[Armazenamento do Suporte de Impressão](#)."
  - 1 Não remova a bandeja de alimentação durante uma tarefa de impressão.
  - 1 Empurre a bandeja firmemente depois de carregar os suportes de impressão.
  - 1 Certifique-se de que todos os cabos conectados à impressora estejam correctamente ligados.
  - 1 Apertar demasiadamente as guias pode causar atolamento de papel.
  - 1 Limpe os cilindros separadores da bandeja ou o alimentador de folhas individuais com um pano levemente humedecido na água, caso costume ocorrer atolamento causado por falha de alimentação de papel, com muita frequência.
- 

## Identificação dos Locais Prováveis de ocorrerem Atolamentos de Papel

A seguinte ilustração mostra os locais prováveis de ocorrerem atolamentos de papel ao longo do atalho do suporte de impressão.

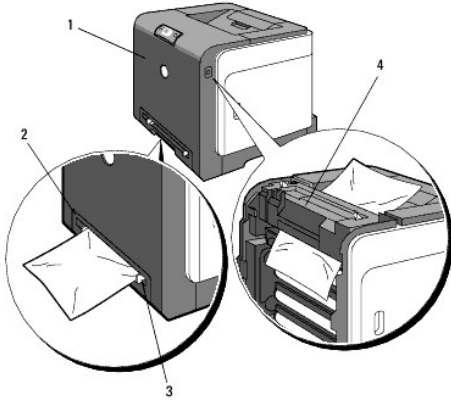

**⚠ PRECAUÇÃO:** Não tente remover nenhum atolamento de papel utilizando ferramentas ou instrumentos. Isto pode avariar permanentemente a impressora.

1	Tampa frontal
2	Bandeja 1
3	Alimentador de folhas individuais
4	Fusor

## Remoção de Atolamentos de Papel do Alimentador de Folhas Individuais

**⚠ AVISO:** Para proteger os tambores dos cartuchos de impressão contra a luz intensa, feche a cobertura frontal em três minutos. Se a tampa frontal permanecer aberta durante mais de três minutos, poderá haver uma depreciação da qualidade de impressão.

**📌 NOTA:** Para solucionar o erro exibido no painel operacional, será necessário cancelar todos os suportes de impressão do atalho de suporte de impressão.

1. Remova o papel atolado do alimentador de folhas individuais. Se não for encontrado nenhum papel atolado ou for difícil de remover o papel, siga para o próximo passo para remover o papel atolado do interior da impressora.

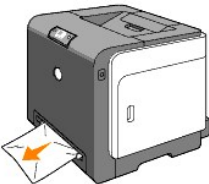

2. Remova a bandeja 1 da impressora e, então, remova o papel atolado que permanecer dentro da impressora. Se não for encontrado nenhum papel atolado ou for difícil de remover o papel, siga para o próximo passo para remover o papel atolado do interior da impressora.

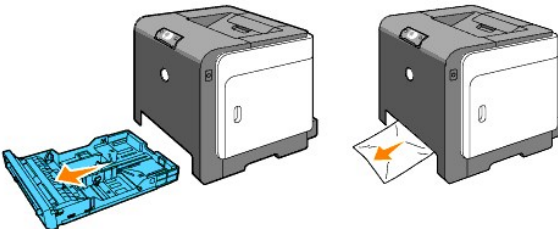

3. Abra a tampa frontal empurrando o botão (lado direito) e remova o papel atolado. A seguir, verifique se não restaram pedaços de papel no interior da impressora.

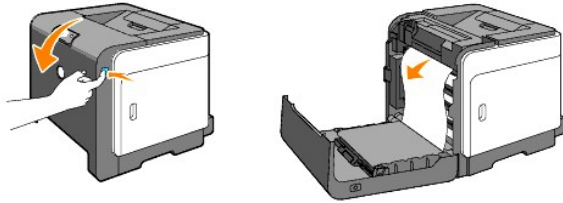

4. Feche a tampa frontal.
5. Recoloque a bandeja na impressora e empurre-a até parar.

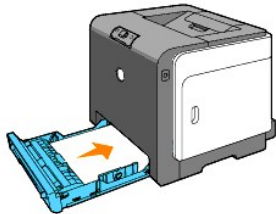

---

## Remoção dos Atolamentos de Papel da Bandeja 1

- ⚠ **AVISO:** Para proteger os tambores dos cartuchos de impressão contra a luz intensa, feche a cobertura frontal em três minutos. Se a tampa frontal permanecer aberta durante mais de três minutos, poderá haver uma depreciação da qualidade de impressão.
- 📌 **NOTA:** Para solucionar o erro exibido no painel operacional, será necessário cancelar todos os suportes de impressão do atalho de suporte de impressão.

1. Extraia cuidadosamente a bandeja da impressora. Segure a bandeja com ambas as mãos, levante um pouco a parte frontal e remova-a da impressora.

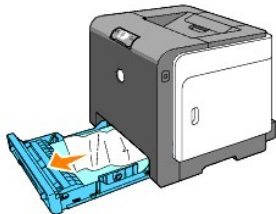

2. Remova todos os papéis atolados e/ou dobrados da bandeja.

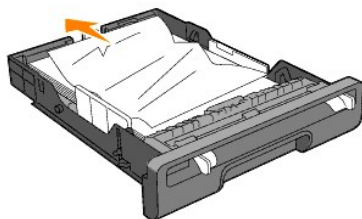

3. Remova o papel atolado tomando o cuidado de não rasgá-lo. Se ainda continuar difícil de remover o papel, siga para o próximo passo, para remover o papel atolado do interior da impressora.

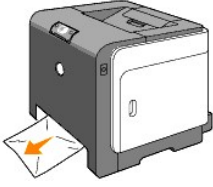

4. Abra a tampa frontal empurrando o botão (lado direito) e remova o papel atolado. A seguir, verifique se não restaram pedaços de papel no interior da impressora.

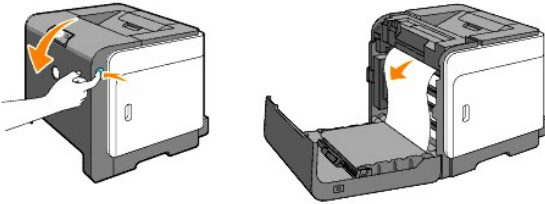

5. Feche a tampa frontal.



6. Recoloque a bandeja na impressora e empurre-a até parar.

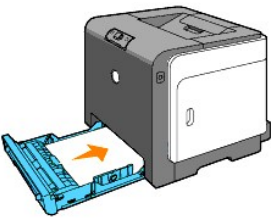

**⚠ PRECAUÇÃO:** Não aplique demasiada força na bandeja. Do contrário, poderá avariar a bandeja ou o interior da impressora.

## Remoção de Atolamentos de Papel do Fusor

- ➡ **AVISO:** Certifique-se de que não haja nada a tocar ou arranhar a superfície (película preta-colorida) da unidade da correia de transmissão. Se houver arranhões, sujidades ou oleosidades das mãos na película da unidade de correia de transmissão, a qualidade da impressão decairá.
- ➡ **AVISO:** Para proteger os tambores dos cartuchos de impressão contra a luz intensa, feche a cobertura frontal em três minutos. Se a tampa frontal permanecer aberta durante mais de três minutos, poderá haver uma depreciação da qualidade de impressão.
- ☑ **NOTA:** Para solucionar o erro exibido no painel operacional, será necessário cancelar todos os suportes de impressão do atalho de suporte de impressão.

1. Desligue a alimentação da impressora e aguarde durante 30 minutos.
2. Empurre o botão (lado direito) e abra a tampa frontal.



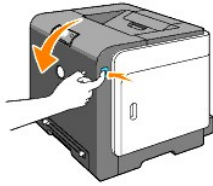

3. Levante as alavancas de ambas as extremidades do fusor e remova o papel atolado. Caso não consiga localizar nenhum papel atolado, siga para o próximo passo.

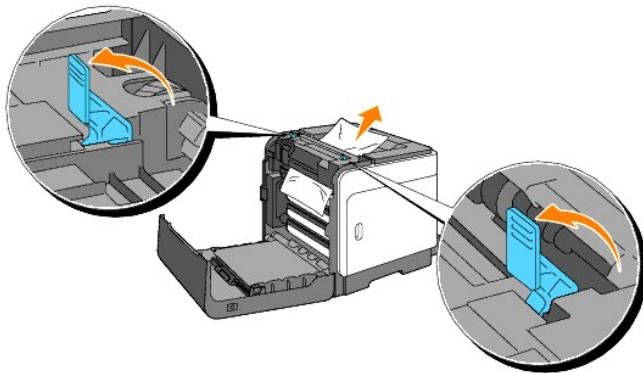

**⚠ PRECAUÇÃO:** O fusor está quente. Não o toque, do contrário, poderá causar queimaduras.

4. Abra a tampa do fusor e remova o papel atolado.
5. Feche a tampa do fusor e pressione as alavancas de ambos os lados do fusor.

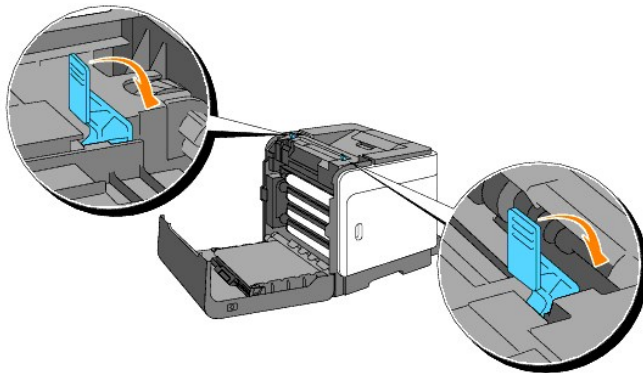

6. Verifique se não restaram pedaços de papel no interior da impressora e, então, feche a tampa frontal.



[Voltar à página do índice](#)

[Voltar à página do índice](#)

## Guia de Resolução de Problemas

- [Problemas Básicos da Impressora](#)
- [Problemas de Impressão](#)
- [Problemas de Qualidade de Impressão](#)
- [Outros Problemas](#)
- [Contacto com a Assistência Técnica](#)

---

### Problemas Básicos da Impressora

Alguns problemas que ocorrem com a impressora podem ser fáceis de serem resolvidos. Se ocorrer algum problema com a sua impressora, verifique cada um dos seguintes:

- 1 O cabo de alimentação da impressora está ligado na impressora e numa tomada da rede eléctrica devidamente ligada à terra.
- 1 A alimentação da impressora está activada.
- 1 A tomada eléctrica não foi desligada de nenhum comutador ou disjuntor.
- 1 Outros equipamentos eléctricos ligados na tomada da rede eléctrica estão operando.
- 1 Se o problema persistir, após verificar todos os itens acima mencionados, desligue a alimentação da impressora, aguarde durante 10 segundos e, depois, volte a ligar a impressora. Isto geralmente resolve o problema.

---

### Problemas de Impressão

Problemas	Acção
Não consegue imprimir ou imprime caracteres incorrectos.	Certifique-se de que o suporte de impressão esteja carregado na impressora.
	Verifique se a impressora está a utilizar o idioma de descrição de página correcto (PDL).
	Verifique se está a utilizar o controlador de impressora correcto.
	Assegure-se de que está a utilizar os cabos Ethernet ou USB correctos e de que estão firmemente conectados à impressora.
	Verifique se o tamanho do suporte de impressão foi seleccionado correctamente.
	Quando utilizar uma fila de impressão, verifique se a fila não está avariada.
Falha na alimentação do suporte de impressão ou ocorrência de múltiplas	Verifique a interface da impressora a partir do menu <b>Caixa de Ferramentas</b> . Determine a interface do anfitrião que foi utilizada. Imprima uma página de Configurações de Dispositivos para verificar se as configurações da interface actual estão correctas.
	Assegure-se de que o suporte de impressão que está a utilizar satisfaz as especificações da sua impressora. Consulte " <a href="#">Suportes de impressão compatíveis</a> " para

alimentações.	maiores informações.
	Flexione o suporte de impressão antes de carregá-lo em qualquer fonte.
	Certifique-se de que o suporte de impressão esteja carregado correctamente.
	Assegure-se de que as guias de largura e comprimento das fontes do suporte de impressão estejam correctamente ajustadas.
	Assegure-se de que a Bandeja 1 está inserida firmemente.
	Não sobrecarregue as fontes do suporte de impressão.
	Durante o carregamento, não force o suporte de impressão no alimentador de folhas individuais; do contrário, poderá ficar inclinado ou amassado.
	Remova qualquer suporte de impressão ondulado das fontes.
	Carregue correctamente o tipo de suporte de impressão que pretende utilizar com a face de impressão recomendada. Consulte " <a href="#">Carregamento dos Suportes de Impressão na Bandeja 1</a> " para maiores informações.
	Dê uma volta ou vire o suporte de impressão do avesso e tente imprimir novamente para verificar se melhora a alimentação.
	Não misture diferentes tipos de suportes de impressão.
	Não misture resmas do suporte de impressão.
	Remova as folhas da parte superior e inferior de uma resma, antes de carregar o suporte de impressão.
Carregue uma fonte de suporte de impressão somente quando estiver vazia.	
Limpe os cilindros separadores da bandeja ou do alimentador de folhas individuais com um pano levemente humedecido na água.	
O envelope se encontra enrugado após a impressão.	Quando imprimir um envelope Monarca, Youkei 2 ou Youkei 3, utilize a Bandeja 1 para carregar o envelope com a aba aberta, quando a borda longa do envelope estiver voltada para a impressora.
Cortes de página em locais inesperados.	Aumente o ajuste para Limite de Tempo no menu <b>Configurações da Impressora</b> na <b>Dell Printer Configuration Web Tool</b> .
O suporte de impressão não fica empilhado alinhadamente no compartimento de saída.	Vire a pilha do suporte de impressão na bandeja.
A impressora não imprime páginas dúplice (dupla face).	Seleccione Salto borda curta ou Salto borda curta a partir do menu Duplex na aba Configurações de impressão no controlador da impressora.
O papel na Bandeja 1 está ondulado.	Coloque o papel no alimentador de folhas individuais.

## Problemas de Qualidade de Impressão

### A impressão está demasiado clara.



Apenas uma parte ou todas as impressões estão muito claras?

[Todas as impressões estão muito claras.](#)

[Parte da impressão está muito clara.](#)

## Todas as impressões estão muito claras.

**Os níveis dos cartuchos de impressão podem estar baixos ou precisam ser substituídos. Confirme o nível de toner de cada cartucho de impressão.**

1. Prima [Estado impressora] e, então prima a aba Estado no controlador da impressora.

**Assegure-se de não haver seleccionado nenhum Toner não-Dell na aba Manutenção da impressora na Caixa de Ferramentas.**

1. Dê um clique no botão Caixa de Ferramentas.

**Desactive o Modo de Economia de toner no controlador de impressão.**

1. Prima [Preferências de impressão] e, então, prima a aba Avançado.

**Caso esteja a imprimir sobre uma superfície de impressão irregular, modifique o ajuste do tipo de papel no controlador de impressão. Por exemplo, modifique o papel comum para grosso.**

1. Prima [Preferências de Impressão] e, então, prima a aba Bandeja de Papel.

**Verifique se está a utilizar o suporte de impressão correcto.**

1. Consulte "[Tamanhos e Assistência Técnica dos Suportes de Impressão](#)".

**Assegure-se de que as oito fitas amarelas foram correctamente removidas da unidade PHD (Dispositivo da Cabeça de Impressão).**

1. Consulte "[Substituição da Unidade PHD \(Dispositivo da Cabeça de Impressão\)](#)" e "[Instalação da Unidade PHD](#)".

**Certifique-se de que o motor do revelador inicia a operação.**

1. Contactar Dell.

**Certifique-se de que o motor de distribuição inicia a operação.**

1. Contactar Dell.

**Quando estiver a imprimir muitas imagens com baixa densidade, execute o Modo de Restauração do Toner.**

1. Dê um clique no botão Caixa de Ferramentas.
2. Prima o botão de Início para verificar a densidade das cores.
3. Se a impressão estiver muito clara, seleccione o Modo de Restauração da lista. Prima os botões de Iniciar(1)-(4).

**PRECAUÇÃO: O uso do Modo de Restauração consome maior quantidade de toner.**

<p>4. Após concluir o Modo de Restauração, seleccione Impressão de Gráfico da lista. Prima o botão Imprimir em A4(3) ou Imprimir em Carta(C) para o Gráfico de Configuração de 4 Cores. "Imprimindo aparece. O problema foi resolvido?</p>
<p>Sim. A tarefa foi concluída.</p>
<p>A unidade PHD está velha ou avariada. Substitua a unidade PHD.</p>
<p><b>Tente utilizar a unidade PHD de reserva, se possível.</b></p> <ol style="list-style-type: none"> <li>1. Substitua a unidade PHD. Consulte "<a href="#">Substituição da Unidade PHD (Dispositivo da Cabeça de Impressão)</a>" e "<a href="#">Instalação da Unidade PHD</a>".</li> <li>2. Após a substituição da unidade PHD, dê um clique no botão <b>Caixa de Ferramentas</b>.</li> <li>3. Prima o botão [Imprimir em A4(3)] ou [Imprimir em Carta(C)]. O problema foi resolvido?</li> </ol>
<p>Sim. A unidade PHD está velha ou avariada. Substitua a unidade PHD.</p>
<p>Não. Contactar Dell.</p>
<p>Contactar Dell.</p> <ol style="list-style-type: none"> <li>1. Contactar Dell.</li> </ol>

## Parte da impressão está muito clara.

<p>Quando estiver a imprimir muitas imagens com baixa densidade, execute o <b>Modo de Restauração do Toner</b>.</p> <ol style="list-style-type: none"> <li>1. Dê um clique no botão <b>Caixa de Ferramentas</b>.</li> <li>2. Prima o botão de Início para verificar a densidade das cores.</li> <li>3. Se a impressão estiver muito clara, seleccione o Modo de Restauração da lista. Prima os botões de Iniciar(1)-(4).</li> </ol> <p><b>PRECAUÇÃO: O uso do Modo de Restauração consome maior quantidade de toner.</b></p> <ol style="list-style-type: none"> <li>4. Após concluir o Modo de Restauração, seleccione Impressão de Gráfico da lista. Prima o botão Imprimir em A4(3) ou Imprimir em Carta(C) para o Gráfico de Configuração de 4 Cores. "Imprimindo aparece. O problema foi resolvido?</li> </ol>
<p>Sim. A tarefa foi concluída.</p>
<p>A unidade PHD está velha ou avariada. Substitua a unidade PHD.</p>
<p><b>Tente utilizar a unidade PHD de reserva, se possível.</b></p> <ol style="list-style-type: none"> <li>1. Substitua a unidade PHD. Consulte "<a href="#">Substituição da Unidade PHD (Dispositivo da Cabeça de Impressão)</a>" e "<a href="#">Instalação da Unidade PHD</a>".</li> <li>2. Após a substituição da unidade PHD, dê um clique no botão <b>Caixa de Ferramentas</b>.</li> <li>3. Prima o botão [Imprimir em A4(3)] ou [Imprimir em Carta(C)]. O problema foi resolvido?</li> </ol>
<p>Sim. A unidade PHD está velha ou avariada. Substitua a unidade PHD.</p>
<p>Não. Contactar Dell.</p>
<p>Contactar Dell.</p>

## Manchas de toner ou a impressão sai fora da página.

Caso esteja a imprimir sobre uma superfície de impressão irregular, modifique o ajuste do tipo de papel no controlador de impressão. Por exemplo, modifique o papel comum para grosso.



<p>1. Prima [Preferências de impressão] e, então, prima a aba Bandeja de Papel.</p> <p><b>Verifique se está a utilizar o suporte de impressão correcto.</b></p> <p>1. Consulte "<a href="#">Tamanhos e Assistência Técnica dos Suportes de Impressão</a>".</p> <p><b>Tente utilizar a unidade PHD de reserva, se possível.</b></p> <p>1. Substitua a unidade PHD. Consulte "<a href="#">Substituição da Unidade PHD (Dispositivo da Cabeça de Impressão)</a>" e "<a href="#">Instalação da Unidade PHD</a>".</p> <p>2. Após substituir a unidade PHD, imprima papel. "Imprimindo aparece. O problema foi resolvido?"</p>
<p>Sim. A unidade PHD está velha ou avariada. Substitua a unidade PHD.</p>
<p>Não. Volte ao passo 1.</p>
<p><b>Tente utilizar o fuser de reserva, se possível.</b></p> <p>1. Substitua o fuser. Consulte "<a href="#">Remoção do Fuser Usado</a>" e "<a href="#">Instalação de um Novo Fuser</a>".</p> <p>2. Após substituir o fuser, imprima o papel. "Imprimindo" aparece. O problema foi resolvido? Sim. O fuser está velho ou avariado. Substitua o fuser. Não. Contactar Dell.</p>

## Manchas de toner aparecem na página/a impressão está borrada.

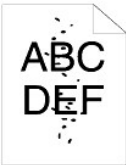

<p><b>Verifique se os cartuchos de impressão estão instalados correctamente.</b></p> <p>1. Consulte "<a href="#">Instalação dos Cartuchos de Impressão</a>".</p> <p><b>Certifique-se de que a unidade PHD esteja instalada correctamente.</b></p> <p>1. Consulte "<a href="#">Substituição da Unidade PHD (Dispositivo da Cabeça de Impressão)</a>" e "<a href="#">Instalação da Unidade PHD</a>".</p> <p><b>Tente utilizar a unidade PHD de reserva, se possível.</b></p> <p>1. Substitua a unidade PHD. Consulte "<a href="#">Substituição da Unidade PHD (Dispositivo da Cabeça de Impressão)</a>" e "<a href="#">Instalação da Unidade PHD</a>".</p> <p>2. Após a substituição da unidade PHD, dê um clique no botão Caixa de Ferramentas.</p> <p>3. Prima o botão [Imprimir em A4(1)] ou [Imprimir em Carta(A)]. "Imprimindo" aparece.</p> <p>O problema foi resolvido?</p>
--

Sim. A unidade PHD está velha ou avariada. Substitua a unidade PHD.
Não. Contactar Dell.
Contactar Dell.

## A página inteira está em branco.

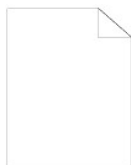

**Os níveis dos cartuchos de impressão podem estar baixos ou precisam ser substituídos. Confirme o nível de toner de cada cartucho de impressão.**

1. Prima [Estado impressora] e, então prima a aba Estado no controlador da impressora.

**Assegure-se de não haver seleccionado nenhum Toner não-Dell na aba Manutenção da impressora na Caixa de Ferramentas.**

1. Dê um clique no botão Caixa de Ferramentas.

**Desactive o Modo de Economia de Toner no controlador de impressão.**

1. Prima [Preferências de impressão] e, então, prima a aba Avançado.

**Caso esteja a imprimir sobre uma superfície de impressão irregular, modifique o ajuste do tipo de papel no controlador de impressão. Por exemplo, modifique o papel comum para grosso.**

1. Prima [Preferências de impressão] e, então, prima a aba Bandeja de Papel.

**Verifique se está a utilizar o suporte de impressão correcto.**

1. Consulte ["Tamanhos e Assistência Técnica dos Suportes de Impressão"](#).

**Certifique-se de que as oito fitas amarelas foram removidas correctamente da unidade PHD.**

1. Consulte ["Substituição da Unidade PHD \(Dispositivo da Cabeça de Impressão\)"](#) e ["Instalação da Unidade PHD"](#).

**Certifique-se de que o motor do revelador inicia a operação.**

1. Contactar Dell.

**Certifique-se de que o motor de distribuição inicia a operação.**

1. Contactar Dell.

**Tente utilizar a unidade PHD de reserva, se possível.**

1. Substitua a unidade PHD. Consulte ["Substituição da Unidade PHD \(Dispositivo da Cabeça de Impressão\)"](#) e ["Instalação da Unidade PHD"](#).
2. Após a substituição da unidade PHD, dê um clique no botão Caixa de Ferramentas.
3. Prima [Impressão de Gráfico] e, então, prima o botão [Imprimir em A4(3)] ou [Imprimir em Carta(C)]. O problema foi resolvido?

Sim. A unidade PHD está velha ou avariada. Substitua a unidade PHD.
Não. Contactar Dell.

Contactar Dell.

## Estrias horizontais aparecem na página.



**Os níveis dos cartuchos de impressão podem estar baixos ou precisam ser substituídos. Confirme o nível de toner de cada cartucho de impressão.**

1. Prima [Impressão de Gráfico] e, então prima a aba Estado no controlador da impressora.

**Assegure-se de não haver seleccionado nenhum Toner não-Dell na aba Manutenção da impressora na Caixa de Ferramentas.**

1. Dê um clique no botão Caixa de Ferramentas.
2. Selecciona Toner Não-Dell da lista.

**Tente utilizar a unidade PHD de reserva, se possível.**

1. Substitua a unidade PHD. Consulte "[Substituição da Unidade PHD \(Dispositivo da Cabeça de Impressão\)](#)" e "[Instalação da Unidade PHD](#)".
2. Após a substituição da unidade PHD, dê um clique no botão Caixa de Ferramentas.
3. Prima o botão [Imprimir em A4(1)] ou [Imprimir em Carta(A)]. "Imprimindo" aparece.  
O problema foi resolvido?

Sim. A unidade PHD está velha ou avariada. Substitua a unidade PHD.

Não. Contactar Dell.

Contactar Dell.

## A impressão de uma parte ou da página inteira saiu em preto.

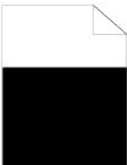

**Certifique-se de que Colorido (Automático) esteja seleccionado em Cor de saída na aba Configurações de impressão.**

1. Prima [Preferências de impressão] e, então, prima a aba Configurações de impressão.

**Tente utilizar a unidade PHD de reserva, se possível.**

1. Substitua a unidade PHD. Consulte "[Substituição da Unidade PHD \(Dispositivo da Cabeça de Impressão\)](#)" e "[Instalação da Unidade PHD](#)".
2. Após a substituição da unidade PHD, dê um clique no botão Caixa de Ferramentas.
3. Prima o botão [Imprimir em A4(3)] ou [Imprimir em Carta(C)].

O problema foi resolvido?

Sim. A unidade PHD está velha ou avariada. Substitua a unidade PHD.



Não. Contactar Dell.
Contactar Dell.

## Impressões de pontos de inclinação longitudinal em cores.



<b>Localize a causa do problema utilizando o Gráfico de Configuração do da Inclinação Longitudinal.</b>
<ol style="list-style-type: none"><li>1. Dê um clique no botão Caixa de Ferramentas.</li><li>2. Prima o botão [Imprimir em A4(1)] ou [Imprimir em Carta(A)].</li><li>3. Efectue um dos seguintes:</li></ol>
<b>Quando a causa do problema estiver localizada na unidade PHID:</b>
<ol style="list-style-type: none"><li>1. Substitua a unidade PHD. Consulte "<a href="#">Substituição da Unidade PHD (Dispositivo da Cabeça de Impressão)</a>" e "<a href="#">Instalação da Unidade PHD</a>".</li><li>2. Após a substituição da unidade PHD, dê um clique no botão Caixa de Ferramentas.</li><li>3. Prima o botão [Imprimir em A4(1)] ou [Imprimir em Carta(A)]. "Imprimindo" aparece. O problema foi resolvido?</li></ol>
Sim. A unidade PHD está velha ou avariada. Substitua a unidade PHD.
Não. Contactar Dell.
<b>Quando a causa do problema estiver localizada no fuser:</b>
<ol style="list-style-type: none"><li>1. Substitua o fuser. Consulte "<a href="#">Remoção do Fuser Usado</a>" e "<a href="#">Instalação de um Novo Fuser</a>".</li><li>2. Após a substituição do fuser, dê um clique no botão Caixa de Ferramentas.</li><li>3. Prima o botão [Imprimir em A4(1)] ou [Imprimir em Carta(A)]. "Imprimindo" aparece. O problema foi resolvido?</li></ol>
Sim. O fuser está velho ou avariado. Substitua o fuser.
Não. Contactar Dell.
<b>Quando a causa do problema estiver localizada na impressora:</b>
<ol style="list-style-type: none"><li>1. Contactar Dell.</li></ol>

## Verticais em branco

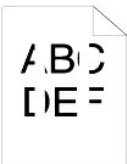

<b>Assegure-se de que a trajetória da luz não esteja coberta.</b>
<ol style="list-style-type: none"><li>1. Remova a unidade PHD e mantenha-a num local escuro. Consulte "<a href="#">Substituição da Unidade PHD (Dispositivo da Cabeça de Impressão)</a>".</li></ol>

<ol style="list-style-type: none"> <li>2. Verifique a trajetória da luz e, então remova o objecto que está a cobri-la.</li> <li>3. Reinstale a unidade PHD. Consulte "<a href="#">Instalação da Unidade PHD</a>".</li> <li>4. Dê um clique no botão <b>Caixa de Ferramentas</b>.</li> <li>5. Prima o botão [Imprimir em A4(1)] ou [Imprimir em Carta(A)]. "Imprimindo" aparece. O problema foi resolvido?</li> </ol> <p>Sim. A tarefa foi concluída. Não. Siga para o próximo passo.</p> <p><b>Tente utilizar a unidade PHD de reserva, se possível.</b></p> <ol style="list-style-type: none"> <li>1. Substitua a unidade PHD. Consulte "<a href="#">Substituição da Unidade PHD (Dispositivo da Cabeça de Impressão)</a>" e "<a href="#">Instalação da Unidade PHD</a>".</li> <li>2. Após a substituição da unidade PHD, dê um clique no botão <b>Caixa de Ferramentas</b>.</li> <li>3. Após substituir a unidade PHD, prima o botão [Imprimir em A4(1)] ou [Imprimir em Carta(A)]. "Imprimindo" aparece. O problema foi resolvido?</li> </ol> <p>Sim. A unidade PHD está velha ou avariada. Substitua a unidade PHD. Não. Contactar Dell.</p> <p>Contactar Dell.</p>
---

## Imagem Fantasma

<p><b>Localize a causa do problema utilizando o Gráfico de Configuração de Imagem Fantasma.</b></p> <ol style="list-style-type: none"> <li>1. Dê um clique no botão <b>Caixa de Ferramentas</b>.</li> <li>2. Prima o botão [Imprimir em A4(2)] ou [Imprimir em Carta(B)]. Efectue um dos seguintes:</li> </ol> <p>Quando a imagem fantasma for impressa na face <b>anversa, tente utilizar a unidade PHD, se possível.</b></p> <ol style="list-style-type: none"> <li>1. Consulte "<a href="#">Substituição da Unidade PHD (Dispositivo da Cabeça de Impressão)</a>" e "<a href="#">Instalação da Unidade PHD</a>".</li> <li>2. Após substituir a unidade PHD, prima [Impressão de Gráfico] e, então, prima o botão [Imprimir em A4(2)] ou [Imprimir em Carta(B)]. "Imprimindo" aparece. O problema foi resolvido?</li> </ol> <p>Sim. A unidade PHD está velha ou avariada. Substitua a unidade PHD. Não. Contactar Dell.</p> <p>Quando a imagem fantasma for impressa na face <b>inversa, utilize o papel recomendado.</b> O problema foi resolvido?</p>
<p>Sim. A tarefa foi concluída.</p>
<p>Não. Efectue um dos seguintes:</p>
<p><b>Tente utilizar a unidade PHD de reserva, se possível.</b></p> <ol style="list-style-type: none"> <li>1. Substitua a unidade PHD. Consulte "<a href="#">Substituição da Unidade PHD (Dispositivo da Cabeça de Impressão)</a>" e "<a href="#">Instalação da Unidade PHD</a>".</li> <li>2. Após substituir a unidade PHD, dê um clique no botão <b>Caixa de Ferramentas</b> e então prima o botão [Imprimir em A4(2)] ou [Imprimir em Carta(B)]. "Imprimindo" aparece. O problema foi resolvido?</li> </ol>
<p>Sim. A unidade PHD está velha ou avariada. Substitua a unidade PHD.</p>
<p>Não. Contactar Dell.</p>
<p><b>Ajuste a polarização de transferência.</b></p> <ol style="list-style-type: none"> <li>1. Dê um clique no botão <b>Caixa de Ferramentas</b>.</li> <li>2. Regule o ajuste para o tipo de papel e, então, prima o botão <b>Aplicar os novos ajustes</b>.</li> <li>3. Dê um clique no botão <b>Caixa de Ferramentas</b>.</li> <li>4. Prima o botão [Imprimir em A4(2)] ou [Imprimir em Carta(B)].</li> </ol>

## Fadiga mecânica leve



**Verifique o padrão da fadiga mecânica leve.**

1. Dê um clique no botão **Caixa de Ferramentas**.
2. Prima o botão [Imprimir em A4(1)] ou [Imprimir em Carta(A)]. "Imprimindo" aparece.  
O padrão corresponde?

Sim. Execute o Modo de Restauração PHD.

1. Dê um clique no botão **Caixa de Ferramentas**.
2. Após o início do Modo de Restauração PHD, dê um clique no botão **Caixa de Ferramentas** e então prima o botão [Imprimir em A4(3)] ou [Imprimir em Carta(C)]. "Imprimindo" aparece.  
O problema foi resolvido?

Sim. A tarefa foi concluída.

Não. Substitua a unidade PHD. Consulte "[Substituição da Unidade PHD \(Dispositivo da Cabeça de Impressão\)](#)" e "[Instalação da Unidade PHD](#)".

Não. Contactar Dell.

## Velação



**Execute o Modo de Restauração PHD.**

1. Dê um clique no botão **Caixa de Ferramentas**.
2. Após concluir o Modo de Restauração, seleccione **Impressão de Gráfico** da lista. Prima o botão [Imprimir em A4(3)] ou [Imprimir em Carta(C)]. "Imprimindo" aparece.  
O problema foi resolvido?

Sim. A tarefa foi concluída.

Não. Substitua a unidade PHD, se possível. Consulte "[Substituição da Unidade PHD \(Dispositivo da Cabeça de Impressão\)](#)" e "[Instalação da Unidade PHD](#)".

Após concluir o Modo de Restauração, seleccione **Impressão de Gráfico** da lista. Prima o botão [Imprimir em A4(3)] ou [Imprimir em Carta(C)]. "Imprimindo" aparece.  
O problema foi resolvido?

Sim. A tarefa foi concluída.

Não. Contactar Dell.

## Execução de Rebordo (Bead-Carry-Out/BCO)



Realize o Ajust. Altitude caso instale a impressora num local de alta altitude.

1. Dê um clique no botão Caixa de Ferramentas.
2. Selecciona o valor próximo à altura do local de instalação da impressora.

O problema foi resolvido?

Sim. A tarefa foi concluída.

Não. Substitua a unidade PHD, se possível. Consulte "[Substituição da Unidade PHD \(Dispositivo da Cabeça de Impressão\)](#)" e "[Instalação da Unidade PHD](#)".

O problema foi resolvido?

Sim. A unidade PHD está velha ou avariada. Substitua a unidade PHD.

Não. Contactar Dell.

## Divisão por Faixas



Localize a causa do problema utilizando o Gráfico de Configuração do da Inclinação Longitudinal.

1. Dê um clique no botão Caixa de Ferramentas.
2. Prima o botão [Imprimir em A4(1)] ou [Imprimir em Carta(A)].
3. Efectue um dos seguintes:

A causa do problema estava localizada na unidade PHD.

1. Substitua a unidade PHD. Consulte "[Substituição da Unidade PHD \(Dispositivo da Cabeça de Impressão\)](#)" e "[Instalação da Unidade PHD](#)".
2. Após substituir a unidade PHD, prima o botão [Imprimir em A4(1)] ou [Imprimir em Carta(A)]. "Imprimindo" aparece. O problema foi resolvido?

Sim. A tarefa foi concluída.

Não. Contactar Dell.

Quando a causa do problema estiver localizada no fuser.

1. Substitua o fuser. Consulte "[Remoção do Fuser Usado](#)" e "[Instalação de um Novo Fuser](#)".
2. Após substituir o fuser, prima o botão [Imprimir em A4(1)] ou [Imprimir em Carta(A)]. "Imprimindo" aparece. O problema foi resolvido?

Sim. A tarefa foi concluída.

Não. Contactar Dell.

A causa do problema estava localizada na impressora ou não foi possível determinar a causa.

1. Contactar Dell.

## Marca Auger



<b>O erro de impressão corresponde com o padrão da marca auger?</b>
Sim. Dê um clique no botão Caixa de Ferramentas.
<ol style="list-style-type: none"><li>1. Prima o botão Iniciar.</li><li>2. Após realizar o Modo de Mistura do Revelador, dê um clique no botão Caixa de Ferramentas e então prima o botão [Imprimir em A4(1)] ou [Imprimir em Carta(A)]. "Imprimindo" aparece. O problema foi resolvido?</li></ol>
Sim. A tarefa foi concluída.
Não. Substitua a unidade PHD. Consulte " <a href="#">Substituição da Unidade PHD (Dispositivo da Cabeça de Impressão)</a> " e " <a href="#">Instalação da Unidade PHD</a> ".
Não. Substitua a unidade PHD. Consulte " <a href="#">Substituição da Unidade PHD (Dispositivo da Cabeça de Impressão)</a> " e " <a href="#">Instalação da Unidade PHD</a> ".
Contactar Dell.

## Ruído anormal

<b>Remova os cartuchos de impressão, o fuser e a unidade PHD para localizar a causa do problema.</b>
<ol style="list-style-type: none"><li>1. Remova os cartuchos de impressão, o fuser e a unidade PHD. Consulte "<a href="#">Remoção do Cartucho de Impressão Usado</a>", "<a href="#">Remoção do Fuser Usado</a>", e "<a href="#">Substituição da Unidade PHD (Dispositivo da Cabeça de Impressão)</a>".</li><li>2. Dê um clique no botão Caixa de Ferramentas.</li><li>3. Prima o botão Iniciar após a seleção de <b>Verificação da Operação do Motor Principal</b>, <b>Verificação da Operação do Motor do Fusível</b> e <b>Verificação do motor de distribuição</b> para identificar o ruído anormal. Verifique se o ruído do botão <b>Reprodução do som</b> corresponde com o ruído anormal.</li></ol>
<ol style="list-style-type: none"><li>1. Corresponde o ruído com a <b>Verificação da Operação do Motor Principal</b>?</li></ol>
Sim. Contactar Dell.
Não. Siga para o próximo passo.
<ol style="list-style-type: none"><li>2. Corresponde o ruído com a <b>Verificação da Operação do Motor do Fusível</b>?</li></ol>
Sim. Contactar Dell.
Não. Siga para o próximo passo.
<ol style="list-style-type: none"><li>3. Corresponde o ruído com a <b>Verificação do motor de distribuição</b>?</li></ol>
 <b>NOTA:</b> Não verifique de forma repetida a operação do motor de distribuição.
Sim. Contactar Dell.
Não. Substitua o fuser. Consulte " <a href="#">Remoção do Fuser Usado</a> " e " <a href="#">Instalação de um Novo Fuser</a> ".
<ol style="list-style-type: none"><li>4. Corresponde o ruído com a <b>Verificação da Operação do Motor do Fusível</b>?</li></ol>

Sim. Contactar Dell.
Não. Substitua a unidade PHD. Consulte " <a href="#">Substituição da Unidade PHD (Dispositivo da Cabeça de Impressão)</a> " e " <a href="#">Instalação da Unidade PHD</a> ".
5. Corresponde o ruído com a <b>Verificação da Operação do Motor Principal</b> ?
Sim. Contactar Dell.

## Atolamento/Alinhamento



### A tarefa de impressão é executada, mas as margens superior e laterais estão incorrectas.

1. Assegure-se de que as margens estejam ajustadas correctamente no seu programa software.



### O registo de cores está fora de alinhamento.

Efectue um dos seguintes:

1. Dê um clique no botão **Caixa de Ferramentas**.
2. Prima o botão **Iniciar** para o Gráfico de Sistema de Cores.

O problema foi resolvido?

Sim. A tarefa foi concluída.

Não. Tente utilizar a unidade PHD de reserva, se possível.

1. Substitua a unidade PHD. Consulte "[Substituição da Unidade PHD \(Dispositivo da Cabeça de Impressão\)](#)" e "[Instalação da Unidade PHD](#)".
2. Após a substituição da unidade PHD, dê um clique no botão **Caixa de Ferramentas**.
3. Prima o botão **Iniciar** para Correção automática.  
O gráfico de cores corresponde com o papel de erro?

Sim. A unidade PHD está velha ou avariada. Substitua a unidade PHD. Consulte "[Substituição da Unidade PHD \(Dispositivo da Cabeça de Impressão\)](#)" e "[Instalação da Unidade PHD](#)".

Prima o botão **Iniciar** para o Gráfico de Sistema de Cores.

O gráfico de cores corresponde com o papel de erro?

Sim. A tarefa foi concluída.

Não. Verifique o valor de desvio mostrado no gráfico impresso e, então, especifique cada valor para o Ajuste de registo de cores 1 (Lateral) e Ajuste de registo de cores 2 (Processo) e depois, prima o botão **Iniciar** para o Gráfico de Sistema de Cores.

O gráfico de cores corresponde com o papel de erro?

Sim. A tarefa foi concluída.
Não. Contactar Dell.
Contactar Dell.

## Atolamento de papel causado por erro de alimentação

Assegure-se de que as guias de largura e comprimento das fontes do suporte de impressão estejam correctamente ajustadas.
Sim.
Não. Utilize o suporte de impressão correcto.
<b>A bandeja 1 foi instalada correctamente?</b>
Sim. Verifique o tipo de papel.
<b>Grosso</b>
O papel grosso é de 216 gsm ou inferior?
Sim. Flexione o suporte de impressão antes de carregá-lo.
Não. Utilize papel de 216 gsm ou inferior.
<b>O problema foi resolvido?</b>
Sim. A tarefa foi concluída.
Não. Flexione o suporte de impressão antes de carregá-lo.
<b>Fino</b>
O papel fino é de 60 gsm ou superior?
Sim. Flexione o suporte de impressão antes de carregá-lo.
Não. Utilize papel de 60 gsm ou superior.
<b>O problema foi resolvido?</b>
Sim. A tarefa foi concluída.
Não. Flexione o suporte de impressão antes de carregá-lo.
<b>Papel Cuchê</b>
Carregue uma folha de papel cuchê por vez.
O problema foi resolvido?
Sim. A tarefa foi concluída.
Não. Limpe os cilindros separadores da bandeja com um pano levemente humedecido na água.
<b>Envelope</b>
O envelope foi inserido com a aba fechada e a borda curta do envelope voltada para baixo no alimentador de papéis individuais?
Sim. O envelope está enrolado.
1. Endireite o enrugamento.
O problema foi resolvido?
Sim. A tarefa foi concluída.
Não. Flexione o suporte de impressão antes de carregá-lo.
Não. Utilize outro envelope.
O problema foi resolvido?
Sim. A tarefa foi concluída.
Não. Flexione o suporte de impressão antes de carregá-lo.
Não. Direcione a borda curta do envelope para a impressora.
<b>Transparências</b>
Transparências não podem ser utilizadas.
<b>Dúplex Manual</b>
O papel está enrolado?
Sim. O papel está enrolado.
1. Endireite o enrugamento.

O problema foi resolvido?
Sim. A tarefa foi concluída.
Não. Flexione o suporte de impressão antes de carregá-lo.
Não. Flexione o suporte de impressão antes de carregá-lo.
<b>Outros</b>
O papel está humedecido?
Sim. Vire o papel com a face invertida.
O problema foi resolvido?
Sim. A tarefa foi concluída.
Não. Utilize o papel seco.
O problema foi resolvido?
Sim. A tarefa foi concluída.
Não. Flexione o suporte de impressão antes de carregá-lo.
O problema foi resolvido?
Sim. A tarefa foi concluída.
Não. Limpe os cilindros separadores da bandeja com um pano levemente humedecido na água.
O problema foi resolvido?
Sim. A tarefa foi concluída.
Não. Substitua o cartucho de impressão.
O problema foi resolvido?
Sim. A tarefa foi concluída.
Não. Contactar Dell.

## Regitro de atolamento

<b>Certifique-se de que a unidade PHD esteja instalada correctamente.</b>
1. Substitua a unidade PHD. Consulte " <a href="#">Substituição da Unidade PHD (Dispositivo da Cabeça de Impressão)</a> " e " <a href="#">Instalação da Unidade PHD</a> ".
O problema foi resolvido?
Sim. A tarefa foi concluída.
Não. Contactar Dell.

## Atolamento na saída

<b>Certifique-se de que o fuser esteja instalado correctamente.</b>
1. Substitua o fuser. Consulte " <a href="#">Remoção do Fuser Usado</a> " e " <a href="#">Instalação de um Novo Fuser</a> ".
O problema foi resolvido?
Sim. A tarefa foi concluída.
Não. Contactar Dell.

## Atolamento causado por muitas alimentações.

<b>O cartucho de impressão foi instalado correctamente?</b>
Sim. Verifique o tipo de papel.
Não. Substitua o cartucho de impressão correctamente. Consulte " <a href="#">Remoção do Cartucho de Impressão Usado</a> " e " <a href="#">Instalação de um Novo Cartucho de Impressão</a> ".
<b>Papel Cuchê</b>



Carregue uma folha de papel cuchê por vez.
<b>Outros</b> O papel está húmido?
Sim. Não. Utilize o papel seco.
O problema foi resolvido?
Sim. A tarefa foi concluída.
Não. Flexione o suporte de impressão antes de carregá-lo.
Não. Flexione o suporte de impressão antes de carregá-lo.
O problema foi resolvido?
Sim. A tarefa foi concluída.
Não. Limpe os cilindros separadores da bandeja com um pano levemente humedecido na água.
O problema foi resolvido?
Sim. A tarefa foi concluída.
Não. Substitua o cilindro separador. Consulte " <a href="#">Substituição do Cilindro Separador</a> ".
O problema foi resolvido?
Sim. A tarefa foi concluída.
Não. Substitua o cartucho de impressão.

## Papel enrugado/manchado

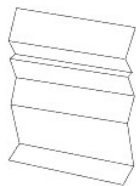

<b>Verifique se está a utilizar o suporte de impressão correcto.</b>
1. Consulte " <a href="#">Tamanhos e Assistência Técnica dos Suportes de Impressão</a> ".
<b>Caso pretenda utilizar um papel não recomendado pela Dell, utilize papel padrão.</b>
O problema foi resolvido?
Sim. Utilize um outro tipo de papel porque a sua impressora não suporta o papel que está a utilizar.
Não. Siga para o próximo passo.
1. Consulte " <a href="#">Tamanhos e Assistência Técnica dos Suportes de Impressão</a> ".
<b>Caso pretenda utilizar um papel não recomendado pela Dell, utilize papel padrão e execute o Modo Verificar Encrespamento.</b>
1. Dê um clique no botão Caixa de Ferramentas. 2. Prima o botão Iniciar.
Está o papel encrespado?
Sim. Contactar Dell. Não. Substitua o fuser.
<b>Caso pretenda utilizar um envelope não recomendado pela Dell, utilize envelope padrão.</b>
O problema foi resolvido?
Sim. A tarefa foi concluída.
Não. Verifique o enrugamento. O enrugamento se encontra dentro de 30 mm das quatro bordas do envelope? Sim. Este tipo de enrugamento pode ser causado em operação normal. Não. É o envelope do comprimento de 220 mm ou mais?

<p>Sim. (O tipo do seu envelope é C5, ChoKei3, COM-10, YoKei4 ou YochoKei.) O envelope possui a aba na borda longa ou na borda curta?</p> <p>- Aba na borda longa (C5 ou ChoKei3). Abra a aba e carregue-a voltada para baixo na Bandeja 1.</p> <p>O problema foi resolvido? Sim. A tarefa foi concluída. Não. Utilize outro tipo de envelope.</p> <p>O problema foi resolvido? Sim. A tarefa foi concluída. Não. Contactar Dell.</p> <p>- Aba na borda curta (COM-10, YoKei4 ou YochoKei). Não. Utilize outro tipo de envelope.</p>
<p>Não. Abra a aba e carregue-a voltada para baixo na Bandeja 1.</p> <p>O problema foi resolvido? Sim. A tarefa foi concluída. Não. Utilize outro tipo de envelope.</p> <p>O problema foi resolvido? Sim. A tarefa foi concluída. Não. Contactar Dell.</p>
<p><b>Não é possível imprimir a partir da Bandeja 1 pois o papel de Capa está encrespado.</b></p> <p>Coloque o papel de Capa no alimentador de folhas individuais.</p>

## Outros Problemas

Problemas	Acção
Ocorreu condensação de humidade no interior da impressora.	Isto geralmente costuma ocorrer muitas horas depois de haver aquecido o ambiente no inverno. Isto também costuma ocorrer quando a impressora estiver a operar num local onde a humidade relativa atinge 85% ou mais. Ajuste a humidade ou reposicione a impressora num ambiente apropriado.
"092-310 Erro de Impressora." OU "092-910 Limpe o sensor CTD." é exibido no Monitor de Estado.	Limpe o sensor CTD. Consulte " <a href="#">Limpeza do Sensor CTD no Interior da Impressora</a> ".

## Contacto com a Assistência Técnica

Quando for chamar a Assistência Técnica para a impressora, esteja preparado para descrever o problema apresentado ou a mensagem de erro do monitor.

É necessário saber o modelo e o número de série da sua impressora. Para estas informações, consulte a etiqueta localizada na parte traseira da impressora, próxima ao cartão do controlador.

[Voltar à página do índice](#)

[Voltar à página do índice](#)

## Instalação de Controladores de Impressora

- [Configuração de Impressora Pessoal](#)
  - [Configuração da Impressora de Rede](#)
  - [Configuração da Impressora de Rede antes da Configuração da Impressora Local ou Remota](#)
  - [Configuração da Impressora Local](#)
  - [Configuração da Impressora Remota](#)
  - [Configuração de Segurança](#)
  - [Instruções para a Resolução de Problemas](#)
- 

### Configuração de Impressora Pessoal

1. Insira o CD *Controladores e Utilitários* no seu computador para acionar a **Configuração Fácil do Navegador**.

 **NOTA:** Se o CD não se acionar automaticamente, dê um clique em **Iniciar**→ **Executar** e depois digite D:\setup\_assist.exe (onde D é a letra da unidade do seu CD) e, então, dê um clique em **OK**.

2. Prima **Instalação Personalizada** para lançar o software de instalação.
3. Selecciona **Instalação Personalizada** e, então, dê um clique em **Seguinte**.
4. Dê um clique em **Instalar**.
5. Siga as instruções que aparecem na caixa de diálogo **Assistente de novo hardware encontrado** para instalar o controlador de impressora no seu computador.
6. Quando aparecer a caixa de diálogo **A concluir** o assistente, dê um clique em **Concluir**.
7. Selecciona **Instalação Típica** ou **Instalação Personalizada** a partir do assistente de instalação e, então, dê um clique em **Instalar**. Caso seccione **Instalação Personalizada**, você poderá seleccionar o software específico que deseja instalar.
8. Dê um clique em **Concluir** para sair do assistente quando aparecer o écran **Felicitações!**. Para imprimir uma página de teste, clique em **Imprimir página de teste**.

#### Impressão USB

Uma impressora local é uma impressora acoplada ao seu computador ou a um servidor de impressão através de um cabo USB. Se a sua impressora estiver acoplada a uma rede e não ao seu computador, consulte "Configuração da Impressão em Rede" no Manual *do Proprietário*.

---

### Configuração da Impressora de Rede

#### Impressão e Verificação da Página de Configurações da Impressora

Antes de instalar o controlador da impressora, imprima as Configurações da Impressora para verificar o endereço IP da sua impressora.

1. Imprima a página de Configurações da Impressora.
  - a. Dê um clique em **Iniciar**→ **Todos os programas**→ **Impressoras Dell**→ **Software adicional para impressora laser colorida**→ **Consola do Monitor de Estado**.  
Abre-se a caixa de diálogo **Seleção da Impressora**.
  - b. Faça um clique em **Dell Color Laser 1320c** listada em **Nome de Impressora**.  
Abre-se a janela **Lançador 1320c Laser Colorido Dell**.
  - c. Dê um clique no botão **Caixa de Ferramentas**.  
Abre-se a **Caixa de Ferramentas**.  
Pode-se também lançar a **Caixa de Ferramentas** a partir do ícone da impressora na barra de tarefas.
  - d. Dê um clique na aba **Relatório de Configurações da Impressora**.
  - e. Seccione **Relatórios** a partir da lista localizada no lado esquerdo da página.  
A página **Relatórios** é exibida.
  - f. Dê um clique no botão **Iniciar** para as **Configurações da Impressora**.  
A página de configurações da impressora é impressa.
2. Verifique o endereço IP.

- a. Dê um clique em **Iniciar**→ **Todos os programas**→ **Impressoras Dell**→ **Software adicional para impressora laser colorida**→ **Consola do Monitor de Estado**.  
Abre-se a caixa de diálogo **Seleção da Impressora**.
- b. Faça um clique em **Dell Color Laser 1320c** listada em **Nome de Impressora**.  
Abre-se a janela **Lançador 1320c Laser Colorido Dell**.
- c. Dê um clique no botão **Caixa de Ferramentas**.  
Abre-se a Caixa de Ferramentas.  
Pode-se também lançar a Caixa de Ferramentas a partir do ícone da impressora na barra de tarefas.
- d. Dê um clique na aba **Relatório de Configurações da Impressora**.
- e. Selecciona **Configurações TCP/IP** a partir da lista localizada no lado esquerdo da página.

Se o endereço IP for 0.0.0.0, espere alguns minutos para definir o endereço IP automaticamente e, então, mostre a página de Configurações TCP/IP novamente.

Pode-se também imprimir e verificar as configurações da impressora a partir da página de Relatórios. Para imprimir a página de Relatórios, prima e mantenha premido o botão **Continuar** no painel do operador.

---

## Configuração da Impressora de Rede antes da Configuração da Impressora Local ou Remota

### Desactive o Firewall do Microsoft® Windows® XP, Windows Vista®, Windows Server® 2003 (após SP1) , ou Windows Server 2008 antes da instalação do Software da Impressora

 **NOTA:** Não será necessário executar este passo, caso possua Windows XP Service Pack 2 instalado.

Se a sua impressora estiver ligada directamente a uma rede e o firewall do Windows XP, Windows Vista, Windows Server 2003 (após SP1), ou Windows Server 2008 estiver habilitado, não será possível visualizar a(s) impressora(s) ligada(s) em rede, quando executar o software de instalação da impressora da Dell™. Para prevenir esta situação, desactive o firewall antes de instalar o software da impressora da Dell. Para inabilitar ou habilitar o firewall, efectue os seguintes passos.

 **AVISO:** A Dell recomenda que você habilite o firewall do seu Windows XP, Windows Vista, Windows Server 2003 (após SP1), ou Windows Server 2008 depois de instalar o software da impressora. A habilitação do firewall do Windows XP, Windows Vista, Windows Server 2003 (após SP1), ou Windows Server 2008 depois de instalar o software da impressora, não restringe o uso da sua impressora em rede.

1. Dê um clique no botão **Iniciar** e dê um clique em **Ajuda e suporte**.
2. Digite **corta-fogo** na caixa **Buscar** e, então, prima **Enter**.
3. Na lista, dê um clique em **Activar ou desactivar Firewall do Windows** e siga as instruções no écran.

---

## Configuração da Impressora Local

1. Insira o CD *Controladores e Utilitários* no seu computador para accionar a **Configuração Fácil do Navegador**.

 **NOTA:** Se o CD não se accionar automaticamente, dê um clique em **Iniciar**→ **Executar** e depois digite **D:\setup\_assist.exe** (onde D é a letra da unidade do seu CD) e, então, dê um clique em **OK**.

2. Prima **Instalação Personalizada** para lançar o software de instalação.
3. Selecciona **Instalação de Rede** e depois dê um clique em **Seguinte**.
4. Selecciona **Instalação Local** e, então, dê um clique em **Seguinte**.
5. Selecciona a impressora que deseja instalar da lista de impressoras e, depois, dê um clique em **Seguinte**. Se a impressora alvo não for exibida na lista, dê um clique em **Actualizar** para actualizar a lista ou dê um clique em **Adicionar Impressora** para adicionar manualmente uma impressora à lista. Poderá actualizar o endereço IP e o nome do porto neste estágio.  
Caso tenha instalado esta impressora no computador do servidor, seleccione a caixa de verificação **Estou instalando esta impressora no servidor**.

 **NOTA:** Quando utilizar IP automático, 0.0.0.0 será exibido no instalador. Será necessário digitar um endereço IP válido para poder continuar.

6. Especifique as configurações da impressora e, então, dê um clique em **Seguinte**.
  - a. Digite o nome da impressora.
  - b. Caso queira que outros utilizadores da rede possam acessar esta impressora, seleccione **Compartilhe esta impressora com outros computadores da rede**, e ingresse um nome a ser compartilhado que seja de fácil identificação pelos utilizadores.
  - c. Caso queira que esta impressora seja a impressora predefinida, seleccione a caixa de verificação **Ajuste esta impressora como predefinida**.
  - d. Caso queira restringir a impressão colorida, seleccione a opção **Dell ColorTrack**. Digite a senha quando **Colorida - Senha habilitada** estiver seleccionada para **Dell ColorTrack**.
7. Selecciona o software e a documentação que deseja instalar e depois dê um clique em **Seguinte**. Você pode especificar as pastas nas quais pretende instalar o software e a documentação da Dell. Para modificar as pastas, dê um clique em **Navegar**.
8. Dê um clique em **Concluir** para sair do assistente quando aparecer o écran **Felicitações!**. Se necessário, dê um clique em **Imprimir página de teste** para imprimir uma página de teste.

## Habilite Descoberta de Rede e Compartilhamento de Ficheiro para todas as Redes Públicas

Pode-se saltar "Desabilitar Controlo de Contas de Utilizadores" para este procedimento.

 **NOTA:** Este passo é requerido quando utilizar Windows Vista ou Windows Server 2008 no computador servidor.

1. Clique em **Iniciar** → **Rede**.
  2. Clique em **A detecção da rede e a partilha de ficheiros estão desactivadas. Os computadores e dispositivos da rede não estão visíveis. Clique para alterar**.
  3. Clique em **Activar a detecção de rede e a partilha de ficheiros**.
  4. Clique em **Sim, activar descoberta de rede e compartilhamento de ficheiro para todas as redes públicas**.
- 

## Configuração da Impressora Remota

### Antes da Instalação

Antes de iniciar a instalação remota, realize os seguintes procedimentos.

#### Permitir Memória de Impressão e Aceitar Ligações Clientes

 **NOTA:** Este passo é requerido quando utilizar Windows XP Edição de 64-bits, Windows Vista, Windows Vista Edição de 64-bits, Windows Server 2003, e Windows Server 2008.

1. Clique em **Iniciar** → **Executar**.  
Para Windows Server 2003/Windows Server 2008: Clique em **Iniciar** → **Executar**.  
Para Windows Vista: Clique **Iniciar** → **Todos os Programas** → **Acessórios** → **Executar**.
2. Digite **gpedit.msc** e então clique em **OK**.
3. Dê um clique em **Continuar**. (somente para Windows Vista)
4. Clique em **Configuração do computador** → **Modelos administrativos** → **Impressoras**.
5. Dê um clique no botão direito do rato sobre **Permitir que o Spooler de Impressão aceite ligações de clientes** e seleccione **Propriedades**.
6. Na aba **Definição**, seleccione **Activado**, e então dê um clique em **OK**.
7. Reinicie o computador.

#### Compartilhamento do Ficheiro do Firewall e Impressora

 **NOTA:** Este passo é requerido quando utilizar Windows XP Edição de 32-bits, Windows XP Edição de 64-bits Windows Vista e Windows Server 2008.

##### Para Windows Vista:

1. Clique em **Iniciar** → **Painel de controlo**.
2. Seleccione **Segurança**.
3. Clique em **Firewall do Windows**.
4. Clique **Alterar definições**.
5. Dê um clique em **Continuar**.
6. A partir da aba **Excepções** seleccione a caixa de verificação **Partilha de ficheiros e impressoras** e então clique em **OK**.

##### Para Windows XP:

1. Clique em **Iniciar** → **Painel de Controlo**.
2. Seleccione **Centro de segurança**.
3. Clique em **Firewall do Windows**.
4. A partir da aba **Excepções**, seleccione a caixa de verificação **Partilha de ficheiros e impressoras**, e então dê um clique em **OK**.

##### Para Windows Server 2008:

1. Dê um clique em **Iniciar** → **Painel de Controlo**.
2. Dê um duplo clique no **Firewall do Windows**.
3. Clique em **Alterar definições**.
4. A partir da aba **Excepções** seleccione a caixa de verificação **Partilha de ficheiros e impressoras** e então clique em **OK**.

## Inicie Registo Remoto

 **NOTA:** Este passo é requerido para Windows Vista ou Windows Server 2008.

### Para Windows Vista:

1. Clique em **Iniciar** → **Painel de controlo**.
2. Seleccione **Sistema e Manutenção**.
3. Clique em **Ferramentas Administrativas**.
4. Faça um clique duplo em **Serviços**.
5. Dê um clique em **Continuar**.
6. Faça um clique no botão direito do rato em **Registo remoto** e seleccione **Iniciar**.
7. Faça um clique no botão direito do rato em **Registo remoto** e seleccione **Propriedades**.
8. Altere **Tipo de arranque**: para **Automático**, e então clique em **OK**.

### Para Windows Server 2008:

1. Dê um clique em **Iniciar** → **Ferramentas Administrativas**.
2. Dê um clique em **Serviços**.
3. Faça um clique no botão direito do rato em **Registo remoto** e seleccione **Iniciar**.
4. Faça um clique no botão direito do rato em **Registo remoto** e seleccione **Propriedades**.
5. Altere **Tipo de arranque** para **Automático** e clique em **OK**.

## Desabilitar Controlo de Conta de Utilizador

 **NOTA:** Este passo é requerido para Windows Vista ou Windows Server 2008.

### Para Windows Vista:

1. Clique em **Iniciar** → **Painel de controlo**.
2. Seleccione **Contas de Utilizador e Segurança Familiar**.
3. Dê um clique em **Contas de Utilizadores**.
4. Clique em **Activar ou desactivar o Controlo de Conta de Utilizador**.
5. Dê um clique em **Continuar**.
6. Limpe a caixa de verificação **Utilize o Controlo de Conta do Utilizador (UAC) para ajudar a proteger o computador**.
7. Reinicie o computador.

### Para Windows Server 2008:

1. Dê um clique em **Iniciar** → **Painel de Controlo**.
2. Dê um duplo clique em **Contas de Utilizadores**.
3. Dê um clique em **Activar ou desactivar o Controlo de Conta de Utilizador**.
4. Limpe a caixa de verificação **Utilize o Controlo de Conta do Utilizador (UAC) para ajudar a proteger o computador**.
5. Dê um clique em **OK**.
6. Reinicie o computador.

## Habilite Descoberta de Rede e Compartilhamento de Ficheiro para todas as Redes Públicas

Pode-se saltar "Desabilitar Controlo de Contas de Utilizadores" para este procedimento.

 **NOTA:** Este passo é requerido quando utilizar Windows Vista ou Windows Server 2008 no computador servidor.

1. Clique em **Iniciar** → **Rede**.
2. Clique em **A detecção da rede e a partilha de ficheiros estão desactivadas. Os computadores e dispositivos da rede não estão visíveis. Clique para alterar**.
3. Clique em **Activar a detecção de rede e a partilha de ficheiros**.
4. Clique em **Sim, activar descoberta de rede e compartilhamento de ficheiro para todas as redes públicas**.

## Desabilitar compartilhamento de ficheiro simples

 **NOTA:** Este passo é requerido para Windows XP 64-bit Edition e Windows XP 32-bit Edition.

1. Clique em **Iniciar**→ **Painel de controlo**.
2. Seleccione **Aspecto e temas**.
3. Seleccione **Opções de pastas**.
4. A partir da aba **Ver** retire a selecção da caixa de verificação **Utilizar partilha de ficheiros simples (Recomendado)** e então clique em **OK**.
5. Clique em **Iniciar**→ **Painel de controlo**.
6. Seleccione **Desempenho e manutenção**.
7. Clique em **Ferramentas administrativas**.
8. Clique em **Política de segurança local**.
9. Clique em **Políticas locais**→ **Opções de segurança**.
10. Dê um clique no botão direito do rato sobre **Acesso à rede: Modelo de partilha e seg. para contas locais** e seleccione **Propriedades**.
11. Assegure-se de que **Clássico - os utilizadores locais executam a autenticação pelos próprios meios** seja seleccionada.

## Instalação de Controladores de Impressora

1. Insira o CD *Controladores e Utilitários* no seu computador para acionar a **Configuração Fácil do Navegador**.

 **NOTA:** Se o CD não se acionar automaticamente, dê um clique em **Iniciar**→ **Executar** e depois digite D:\setup\_assist.exe (onde D é a letra da unidade do seu CD) e, então, dê um clique em **OK**.

2. Prima **Instalação de Software** para lançar o software de instalação.
3. Seleccione **Instalação de Rede** e depois dê um clique em **Seguinte**.
4. Seleccione **Instalação remota** e depois dê um clique em **Seguinte**.

 **NOTA:** Não suportada a instalação em Windows XP Home Edition/Vista Home Basic/Vista Home Premium.

5. Digite o nome do computador, a identificação do utilizador e a senha. A seguir, dê um clique em **Adicionar**.
6. Dê um clique em **Seguinte**.
7. Seleccione a impressora que deseja instalar da lista de impressoras e clique em **Seguinte**. Se a impressora alvo não for exibida na lista, clique em **Actualizar** para actualizar a lista ou clique em **Adicionar Impressora** para adicionar manualmente uma impressora à lista. Poderá actualizar o endereço IP e o nome do porto neste estágio.

 **NOTA:** Quando utilizar IP automático, 0.0.0.0 será exibido no instalador. Será necessário digitar um endereço IP válido para poder continuar.

8. Especifique as configurações da impressora e, então, dê um clique em **Seguinte**.
  - a. Digite o nome da impressora.
  - b. Caso queira que outros utilizadores da rede possam acessar esta impressora, seleccione **Compartilhe esta impressora com outros computadores da rede**, e ingresse um nome a ser partilhado que seja de fácil identificação pelos utilizadores.
  - c. Caso queira que esta impressora seja a impressora predefinida, seleccione a caixa de verificação **Ajuste esta impressora como predefinida**.
  - d. Caso queira restringir a impressão colorida, seleccione a opção **Dell ColorTrack**. Digite a senha quando **Colorida - Senha habilitada** estiver seleccionada para **Dell ColorTrack**.
9. Seleccione o software e a documentação que deseja instalar e depois dê um clique em **Seguinte**. Você pode especificar as pastas nas quais pretende instalar o software e a documentação da Dell. Para modificar as pastas, dê um clique em **Inserir**.
10. Dê um clique em **Concluir** para sair do assistente quando aparecer o écran **Felicitações!**

Utilize a **Dell Printer Configuration Web Tool** para monitorar o estado da sua impressora em rede sem sair da sua mesa. Você pode visualizar e/ou modificar as definições da configuração da impressora, monitorar o nível do toner e quando chegar a hora de solicitar consumíveis para efectuar a troca, dê um clique no vínculo de Suprimentos da Dell localizado à direita do seu navegador da Web.

 **NOTA:** A **Dell Printer Configuration Web Tool** não estará disponível quando a impressora estiver localmente conectada a um computador ou a um servidor de impressão.

Para acionar a **Dell Printer Configuration Web Tool**, digite o endereço IP da impressora de rede no seu navegador da Web, e a configuração da impressora aparecerá no écran.

Você pode configurar a **Dell Printer Configuration Web Tool** para enviar um e-mail quando a impressora necessitar de suprimentos ou intervenções.

Para configurar os alertas de e-mails:

1. Accione a **Dell Printer Configuration Web Tool**.

- Dê um clique no vínculo **Alerta de e-mail**.
- Digite a **Porta de Conversão do SMTP Primário**, o **Endereço de Resposta** e digite o seu endereço de e-mail ou o endereço de e-mail do operador principal na caixa de listagem de e-mail que se encontra sob **Configuração das Listas de E-Mail e Alertas**.
- Dê um clique em **Aplicar os novos ajustes**.

 **NOTA:** O servidor SMTP exibirá **Conexão em Progresso** até ocorrer um erro.

## Configuração de Segurança

- Dê um clique em **Iniciar**→ **Todos os programas**→ **Impressoras Dell**→ **Software adicional para impressora laser colorida**→ **Consola do Monitor de Estado**.  
Abre-se a caixa de diálogo **Seleção de Impressora**.
- Faça um clique em **Dell Color Laser 1320c** listada em Nome de Impressora.  
Abre-se a janela **Lançador 1320c Laser Colorido Dell**.
- Dê um clique no botão **Caixa de Ferramentas**.  
Abre-se a **Caixa de Ferramentas**.  
Pode-se também lançar a **Caixa de Ferramentas** a partir do ícone da impressora na barra de tarefas.
- Faça um clique na aba **Manutenção da impressora**.
- Selecione **Definir Senha** a partir da lista localizada no lado esquerdo da página.  
A página **Definir Senha** é exibida.  
Para definir ou alterar a senha para limitar acessos aos menu da **Caixa de Ferramentas**.  
Defina a senha da **Dell Printer Configuration Web Tool** a partir de **Definir Senha** em **Outras funções**.

Valores:

Ajuste do Bloqueio do Painel	Desligar*	Para definir a senha com o propósito de limitar o acesso aos menus.
	Ligar	Para definir a senha com o propósito de limitar o acesso aos menus.
Senha	Ingresse uma nova senha. A senha deve ser entre 0001 e 9999.	
Ingresse a senha novamente	Digite a nova senha novamente para confirmar.	
Aplicar os novos ajustes	Depois de completar as configurações, premir o botão <b>Aplicar os novos ajustes</b> para habilitar as alterações.	
Reiniciar a impressora para aplicar os novos ajustes	Premir o botão <b>Reiniciar a impressora para aplicar os novos ajustes</b> para aplicar as alterações.	

 **NOTA:** Este menu define uma senha para bloquear os menus da Caixa de Ferramentas. Quando alterar a senha da Dell Printer Configuration Web Tool, clique em **Definir Senha** no quadro esquerdo para definir a senha.

## Instruções para a Resolução de Problemas

Utilize o Modo Personalizado para localizar a unidade onde surgiu um problema na impressora.

### Verificação das operações da impressora

- Dê um clique em **Iniciar**→ **Todos os programas**→ **Impressoras Dell**→ **Software adicional para impressora laser colorida**→ **Consola do Monitor de Estado**.  
Abre-se a caixa de diálogo **Seleção de Impressora**.
- Faça um clique em **Dell Color Laser 1320c** listada em Nome de Impressora.  
Abre-se a janela **Lançador 1320c Laser Colorido Dell**.
- Dê um clique no botão **Caixa de Ferramentas**.  
Abre-se a **Caixa de Ferramentas**.  
Pode-se também lançar a **Caixa de Ferramentas** a partir do ícone da impressora na barra de tarefas.
- Dê um clique na aba **Diagnóstico**.
- Selecione **Verificação da máquina** a partir da lista localizada no lado esquerdo da página.  
A página **Verificação da máquina** é exibida.
- Dê um clique no botão **Iniciar** próximo ao item desejado.  
A página selecionada é impressa.

### Apagar NVRAM

Você pode restaurar as configurações originais do menu predefinidas de fábrica ao inicializar NVRAM.



1. Dê um clique em **Iniciar**→ **Todos os programas**→ **Impressoras Dell**→ **Software adicional para impressora laser colorida**→ **Consola do Monitor de Estado**.  
Abre-se a caixa de diálogo **Seleção de Impressora**.
2. Faça um clique em **Dell Color Laser 1320c** listada em **Nome de Impressora**.  
Abre-se a janela **Lançador 1320c Laser Colorido Dell**.
3. Dê um clique no botão **Caixa de Ferramentas**.  
Abre-se a **Caixa de Ferramentas**.  
Pode-se também lançar a **Caixa de Ferramentas** a partir do ícone da impressora na barra de tarefas.
4. Faça um clique na aba **Manutenção da impressora**.
5. Seleccione **Restaurar Predefinições** a partir da lista localizada no lado esquerdo da página.  
A página **Restaurar Predefinições** é exibida.
6. Dê um clique em **Iniciar** para inicializar a memória não-volátil (NVM).  
A impressora desliga-se automaticamente para aplicar os ajustes.

[Voltar à página do índice](#)

[Voltar à página do índice](#)

## Manutenção

Periodicamente, a sua impressora requer que certas tarefas sejam completadas para manter uma óptima qualidade de impressão. Se várias pessoas forem utilizar a impressora, pode ser interessante designar um operador-chave para manter a sua impressora. Envie problemas de impressão e tarefas de manutenção a este operador-chave.

- [Determinação do estado dos materiais](#)
- [Conservação de materiais](#)
- [Pedido de materiais](#)
- [Armazenamento dos materiais de impressão](#)
- [Armazenamento de materiais de reposição](#)
- [Substituição dos cartuchos de impressão](#)
- [Substituição da Unidade PHD \(Dispositivo da Cabeça de Impressão\)](#)
- [Substituição do fuser.](#)
- [Substituição do Cilindro Separador](#)
- [Limpeza do Sensor CTD no Interior da Impressora](#)
- [Ajuste do registo de cor](#)

---

## Determinação do estado dos materiais

Caso a sua impressora esteja ligada à rede, a **Dell™ Printer Configuration Web Tool** (Ferramenta Web de Configuração da Impressora Dell) pode fornecer informação instantânea sobre os níveis de toner restante. Digite o endereço IP da impressora no seu navegador da Web para ver esta informação. Para utilizar a função Configuração de Alerta de Correio Electrónico que notifica o utilizador quando a impressora requer novos materiais, digite o seu nome ou o nome do operador-chave no compartimento da lista de correio electrónico.

---

## Conservação de materiais

É possível alterar diversas definições no seu programa de software para conservar o cartucho e o papel de impressão.

Materiais	Definições	Função
Cartucho de impressão	Economia de toner na Aba Avançado	Esta caixa de marcação permite que os utilizadores seleccionem um modo de impressão que utilize menos toner. Quando esta função é utilizada, a qualidade de imagem diminui em relação a quando não é utilizada.
Material de impressão	Múlt. em 1 na aba Configurações de impressão	A impressora imprime duas ou mais páginas em um lado da folha. Os valores para <b>Múlt. em 1</b> são 2 páginas em 1, 4 páginas em 1, 8 páginas em 1, 16 páginas em 1 e 32 páginas em 1. Combinada com a definição duplex, a <b>Múlt. em 1</b> permite-lhe imprimir até 64 páginas em uma folha de papel. (32 imagens na frente e 32 no verso)

---

## Pedido de materiais

Pode-se fazer o pedido de materiais de reposição da Dell pela Internet quando se utiliza uma impressora ligada à rede. Digite o endereço IP da sua impressora no seu navegador da Web, accione a **Dell Printer Configuration Web Tool** e clique em **Solicitar suprimentos a:** para encomendar toner para a sua impressora.

Os cartuchos de impressão também podem ser encomendados pelo método a seguir.

1. Faça um clique em Iniciar→ Todos os programas→ Impressoras Dell→ Software adicional para impressora laser colorida→ **Sistema de Gestão de Acessórios Dell.**

Aparece a janela **Sistema de Gestão de Acessórios Dell.**

2. Seleccione a sua impressora da lista **Seleccionar modelo de impressora**.
  3. Se encomendar pela Web:
    - a. Caso não consiga obter informações da impressora automaticamente pela comunicação de duas vias, aparecerá uma janela que solicitará que digite o número da Etiqueta de Serviço. Digite o número da sua Etiqueta de Serviço Dell no campo fornecido. O número da sua Etiqueta de Serviço está localizado dentro da porta frontal da sua impressora.
    - b. Seleccione um URL da lista **Seleccione Reordenar URL**.
    - c. Faça um clique em **Visite o sítio da web para solicitar os acessórios de impressora Dell**.
  4. Caso faça o pedido por telefone, ligue para o número que aparece sob o tópico **Por telefone**.
- 

## Armazenamento dos materiais de impressão

Para evitar o risco de problemas de alimentação de papel e qualidade de impressão irregular, existem várias precauções que podem ser tomadas.

- 1 Para obter a melhor qualidade de impressão possível, guarde o material de impressão em um ambiente cuja temperatura seja de aproximadamente 21° C (70°F) e a humidade relativa seja de 40%.
  - 1 Guarde as caixas de embalagem do material de impressão sobre uma bandeja ou estante, ao invés de directamente sobre o chão.
  - 1 Caso guarde embalagens individuais do material de impressão fora da caixa original, assegure-se de que repousem sobre uma superfície plana para que as bordas não empenem nem enrolem.
  - 1 Não coloque nada sobre os pacotes do material de impressão.
- 

## Armazenamento de materiais de reposição

Guarde os materiais de reposição em suas embalagens originais até que venha a precisar deles. Não guarde os materiais de reposição em:

- 1 Locais com temperatura maior que 40°C (104°F).
  - 1 Um ambiente com alterações extremas de humidade ou temperatura.
  - 1 Locais sujeitos à luz solar directa.
  - 1 Locais empoeirados.
  - 1 Um automóvel por um longo período de tempo.
  - 1 Um ambiente onde gases corrosivos estejam presentes.
  - 1 Um ambiente com ar salino.
- 

## Substituição dos cartuchos de impressão



**PRECAUÇÃO:** Antes de executar qualquer um dos seguintes procedimentos, leia e siga as instruções de segurança contidas no seu *Guia de Informações do Produto*.



**AVISO:** Para proteger os tambores dos cartuchos de impressão contra a luz intensa, feche a cobertura frontal em três minutos. Se a tampa frontal permanecer aberta durante mais de três minutos, poderá haver uma depreciação da qualidade de impressão.

Os cartuchos de impressão da Dell estão disponíveis somente através da Dell. Você pode solicitar mais cartuchos via online no endereço <http://www.dell.com/supplies> ou pelo telefone. Para solicitar por telefone, veja Contactos com a Dell no seu *Manual do Proprietário*.

A Dell recomenda a utilização de cartuchos de impressão Dell para a sua impressora. A Dell não oferece nenhuma cobertura de garantia para problemas surgidos devido ao uso de acessórios, peças ou componentes não fornecidos pela Dell.



**PRECAUÇÃO:** Nunca jogue os cartuchos de impressão usados no fogo. O toner residual poderá explodir resultando em queimaduras e lesões.



**PRECAUÇÃO:** Não agite o cartucho de toner usado para evitar o derramamento do toner.

## Remoção do Cartucho de Impressão Usado

1. Abra a tampa lateral.

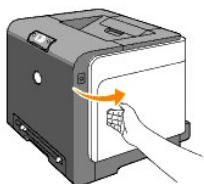

2. Empurre o(s) trinco(s) para trás de modo a abrir o(s) cartucho(s) de toner que deseja substituir.

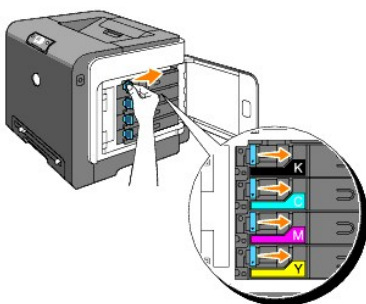

3. Puxe o compartimento do cartucho até se produzir um clique, e então retire o cartucho de toner.



**⚠ PRECAUÇÃO:** Não agite o cartucho de toner para não derramar nenhum toner.

## Instalação de um Novo Cartucho de Impressão

1. Assegure-se de que a cor do novo cartucho de toner corresponde com a cor da alça antes de substituí-lo. Agite o cartucho de toner de cinco a seis vezes para distribuir o toner uniformemente.

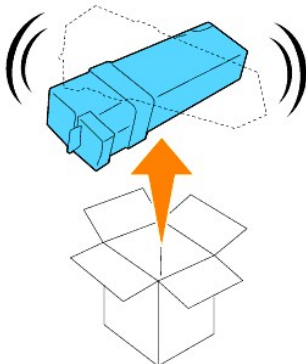

2. Insira o cartucho de toner no compartimento de cartucho correspondente e deslize os trincos do cartucho de toner.

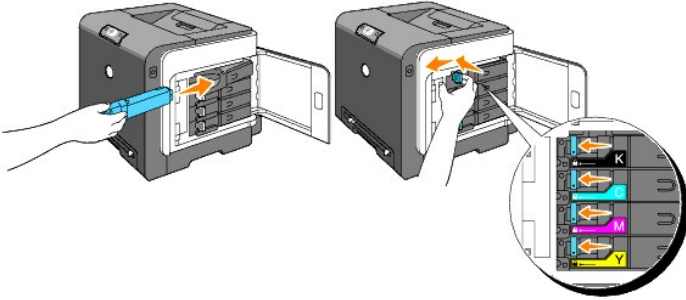

3. Feche a tampa lateral.



---

## Substituição da Unidade PHD (Dispositivo da Cabeça de Impressão)

1. Assegure-se de que a impressora esteja desligada.
2. Empurre o botão (lado direito) e abra a tampa frontal.

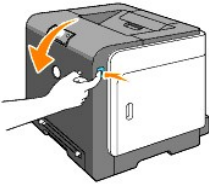

3. Gire as quatro alavancas de bloqueio PHD para a esquerda.

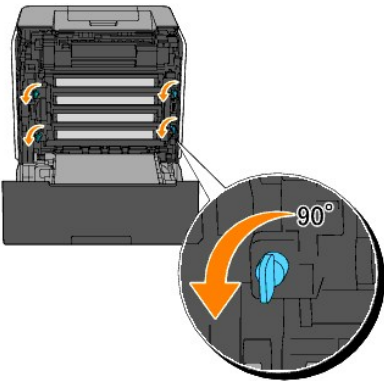

4. Retire puxando a unidade PHD da impressora.

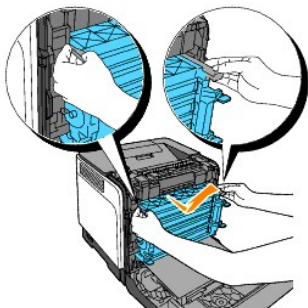

## Instalação da Unidade PHD

1. Abra a embalagem do PHD.

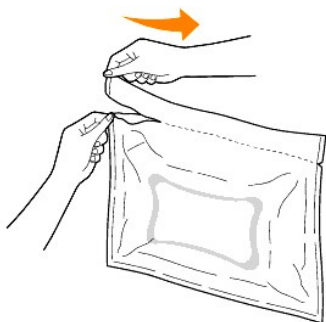

2. Retire a unidade PHD da embalagem.

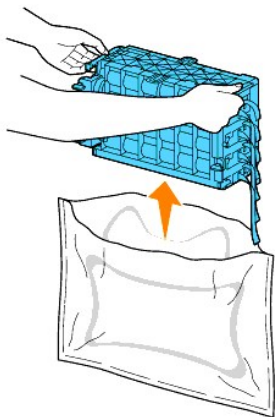

3. Remova completamente as oito fitas amarelas da unidade PHD.

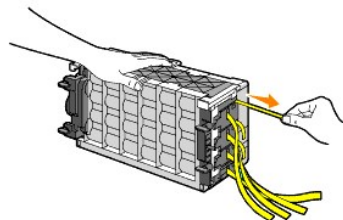

4. Remova a cobertura de protecção posterior da unidade PHD.

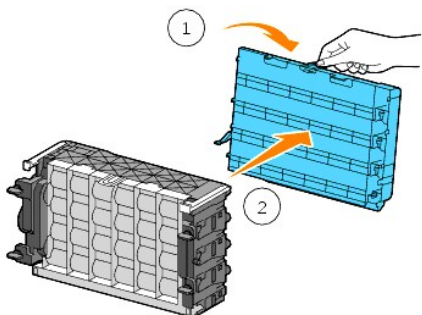

5. Insira a unidade PHD até que ela pare e gire as quatro alavancas de bloqueio do PHD no sentido horário (para a direita) para travar a unidade PHD.

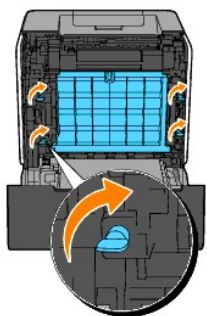

6. Remova a cobertura de protecção frontal da unidade PHD.

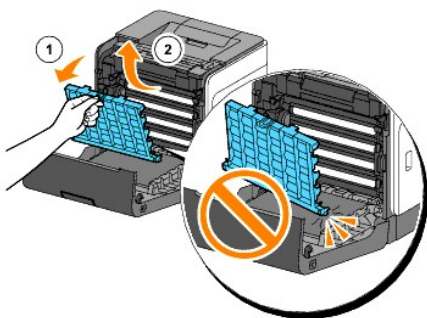

7. Feche a tampa frontal.



## Substituição do fuser.

- ⚠ PRECAUÇÃO:** Uma PRECAUÇÃO indica um risco em potencial de ocorrer algum dano de propriedade, lesão pessoal ou morte.
- ⚠ PRECAUÇÃO:** Para evitar choques eléctricos, desligue sempre a alimentação da impressora e desconecte o cabo de alimentação da tomada eléctrica ligada à terra, antes de efectuar qualquer serviço de manutenção.
- ⚠ PRECAUÇÃO:** Antes de executar qualquer um dos seguintes procedimentos, leia e siga as instruções de segurança contidas no seu *Guia de Informações do Produto*.

➡ **AVISO:** Para proteger os tambores dos cartuchos de impressão contra a luz intensa, feche a cobertura frontal em três minutos. Se a tampa frontal permanecer aberta durante mais de três minutos, poderá haver uma depreciação da qualidade de impressão.

🔧 **NOTA:** Retire todas as tarefas de impressão da bandeja de saída e feche o alimentador multi-propósito antes de abrir a tampa frontal.

O fuser Dell é somente disponível através de Dell. Para solicitar por telefone, veja "Contactos com a Dell" no seu *Manual do Proprietário*.

A Dell recomenda utilizar fusers da Dell na sua impressora. A Dell não oferece nenhuma cobertura de garantia para problemas surgidos devido ao uso de acessórios, peças ou componentes não fornecidos pela Dell.

## Remoção do Fuser Usado

⚠ **PRECAUÇÃO:** Para evitar queimaduras, não substitua o fuser imediatamente após a impressão, pois o mesmo se torna muito quente durante o processo.

1. Desligue a impressora e aguarde por 30 minutos para que o fuser se esfrie, antes da remoção.
2. Empurre o botão (lado direito) e abra a tampa frontal.

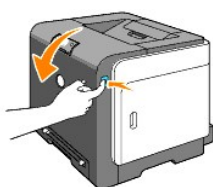

3. Prima o botão no lado direito do fuser.

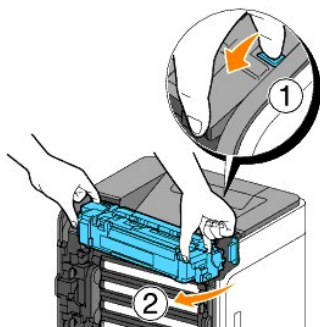

4. Segurando ambos os lados do fuser instalado, fixe de leve o lado esquerdo do fuser e gire a borda direita para a parte frontal da impressora.

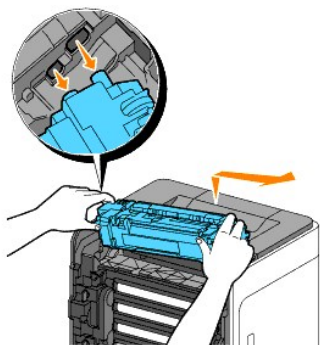

## Instalação de um Novo Fuser

1. Retire da embalagem o novo fuser e segure ambos os lados do fuser com ambas as mãos.
2. Insira a borda esquerda do fuser aos conjuntos no interior da impressora.



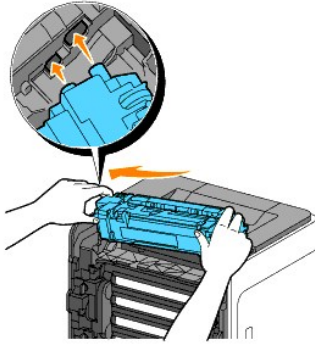

3. Girando o lado direito do fuser para a parte posterior da impressora, insira o corte direito no suporte dentro da impressora.

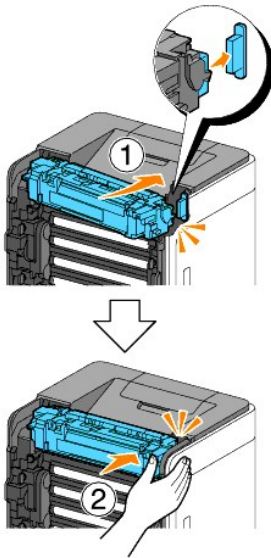

4. Feche a tampa frontal.



---

## Substituição do Cilindro Separador

Mantendo o cilindro separador no limpador da bandeja de papel assegurará a produção das melhores cópias. A Dell recomenda a limpeza do separador a intervalos regulares.

**⚠ PRECAUÇÃO:** Para evitar choques eléctricos, desligue sempre a alimentação da impressora e desconecte o cabo de alimentação da tomada eléctrica ligada à terra, antes de efectuar qualquer serviço de manutenção.

**⚠ PRECAUÇÃO:** Antes de executar qualquer um dos seguintes procedimentos, leia e siga as instruções de segurança contidas no seu *Guia de Informações do Produto*.

Os cilindros separadores da Dell estão disponíveis somente através da Dell. Para solicitar por telefone, veja Contactos com a Dell no seu *Manual do Proprietário*.

A Dell recomenda utilizar os cilindros separadores da Dell na sua impressora. A Dell não oferece nenhuma cobertura de garantia para problemas surgidos devido ao uso de acessórios, peças ou componentes não fornecidos pela Dell.

## Remoção do Cilindro Separador Usado na Bandeja 1

**📌 NOTA:** Remova todo papel ou suporte de impressão da bandeja antes de extrair a bandeja da impressora.

1. Extráia cuidadosamente a Bandeja 1 da impressora. Segure a bandeja com ambas as mãos, levante um pouco a parte frontal e remova-a da impressora.

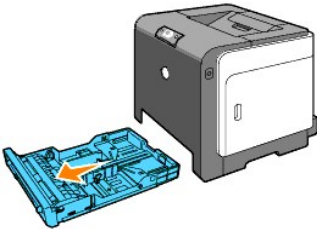

**📌 NOTA:** Assegure-se de remover todo papel da Bandeja 1 antes de remover o cilindro separador.

**📌 NOTA:** Substitua a bandeja 1 cuidadosamente para que não caia.

2. Segure as abas do cilindro separador com os dedos e extráia-o da ranhura no eixo.

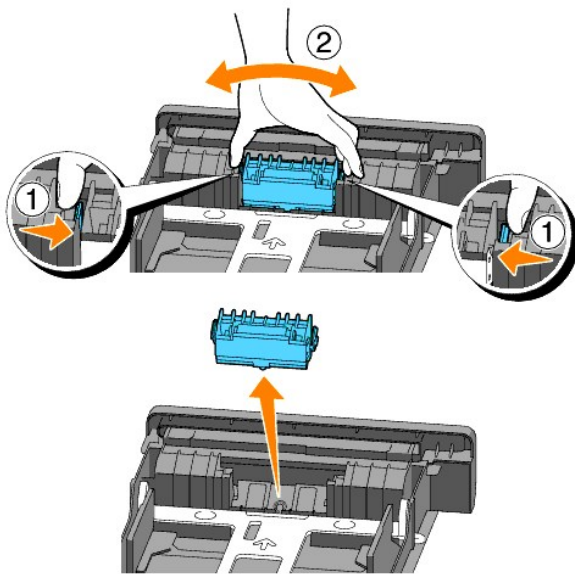

## Instalação do Novo Cilindro Separador na Bandeja

1. Alinhe o novo cilindro separador com a ranhura no eixo.

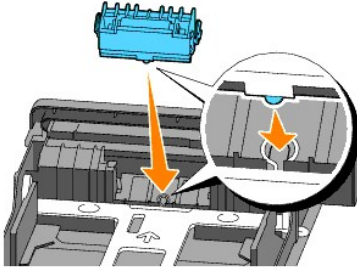

2. Insira o cilindro separador no eixo até que se encaixe firmemente, de modo que as protusões se encaixem completamente nas ranhuras e que o gancho do cilindro se encaixe na ranhura do eixo.

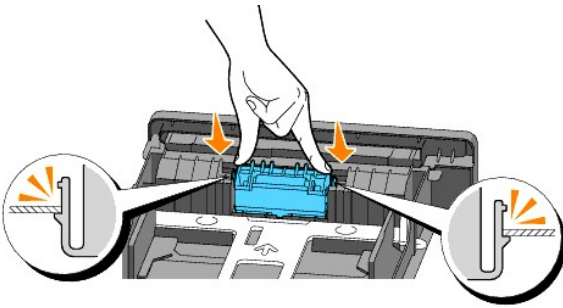

3. Carregue o papel e coloque-o na impressora. Assegure-se de utilizar a extensão da bandeja de saída antes de imprimir um documento do tamanho Ofício.

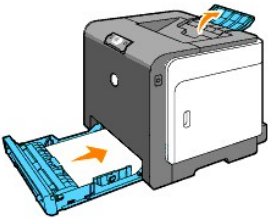

## Limpeza do Cilindro Separador Dentro da Impressora

Limpe o cilindro separador dentro da impressora se o suporte de impressão não se alimentar correctamente.

1. Assegure-se de que a impressora esteja desligada.
2. Empurre o botão (lado direito) e abra a tampa frontal.

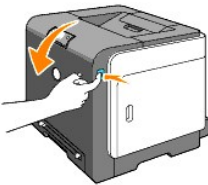

3. Gire as quatro alavancas de trava PHD no sentido anti-horário e, então, remova a unidade PHD.

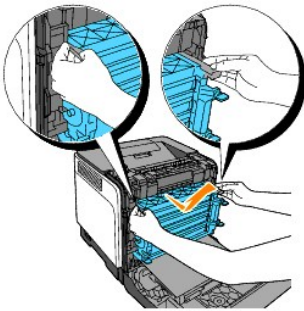
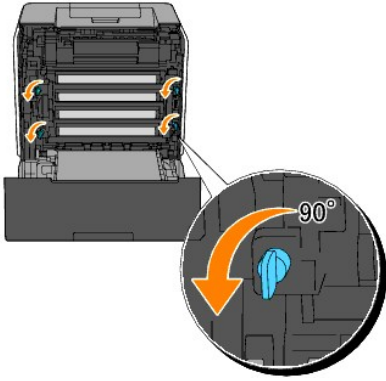

 **NOTA:** Mantenha a unidade PHD num local escuro.

4. Limpe o cilindro separador dentro da impressora com uma haste de algodão limpa e seca.

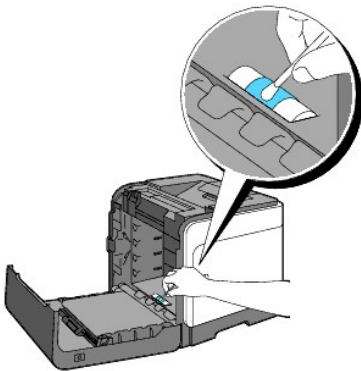

5. Insira a unidade PHD até que ela pare e gire as quatro alavancas de bloqueio do PHD no sentido horário (para a direita) para travar a unidade PHD.

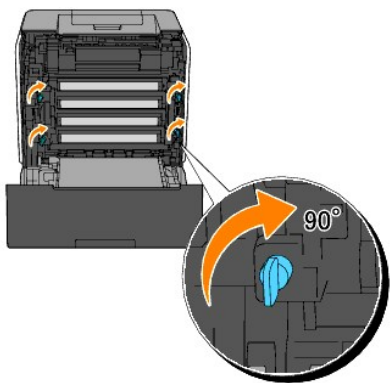

6. Feche a tampa frontal.

---

## Limpeza do Sensor CTD no Interior da Impressora

Limpe o sensor CTD somente quando um alerta para o sensor CTD for exibido no Monitor de Estado ou no painel do operador.

1. Assegure-se de que a impressora esteja desligada.
2. Empurre o botão (lado direito) e abra a tampa frontal.

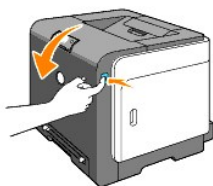

3. Limpe o sensor CTD dentro da impressora com uma haste de algodão limpa e seca.

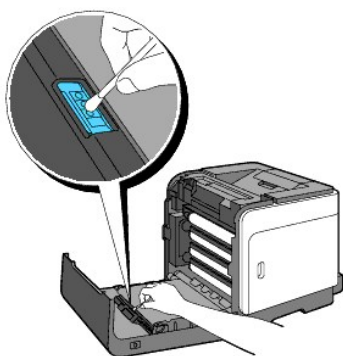

4. Feche a tampa frontal.



## Ajuste do registo de cor

Para ajustar o registo de cor quando instalar pela primeira vez a impressora ou após deslocá-la para um novo sítio, siga o procedimento abaixo.

### Impressão do Quadro de Registo de Cores

Utilize a Caixa de Ferramentas para imprimir o quadro de registo de cores.

1. Dê um clique em **Iniciar**→ **Todos os programas**→ **Impressoras Dell**→ **Software adicional para impressora laser colorida**→ **Consola do Monitor de Estado**.  
Abre-se a caixa de diálogo **Seleção de Impressora**.
2. Faça um clique em **Dell Color Laser 1320c** listada em Nome de Impressora.  
Abre-se a janela **Lançador 1320c Laser Colorido Dell**.
3. Dê um clique no botão **Caixa de Ferramentas**.  
Abre-se a Caixa de Ferramentas.  
Pode-se também lançar a Caixa de Ferramentas a partir do ícone da impressora na barra de tarefas.
4. Faça um clique na aba **Manutenção da impressora**.
5. Seleccione **Ajuste de registo** a partir da lista localizada no lado esquerdo da página.  
A página de Ajuste de registo é exibida.
6. Faça um clique no botão **Iniciar** próximo ao **Gráfico de Sistema de Cores**.  
A página do **Gráfico de Sistema de Cores** é imprimida.

### Determinação de valores

A partir das linhas à direita do padrão Y (Amarelo), M (Magenta) e C (ciânico), encontre os valores das linhas mais rectas.

 **NOTA:** Podem-se também utilizar as cores mais densas do padrão reticular para encontrar as linhas mais rectas. As cores impressas na densidade mais alta são aquelas próximas às linhas mais rectas. Quando 0 é o valor mais próximo da linha mais recta, pode ser necessário ajustar o registo de cores. Quando o valor não for 0, siga o procedimento descrito em ["Introdução de valores"](#).

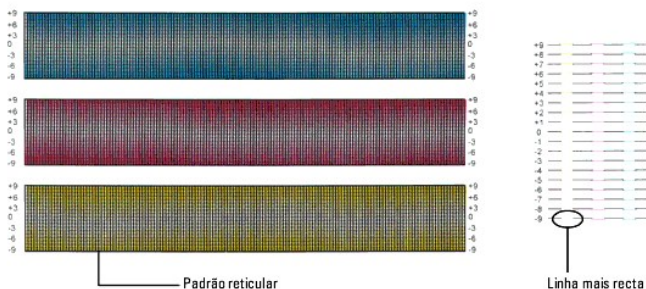

### Introdução de valores

Utilizando a Caixa de Ferramentas, introduza os valores que encontrou no quadro de registo de cores para fazer ajustes.

1. Dê um clique em **Iniciar**→ **Todos os programas**→ **Software adicional para impressora laser colorida**→ **Consola do Monitor de Estado**→ **Consola do Monitor de Estado**.  
Abre-se a caixa de diálogo **Seleção de Impressora**.
2. Faça um clique em **Dell Color Laser 1320c** listada em Nome de Impressora.  
Abre-se a janela **Lançador 1320c Laser Colorido Dell**.
3. Dê um clique no botão **Caixa de Ferramentas**.  
Abre-se a Caixa de Ferramentas.  
Pode-se também lançar a Caixa de Ferramentas a partir do ícone da impressora na barra de tarefas.
4. Faça um clique na aba **Manutenção da impressora**.
5. Seleccione **Ajuste de registo** a partir da lista localizada no lado esquerdo da página.  
A página de Ajuste de registo é exibida.
6. Seleccione o valor com a linha recta e, então, faça um clique no botão **Aplicar os novos ajustes**.
7. Faça um clique no botão **Iniciar** próximo ao **Gráfico de Sistema de Cores**.  
O quadro de registo de cores é imprimido com os novos valores.
8. Ajuste até que todas as linhas rectas possuam o valor de 0. A exibição da imagem antes e depois do ajuste lhe será de auxílio.

 **PRECAUÇÃO:** Após imprimir o quadro de registo de cores, não desactive a impressora até que o motor da mesma tenha parado de funcionar.

 **NOTA:** se O não estiver próximo das linhas mais rectas, determine os valores e ajuste a impressora novamente.

[Voltar à página do índice](#)

[Voltar à página do índice](#)

## Especificações da impressora

- [Compatibilidade do SO](#)
  - [Fonte de alimentação](#)
  - [Dimensões](#)
  - [Memória](#)
  - [Liguação de Descrição da Página \(PDL\)/Emulação, Sistema Operativo e Interface](#)
  - [Ambiental](#)
  - [Cabos](#)
- 

### Compatibilidade do SO

A sua Dell™ Color Laser Printer 1320c é compatível com o Windows® (Windows XP, Windows XP Edição 64 bits, Windows Vista®, Windows Server® 2003, Windows Server 2008 e Windows 2000).

<sup>1</sup> O suporte técnico Dell por telefone somente vale para sistemas operativos instalados na fábrica (Microsoft) pelos primeiros 30 dias gratuitamente. Veja <http://www1.us.dell.com/content/products/compare.aspx/laser?c=us&cs=555&l=en&s=biz> para maiores detalhes. O utilizador terá de solicitar suporte técnico do fabricante do sistema operativo para conseguir assistência técnica após os 30 dias iniciais.

<sup>2</sup> Se o utilizador possuir outros sistemas operativos e adquiriu o Suporte Técnico Gold (para maiores informações sobre o Suporte Técnico Gold, veja <http://www1.us.dell.com/content/topics/global.aspx/services/en/gts?c=us&cs=555&l=en&s=biz>), o suporte por telefone será uma tentativa de "máximo esforço" para resolver o problema no sistema operativo. Se o fabricante precisar ser contactado, o utilizador deverá pagar uma taxa adicional pelo suporte. A única vez que a Dell pagará pelo suporte à terceira parte será quando a Dell for responsável pelo problema. No caso de se conseguir que a impressora seja instalada e funcione, significa que o problema está na configuração, e o utilizador será responsável pelo pagamento.

---

### Fonte de alimentação

Tensão nominal	220 - 240 V CA	100 - 127 V CA
Frequência	50/60 Hz	50/60 Hz
Corrente	5 A	10 A

---

### Dimensões

Altura: 378 mm Largura: 400 mm Profundidade: 372 mm com a bandeja de saída fechada (não incluindo Bandeja 1 e tampa cassette), 430 mm com a bandeja de saída estendida

Peso (não incluindo cartucho e a unidade PHD): 13,5 kg

---

### Memória

Memória de base	64 MB
-----------------	-------



---

## Linguagem de Descrição da Página (PDL)/Emulação, Sistema Operativo e Interface

PDL/Emulações	Somente Windows	
OSes	Microsoft Windows XP, Windows XP Edição de 64 bits, Windows Server 2003, Windows Server 2008, Windows Vista, e Windows 2000	
Interfaces	Local padrão: Rede padrão:	USB 10Base-T/100Base-TX Ethernet

### Compatibilidade de MIB

Uma Base de Informações de Gerenciamento (MIB) é uma base de dados que contém informações acerca dos dispositivos de rede (tais como adaptadores, pontes, modeladores ou computadores). Esta informação ajuda os administradores de rede a gerenciarem a rede (desempenho de análise, tráfego, erros e assim por diante). A Dell Color Laser Printer 1320c está em conformidade com as especificações MIB industriais padronizadas, permitindo que a impressora seja reconhecida e gerenciada por diversos sistemas de software de gerenciamento de rede e impressoras, tais como IBM Tivoli, Hewlett-Packard OpenView, CA Unicenter, Hewlett-Packard Web JetAdmin e outros.

---

## Ambiental

### Operação

Temperatura	5-32°C
Humidade relativa	15-85% HR (sem condensação)

### Garantia de qualidade de impressão

Temperatura	15-28°C
Humidade relativa	20-70% HR (sem condensação)

### Armazenamento

Gama de temperaturas	0-35°C (32-95 °F)
Gama de humidade de armazenamento	15-80% HR (sem condensação)

### Altitude

Funcionamento	Até 3.100 m
Armazenamento	70,9275 Kpa

---

## Cabos

O seu cabo de interligação deve corresponder aos requisitos a seguir:

	Tipo de ligação	Especificações de ligação e símbolos	
1	Ethernet	10 Base-T/100 Base-TX	
2	USB	USB2.0	

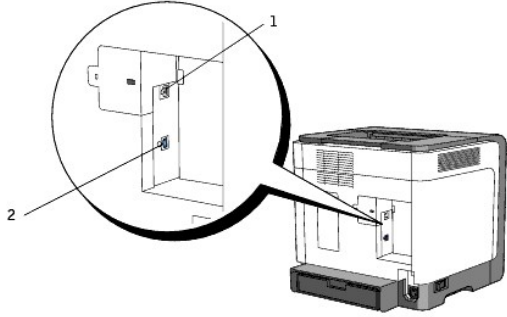

[Voltar à página do índice](#)

[Voltar à página do índice](#)

## Informações acerca da Segurança e Regulamentação

- [Informações acerca da Segurança](#)
- [Declaração Regulamentar](#)
- [Aviso CCF \(Somente E.U.A.\)](#)
- [Níveis de Emissões de Ruído](#)
- [Aviso Laser](#)
- [Energy Star](#)
- [Material em Perclorato](#)
- [Materiais MSDS para a impressora Dell](#)

---

### Informações acerca da Segurança

 **PRECAUÇÃO:** Leia e siga todas as instruções de segurança contidas no seu *Guia de Informações do Produto* antes de configurar e operar a sua impressora.

---

### Declaração Regulamentar

A Interferência Electromagnética (IEM) é todo e qualquer sinal ou emissão, irradiado(a) num espaço livre ou conduzido(a) através de cabos de energia ou sinais, que coloca em risco o funcionamento de navegação de rádio ou de outros serviços de segurança; degrada, obstrue seriamente, ou interrompe repetidamente um serviço de comunicação de rádio autorizado. Os serviços de comunicação de rádio incluem, porém não se limitam às transmissões comerciais de AM/FM, transmissões de tv, serviços de telemóvel, radar, controle de tráfego aéreo, paginador e Serviços de Comunicação Pessoal (SCP). Tais serviços autorizados, junto com radiadores involuntários, tais como: dispositivos digitais, inclusive sistemas de computadores, contribuem para o ambiente electromagnético.

A Compatibilidade Electromagnética (CEM) é a capacidade dos acessórios de equipamentos electrónicos de operarem adequada e conjuntamente num ambiente electrónico. Embora este computador tenha sido projectado e designado para satisfazer as restrições do órgão regulador de Interferência Electromagnética, não há nenhuma garantia de que não ocorrerá nenhuma interferência numa instalação particular. Se este equipamento causar interferências nos serviços de radiocomunicações, o que poderá ser averiguado ao desligar e ligar a alimentação do equipamento, recomendamos que tente corrigir a interferência adotando uma ou mais das seguintes medidas:

- 1 Reoriente a antena de recepção.
- 1 Reposicione o computador com relação ao receptor.
- 1 Afaste o computador do receptor.
- 1 Ligue o cabo do computador numa tomada de CA diferente para que o computador e o receptor estejam em diferentes circuitos de ramais.

Se necessário, consulte um representante do Suporte Dell ou um técnico especializado em rádio/televisão para maiores sugestões.

Para informações adicionais acerca da regulamentação, consulte o *Guia de Informações do Produto* ou o Guia do Utilizador do seu computador.

Os produtos da Dell™ foram projectados, testados e classificados para o respectivo ambiente electromagnético planeado. Tais classificações de ambiente electromagnético geralmente se referem à conformidade com as seguintes definições:

- 1 Classe A é tipicamente para ambientes comerciais ou industriais. Os produtos da Classe B podem ser utilizados num ambiente de Classe A.
- 1 A Classe B é tipicamente destinada para ambientes residenciais. Os produtos da Classe A não devem ser utilizados num ambiente de Classe B.

Equipamentos de Tecnologia de Informação (ITE), inclusive periféricos, cartões de expansão, impressoras, dispositivos de entrada/saída, monitores, e outros, que estão integrados ou conectados ao computador, devem corresponder com a classificação de ambiente electromagnético do computador.

**Aviso acerca dos Cabos de Sinais Blindados:** Somente utilize cabos blindados para conectar outros dispositivos a qualquer dispositivo da Dell para diminuir a possibilidade de interferência nos serviços de radiocomunicações. O uso de cabos blindados garante a manutenção da classificação de Compatibilidade Electromagnética apropriada para o ambiente pretendido. Um cabo da Dell está disponível para impressoras em paralelo. Caso você prefira, poderá solicitar um cabo da Dell no endereço: [www.dell.com](http://www.dell.com).

A Dell determinou que este é um produto em conformidade com a Classe B. As seguintes secções informam os CEM/IEM específicos de cada país e as informações de segurança do produto.

---

## Aviso CCF (Somente E.U.A.)

### CCF Classe B

Este equipamento gera, utiliza e pode irradiar energias de radiofrequência e, caso não seja instalado e utilizado de acordo com o manual de instruções do fabricante, poderá causar interferências na recepção de rádio e televisão. Este equipamento foi testado e se encontra em conformidade com as restrições de um dispositivo digital de Classe B de acordo com a Parte 15 das Normas CCF.

Este dispositivo está em conformidade com a Parte 15 das Normas CCF. A operação está sujeita às seguintes duas condições:

1. Este dispositivo não pode causar interferências prejudiciais.
2. Este dispositivo deve aceitar qualquer interferência recebida, inclusive interferências que podem causar operações não desejadas.



**AVISO:** As normas CCF estabelecem que as alterações ou modificações não aprovadas explicitamente pela Dell Inc., poderão suspender o seu direito de operar este equipamento.

Estas restrições foram destinadas para oferecer uma protecção razoável contra interferências prejudiciais numa instalação residencial. Contudo, não há nenhuma garantia de que não ocorrerá interferência numa instalação particular. Se este equipamento causar interferências prejudiciais na recepção de rádio ou televisão, o que poderá ser averiguado ao desligar e ligar a alimentação do equipamento, recomendamos que o utilizador tente corrigir a interferência adotando uma ou mais das seguintes medidas:

- 1 Reoriente a antena de recepção.
- 1 Reposicione o sistema com relação ao receptor.
- 1 Afaste o sistema do receptor.
- 1 Ligue o cabo do sistema numa tomada eléctrica diferente, para que o sistema e o receptor estejam em diferentes circuitos de ramais.

Se necessário, consulte um representante da Dell Inc., ou um técnico especializado em rádio/televisão para obter maiores sugestões.

A seguinte informação está indicada no dispositivo ou nos dispositivos compreendidos neste documento, de acordo com as normas CCF:

- 1 Nome do produto: Dell™ Color Laser Printer
- 1 Número do modelo: 1320c
- 1 Nome da companhia:  
Dell Inc.  
Em conformidade com as Regulamentações Mundiais & Relações Ambientais  
One Dell Way  
Round Rock, TX 78682 USA  
512-338-4400



**NOTA:** Para maiores informações acerca das regulamentações, consulte o seu *Guia de Informações do Produto*.

## Aviso da CE (União Européia)

Este produto foi considerado em conformidade com 73/23/CEE (Directiva de Baixa Tensão da Comunidade Económica Européia), 89/336/CEE (Directiva CME da Comunidade Económica Européia) e emendas da União Européia.

### União Européia, Classe B

Este dispositivo da Dell foi classificado para ser utilizado num ambiente doméstico de Classe B.

Foi feita uma "Declaração de Conformidade" de acordo com as directivas e padrões antecedentes e encontra-se arquivado em Dell Inc. Products Europe BV, Limerick, Irlanda.

#### **Předpisy CE (Evropská unie)**

Bylo ověřeno, že tento produkt vyhovuje směrnici 73/23/EEC (nízkonapěťová směrnice), 89/336/EEC (směrnice EMC) a dodatkům Evropské unie.

##### **Evropská unie, třída B**

Toto zařízení společnosti Dell je klasifikováno pro použití v obvyklém prostředí domácnosti (třída B).

Bylo provedeno "Prohlášení o shodě" v souladu s předchozími nařízeními a standardy, které se nachází ve spisech společnosti Dell Inc. Products Europe BV, Limerick, Irsko.

#### **CE-krav (Europæiske Union)**

Dette produkt er fundet at være i overensstemmelse med 73/23/EEC (Lavspændingsdirektiv), 89/336/EEC (EMC direktiv) og rettelser fra den Europæiske Union.

##### **Europæiske Union, Klasse B**

Denne Dell-enhed er klassificeret til anvendelse i et typisk Klasse B hjemligt miljø.

En "Overensstemmelseserklæring", som er i henhold til foregående direktiver og standarder, er udført og arkiveret hos Dell Inc. Products Europe BV, Limerick, Irland.

#### **CE-kennisgeving (Europese Unie)**

Dit product voldoet aan de eisen van 73/23/EEC (laagspanningsrichtlijn), 89/336/EEC (EMC-richtlijn) en amendementen van de Europese Unie.

##### **Europese Unie, klasse B**

Dit Dell-apparaat is geclassificeerd voor gebruik in een typische klasse B woonomgeving.

Er is in overeenstemming met de bovenstaande richtlijnen en normen een "conformiteitsverklaring" opgesteld, welke zich in het archief bevindt bij Dell Inc. Producten Europa BV, Limerick, Ierland.

#### **CE teade (Euroopa Liit)**

Käesolev toode vastab määratluse järgi direktiividele 73/23/EMÜ (madalpinge direktiiv), 89/336/EMÜ (elektromagnetilise ühilduvuse direktiiv) ja Euroopa Liidu poolt neis tehtud muudatustele.

##### **Euroopa Liit, klass B**

Käesolev Dell'i seade on klassifitseeritud kasutamiseks tavapärases klassile B vastavas olmekeskkonnas.

Eespool loetletud direktiivide ja standardite kohaselt koostatud vastavusdeklaratsioon asub dokumendina ettevõtte Dell Inc. Products Europe BV kontoris Limerickis Iirimaal.

#### **CE-ilmotus (Euroopan unioni)**

Tämä tuote täyttää direktiivin 73/23/ETY (pienjännitedirektiivi) ja direktiivin 89/336/ETY (sähkömagnettisestä yhteensopivuudesta annettu direktiivi), sellaisina kuin ne ovat muutettuina, vaatimukset.

##### **Euroopan unioni, luokka B**

Tämä Dell-laitte on luokiteltu käytettäväksi tyypillisessä luokan B asuinympäristössä.

Yllä mainittujen direktiivien ja normien mukainen yhdenmukaisuusilmoitus on tehty, ja sitä säilyttää Dell Inc. Products Europe BV, Limerick, Iranti.

#### **Règlementation CE (Union européenne)**

Ce produit a été déclaré conforme aux directives 73/23/EEC (Directive sur la faible tension), 89/336/EEC (Directive EMC) et aux amendements de l'Union européenne.

##### **Union européenne, classe B**

Cet appareil Dell est classé pour une utilisation dans un environnement résidentiel (classe B).

Une «Déclaration de Conformité» relative aux normes et directives précédentes a été rédigée et est enregistrée à Dell Inc. Products Europe BV, Limerick, Irlande.

#### **CE-Hinweis (Europäische Union)**

Es ist befunden worden, dass dieses Produkt in Übereinstimmung mit 73/23/EEC (Niederspannungs-Richtlinie), 89/336/EEC (EMC-Richtlinie) und Ergänzungen der Europäischen Union steht.

##### **Europäische Union, Klasse B**

Dieses Gerät von Dell ist für die Verwendung in einer typisch häuslichen Umgebung der Klasse B vorgesehen.

Eine Konformitätserklärung in Übereinstimmung mit den oben angeführten Normen ist abgegeben worden und kann bei Dell Inc. Products Europe BV, Limerick, Irland, eingesehen werden.

## Σήμα CE (Ευρωπαϊκή Ένωση)

Αυτό το προϊόν έχει κριθεί ότι συμμορφώνεται με την Οδηγία 73/23/EOK (χαμηλής τάσης), 89/336/EOK (ηλεκτρομαγνητικής συμβατότητας), και τροποποιήσεις τους.

### Ευρωπαϊκή Ένωση, Κατηγορία B

Αυτή η συσκευή Dell είναι κατάλληλη για χρήση σε σύνθετες οικιακό περιβάλλον κατηγορίας B.

Μία "απόλυση συμμόρφωσης" σύμφωνα με τις προηγούμενες οδηγίες και πρότυπα υπάρχει και είναι αρχαιοθετημένη στην Dell Inc. Products Europe BV, Limerick, Ireland.

## CE jelzés (Európai Unió)

A termék megfelel az Európai Unió 73/23/EEC számú, kifizűltűségű berendezűkre vonatkozó irányelvűnek, valamint a 89/336/EEC számú EMC irányelvűnek és azok módosításainak.

### Európai Unió, „B” osztály

Ez a Dell eszköz „B” osztályú besorolást kapott, tipikus lakóhelyi környezetben való használatra alkalmas.

A „Megfelelűségű nyilatkozat” a fenti direktívákkal és szabványokkal összhangban készűlt, és a Dell Inc. Products Europe BV cégneű található meg (Limerick, Írország).

## Avviso CE (Unione Europea)

Questo prodotto è stato determinato essere conforme alle Direttive 73/23/CEE (Direttiva sulla bassa tensione), 89/336/CEE (Direttiva CEM) ed emendamenti dell'Unione Europea.

### Unione Europea, Classe B

Il presente palmare Dell è classificato per l'uso in ambiente residenziale di Classe B.

Una "Dichiarazione di conformità" agli standard e alle direttive precedenti è stata emessa e registrata presso Dell Inc. Products Europe BV, Limerick, Irlanda.

## CE paziņojums (Eiropas Savienība)

Ir noteikts, ka šis produkts atbilst Eiropas Savienības 73/23/EEK (direktīvai par zemsprieguma ierīcēm), 89/336/EEK (direktīvai par elektromagnētisko saderību) un to grozījumiem.

### Eiropas Savienība, B klase

Ši Dell ierīce tiek klasificēta kā izmantojama ierastos B klases mājās apstākļos.

Saskaņā ar iepriekšminētajām direktīvām un standartiem ir izdota „Atbilstības deklarācija”, kas ir atrodama Dell Inc. Products Europe BV, Limerick, Īrijā.

## CE žyma (Europos Sąjunga)

Nustatyta, kad šis gaminys atitinka direktyvas 73/23/EEC (žemos įtampos direktyva), 89/336/EEC (EMC direktyva) ir Europos Sąjungos oficialiųjų dokumentų pakeitimus.

### Europos Sąjunga, B klasė

Šis „Dell” įrenginys klasifikuotas kaip tinkantis naudoti tipiškoje namų ūkio (B klasės) aplinkoje.

Aukščiau paminėtas direktyvas ir standartus atitinkanti „Atitikties deklaracija” yra saugoma bendrovės kartotekoje adresu „Dell Inc.” Products Europe BV, Limerick, Airija.

## Avviż CE (Unjoni Ewropea)

Gie stabbilit li dan il-prodott hu konformi ma' 73/23/EEC (Direttiva tal-Vultagg Baxx), 89/336/EEC (Direttiva EMC), u emendi ta' l-Unjoni Ewropea.

### Unjoni Ewropea, Klassi B

Dan it-tagħmir Dell hu kklassifikat għall-użu f'ambjent domestiku tipiku ta' Klassi B.

Saret "Dikjarazzjoni ta' Konformità" b'konformità mad-direttivi u ma' l-istandards imsemmijin qabel. Din tinsab iffajljata għand Dell Inc. Products Europe BV, Limerick, Irlanda.

## Wymogi CE (Unia Europejska)

Niniejszy produkt został uznany za zgodny z 73/23/EWG (Dyrektywą niskonapięciową), 89/336/EWG (Dyrektywą w sprawie kompatybilności elektromagnetycznej) oraz zmianami Unii Europejskiej.

### Unia Europejska, klasa B

Niniejsze urządzenie firmy Dell zostało zakwalifikowane do klasy B, do użytku w typowych środowiskach domowych.

„Świadectwo zgodności” zostało sporządzone zgodnie z powyższymi dyrektywami oraz normami i znajduje się w aktach firmy Dell Inc. Products Europe BV, Limerick, Irlandia.

## Aviso CE (União Europeia)

Foi determinado que este produto está em conformidade com Directiva 73/23/EEC (referente a equipamentos de baixa tensão), Directiva 89/336/EEC (directiva europeia sobre compatibilidade eletromagnética) e alterações da União Europeia.

### União Europeia, Classe B

Este dispositivo Dell está classificado para utilização num ambiente doméstico típico Classe B.

Uma "Declaração de Conformidade" de acordo com as directivas e padrões precedentes foi elaborada e encontra-se arquivada na Dell Inc. Products Europe BV, Limerick, Irlanda.

### **CE Poznámka (Európska únia)**

Tento výrobok vyhovuje požiadavkám smernice 73/23/EHS (smernica o nízkom napätí), 89/336/EHS (smernica o elektromagnetickej kompatibilite) a neskorším zmenám a doplnkom Európskej únie.

#### **Európska únia, Trieda B**

Toto zariadenie Dell triedy B je určené pre domáce prostredie.

„Vyhlásenie o zhode“ na základe predchádzajúcich noriem a predpisov je k dispozícii u spoločnosti Dell Inc. Products Europe BV, Limerick, Ireland.

### **Obvestilo CE (Evropska unija)**

Ta izdelek je skladen z direktivama 73/23/EEC (direktiva o nizki napetosti) in 89/336/EEC (direktiva o elektromagnetni združljivosti) ter dopolnili Evropske unije.

#### **Evropska unija, razred B**

Ta Dellova naprava je razvrščena za uporabo v značilnem bivalnem okolju razreda B.

Podana je bila „Izjava o skladnosti“, skladna z zgoraj navedenimi direktivami in standardi, ki je na voljo pri Dell Inc. Products Europe BV, Limerick, Irska.

### **Aviso CE (Comunidad Europea)**

Este producto se ha fabricado de conformidad con la Directiva para bajo voltaje 73/23/EEC (Low Voltage Directive), la Directiva (EMC) para compatibilidad electromagnética 89/336/EEC (EMC Directive), y las enmiendas de la Unión Europea.

#### **Unión Europea, Clase B**

Este dispositivo Dell está clasificado para ser utilizado en un entorno doméstico convencional de Clase B.

Se ha realizado una "Declaración de conformidad" de acuerdo con las directivas y estándares anteriores y está archivada en Dell Inc. Products Europe BV, Limerick, Irlanda.

### **Meddelande om CE-märkning (Europeiska Unionen)**

Denna produkt har fastställts att överensstämma med 73/23/EEC (lågspänningsdirektiv), 89/336/EEC (EMC-direktiv) och ändringar av den europeiska unionen.

#### **Europeiska unionen, klass B**

Den här Dell-enheten är klassificerad för användning i vanlig klass B-bostadsmiljö.

En "Försäkran om överensstämmelse" i enlighet med de föregående direktiven och standarderna har framställts och finns registrerad hos Dell Inc. Products Europe BV, Limerick, Irland.

### **AB Bildirimi (Avrupa Birliği)**

Bu ürünün 73/23/EEC (Düşük Voltaj Direktifi), 89/336/EEC (EMC Direktifi) ve Avrupa Birliği düzenlemeleriyle uyumlu olduğu belirlenmiştir.

#### **Avrupa Birliği, B Sınıfı**

Bu Dell cihazı tipik B Sınıfı ev alanları kullanımı için sınıflandırılmıştır.

Daha önceki yönetmelik ve standartlara uygun olarak bir "Uygunluk Deklarasyonu" hazırlanmış ve Dell Inc. Products Europe BV, Limerick, İrlanda'da dosyalanmıştır.

## **Aviso da Marca CE**

Este equipamento encontra-se em conformidade com os requisitos essenciais da Directiva da União Europeia 1999/5/CE.

Toto zařízení splňuje základní požadavky směrnice 1999/5/EC.

Deette udstyr opfylder de Væsentlige krav i EU's direktiv 1999/5/EC om Radio- og teleterminaludstyr.

Deze apparatuur voldoet aan de noodzakelijke vereisten van EU-richtlijn betreffende radioapparatuur en telecommunicatie-eindapparatuur 1999/5/EC.

Käesolev seade vastab olulistele Euroopa Liidu Direktiivi 1999/5/EC nõudmistele.

Tämä laite vastaa EU:n radio- ja telepääteläitedirektiivin (EU R&TTE Directive 1999/5/EC) vaatimuksia.

Cet équipement est conforme aux principales caractéristiques définies dans la Directive européenne RITE 1999/5/CE.

Die Geräte erfüllen die grundlegenden Anforderungen der RITE-Richtlinie (1999/5/EC).

Ο εξοπλισμός αυτός πληροί τις βασικές απαιτήσεις της κοινοτικής οδηγίας EU R&TTE 1999/5/ΕΚ

A készülék megfelel az Európai Unió 1999/5/EC direktívája alapvető követelményeinek.

Questa apparecchiatura è conforme ai requisiti essenziali della Direttiva Europea R&TTE 1999/5/CE.

Šī ierīce atbilst nepieciešamajām Eiropas Savienības Direktīva prasībām 1999/5/EC.

Šis prietaisas atitinka būtiskus Eiropas Savienības direktīvas 1999/5/EC reikalavimus.

Dan it-taġmir jikkonforma mar-rekwiżiti essenzjali tad-Direttiva ta' l-Unjoni Ewropea 1999/5/KE.

Deette utstyret er i overensstemmelse med hovedkravene i R&TTE-direktivet (1999/5/EC) fra EU.

To urządzenie spełnia podstawowe wymagania dyrektywy Unii Europejskiej 1999/5/EC.

Este equipamento cumpre os requisitos essenciais da Directiva 1999/5/CE do Parlamento Europeu e do Conselho (Directiva RITE).

Toto zariadenie spĺňa základné požiadavky Direktívy Európskej únie č. 1999/5/EC.

Ta oprema je skladna z bistvenimi zahtevami direktive EU 1999/5/EC.

Este equipo cumple los requisitos principales de la Directiva 1999/5/CE de la UE, "Equipos de Terminales de Radio y Telecomunicaciones".

Utrustningen uppfyller kraven för EU-direktivet 1999/5/EC om ansluten teleutrustning och ömsesidigt erkännande av utrustningens överensstämmelse (R&TTE).

## Información para NOM (únicamente para México)

La información siguiente se proporciona en el dispositivo o dispositivos descritos en este documento, en cumplimiento con los requisitos de la Norma oficial mexicana (NOM):

Exportador:	Dell Inc. One Dell Way Round Rock, TX 78682
Importador:	Dell México S.A. de C.V. Paseo de la Reforma 2620 - 11º Piso Col. Lomas Altas 11950 México, D.F.
Enviar a:	Dell México S.A. de C.V. al Cuidado de Kuehne & Nagel de México S. de R.L. Avenida Soles No. 55 Col. Peñon de los Baños 15520 México, D.F.

Modelo	Suministro	Entrada	Frecuencia
Dell™ Color Laser Printer 1320c	10A	110-127 V	50/60 Hz

Para informações regulatórias adicionais, veja a página Web sobre Normatização Regulatória em [www.dell.com/regulatory\\_compliance](http://www.dell.com/regulatory_compliance).

## Níveis de Emissões de Ruído

As seguintes medidas foram adotadas de acordo com ISO 7779 e apresentadas em conformidade com ISO 9296.

	Nível de potência sonora
Impressão	6,4B, 51,6dB(A)
Inactivo	4B, 22,9dB(A)



---

## Aviso Laser

Esta impressora foi certificada nos E.U.A., por estar em conformidade com os requisitos do 21CFR, Capítulo 1, Subcapítulo J, para produtos a laser de Classe I (1), e nos demais países, foi certificada como um produto a laser de Classe I, em conformidade com os requisitos da IEC 60825-1.

Os produtos a laser de Classe I não são considerados prejudiciais. A impressora contém internamente, um laser de Classe IIIb (3b) que é, nominalmente, um laser de asermeto de gálio de 5 milliwatts, operando na região de comprimento de onda de 770-795 nanômetros. O sistema do laser e a impressora foram projectados para que jamais haja exposição humana à radiação do laser acima do nível da Classe I, durante a operação normal ou a manutenção pelo utilizador ou sob as condições de manutenção prescritas.

---

## Energy Star

### Conformidade ENERGY STAR®

Qualquer produto Dell™ que possui o emblema ENERGY STAR no produto ou no écran de início, está certificado por estar em conformidade com os requisitos da Agência de Protecção Ambiental (EPA) ENERGY STAR, configurado conforme despatchado pela Dell.

### Emblema ENERGY STAR®



O programa ENERGY STAR da EPA é um esforço conjunto entre a EPA e os fabricantes para diminuir a poluição do ar promovendo produtos de baixo consumo energético.

Você pode ajudar a diminuir o consumo de electricidade e seus efeitos secundários, desligando o produto quando não for utilizá-lo durante períodos prolongados, especialmente à noite ou nos fins de semana.

---

## Material em Perclorato

Material em Perclorato - poderá haver necessidade de manuseamento especial.

Veja [www.dtsc.ca.gov/hazardouswaste/perchlorate](http://www.dtsc.ca.gov/hazardouswaste/perchlorate).

---

## Materiais MSDS para a impressora Dell

Todos os materiais MSDS para impressoras Dell podem ser encontrados no seguinte URL:

[http://www1.us.dell.com/content/topics/global.aspx/corp/environment/en/prod\\_design?c=us&l=en&s=corp&-section=001](http://www1.us.dell.com/content/topics/global.aspx/corp/environment/en/prod_design?c=us&l=en&s=corp&-section=001)

[Voltar à página do índice](#)

[Voltar à página do índice](#)

## Apêndice

- [Política de Suporte Técnico da Dell](#)
  - [Garantia e Política de Devolução](#)
  - [Informações acerca de reciclagens](#)
- 

## Política de Suporte Técnico da Dell

O suporte supervisionado pelo profissional especializado requer a cooperação e a participação do cliente no processo de localização de avarias e oferece para a restauração do sistema operacional, o programa software e controladores de hardware ajustados à configuração original predefinida por defeito de fábrica, conforme é despachado pela Dell, além de verificar a funcionalidade adequada da impressora e de todos os hardwares Dell instalados. Ademais deste suporte técnico assistido por profissionais especializados, temos disponível o suporte técnico online da Dell. Opções adicionais de suporte técnico podem estar disponíveis para compras.

A Dell oferece suporte técnico limitado para a impressora, e para todo software e periféricos instalados da Dell. O suporte de softwares e periféricos de terceiros é oferecido pelo fabricante original dos mesmos, inclusive daqueles adquiridos e/ou instalados através de Softwares & Periféricos (DellWare), ReadyWare, e Custom Factory Integration (CFI/DellPlus).

## Serviços Online

Poderá acessar o Suporte da Dell no endereço [support.dell.com](http://support.dell.com). Seleccione a sua região na página **BEM-VINDO AO SUPORTE DELL**, e preencha os pormenores solicitados para ter acesso às ferramentas de ajuda e informações.

Você poderá entrar em contacto com a Dell através dos seguintes endereços electrónicos:

- 1 World Wide Web

[www.dell.com/](http://www.dell.com/)

[www.dell.com/ap/](http://www.dell.com/ap/) (somente países da Ásia e Pacífico)

[www.dell.com/jp](http://www.dell.com/jp) (somente Japão)

[www.euro.dell.com](http://www.euro.dell.com) (somente Europa)

[www.dell.com/la/](http://www.dell.com/la/) (Países latinoamericanos e Caribe)

[www.dell.ca](http://www.dell.ca) (somente Canadá)

- 1 Protocolo de transferência de ficheiros anónimos (FTP)

[ftp.dell.com/](http://ftp.dell.com/)

Inicie a sessão como utilizador: *anónimo*, e utilize o seu endereço de e-mail como a sua senha.

- 1 Serviço de Suporte Electrónico

[mobile\\_support@us.dell.com](mailto:mobile_support@us.dell.com)

[support@us.dell.com](mailto:support@us.dell.com)

[la-techsupport@dell.com](mailto:la-techsupport@dell.com) (somente países latinoamericanos e Caribe)

[apsupport@dell.com](mailto:apsupport@dell.com) (somente países da Ásia e Pacífico)

[support.jp.dell.com](http://support.jp.dell.com) (somente Japão)

[support.euro.dell.com](http://support.euro.dell.com) (somente Europa)

- 1 Serviço de Cotação Electrónica

[apmarketing@dell.com](mailto:apmarketing@dell.com) (somente países da Ásia e Pacífico)

[sales\\_canada@dell.com](mailto:sales_canada@dell.com) (somente Canadá)

---

## Garantia e Política de Devolução

A Corporação de Computadores Dell ("Dell") fabrica os seus produtos hardware a partir de peças e componentes novos ou equivalentes, em conformidade com os procedimentos das normas industriais. Para informações acerca da garantia Dell para a sua impressora, consulte o *Guia de Informações do Produto*.

---

## Informações acerca de reciclagens

A Dell recomenda que os seus clientes descartem dos respectivos hardwares, monitores, impressoras e demais periféricos do PC, respeitando as leis de protecção do meio ambiente. Um dos procedimentos possíveis de serem efectuados é a reutilização de todo o produto ou parte dele, reciclando o produto, os componentes e/ou materiais.

Para informações específicas acerca dos programas de reciclagem da Dell difundidos no mundo inteiro, consulte [www.dell.com/recyclingworldwide](http://www.dell.com/recyclingworldwide).

## Directiva de Resíduos de Equipamentos Eléctricos e Electrónicos (REEE).

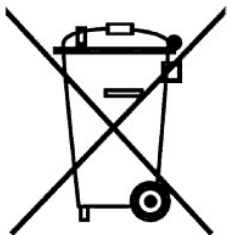

Na União Européia, esta etiqueta indica que este produto não deve ser descartado como resíduo doméstico. O produto deve ser encaminhado para um órgão apropriado, capaz de restaurar e reciclá-lo. Para informações acerca de como reciclar este produto com responsabilidade no seu país, visite: [www.euro.dell.com/recycling](http://www.euro.dell.com/recycling).

### Směrnice WEEE (Likvidace elektrických a elektronických produktů)

Tento štítek označuje v Evropské unii, že tento produkt nesmí být likvidován s domovním odpadem. Musí být předán specializované sběrně pro recyklaci a další využití. Informace o možnostech ekologické recyklace tohoto produktu ve vaší zemi najdete na webu: [www.euro.dell.com/recycling](http://www.euro.dell.com/recycling)

### Direktiv for bortskaffelse af elektrisk og elektronisk udstyr (WEEE)

I den Europæiske Union indikerer denne etiket, at dette produkt ikke bør kasseres sammen med husholdningsaffald. Det bør bortskaffes ved en egnet facilitet for at muliggøre genbrug. For information om hvordan dette produkt genbruges ansvarligt i dit land, bedes du gå til: [www.euro.dell.com/recycling](http://www.euro.dell.com/recycling)

### Richtlijn WEEE, Waste Electrical and Electronic Equipment (afvangen van elektrische en elektronische apparaten)

In de Europese Unie geeft dit label aan dit product niet via huishoudelijk afval mag worden afgedankt. Het moet gedeponceerd worden bij een daarvoor geschikte voorziening zodat recuperatie en recycling mogelijk zijn. Raadpleeg voor informatie over de milieuvriendelijke wijze van recycling van dit product in uw land: [www.euro.dell.com/recycling](http://www.euro.dell.com/recycling)

### Direktiiv elektri- ja elektroonikaseadmete jäätmete (WEEE) kohta

Euroopa Liidus osutab antud märgis sellele, et käesolevat toodet ei tohi kõrvaldada koos olmejäätmetega. See tuleks ladustada asjakohasesse hoidlasse, võimaldamaks taaskasutamist ja ringlussevõttu. Kui soovite lisateavet selle kohta, kuidas käesolevat toodet oma riigis vastutustundlikult ümber töödelda, külastage veebilehte: [www.euro.dell.com/recycling](http://www.euro.dell.com/recycling)

### **Direktiivi sähkö- ja elektroniikkalaiteromusta (WEEE)**

Euroopan unionissa tämä tarra tarkoittaa, että tuotetta ei tule hävittää kotitalousjätteen joukossa. Se tulee toimittaa asianmukaisen paikkaan uudelleenkäyttöä tai kierrätystä varten. Lisätietoa siitä, miten tuotteen kierrätys on järjestetty kotimaassasi, saat osoitteesta: [www.euro.dell.com/recycling](http://www.euro.dell.com/recycling)

### **Directive sur la mise au rebut des appareils électriques et électroniques (WEEE)**

En Union européenne, cette étiquette indique que ce produit ne doit pas être jeté avec les déchets ménagers. Il doit être mis au rebut dans un centre de dépôt spécialisé pour un recyclage approprié. Pour obtenir davantage d'informations sur le recyclage approprié de ce produit dans votre pays, veuillez vous rendre sur le site : [www.euro.dell.com/recycling](http://www.euro.dell.com/recycling)

### **Richtlinie für Abfall von elektrischen und elektronischen Geräten (WEEE)**

In der Europäischen Union wird mit diesem Etikett darauf hingewiesen, dass dieses Produkt nicht mit dem Hausmüll entsorgt werden sollte. Es sollte an einer entsprechenden Einrichtung abgegeben werden, um Wiedergewinnung und Recycling zu ermöglichen. Weitere Informationen über das verantwortungsbewusste Recyceln dieses Produkts erhalten Sie unter: [www.euro.dell.com/recycling](http://www.euro.dell.com/recycling)

### **Οδηγία σχετικά με τα απόβλητα ειδών ηλεκτρικού και ηλεκτρονικού εξοπλισμού (AHHE)**

Στην Ευρωπαϊκή Ένωση, αυτή η ετικέτα υποδεικνύει ότι αυτό το προϊόν δεν πρέπει να απορρίπτεται μαζί με τα οικιακά απορρίμματα. Θα πρέπει να αποκομίζεται σε κατάλληλο χώρο ώστε να είναι δυνατή η ανάκτηση και η ανακύκλωση. Για πληροφορίες σχετικά με την υπεύθυνη ανακύκλωση αυτού του προϊόντος στη χώρα σας, επισκεφθείτε τη διεύθυνση: [www.euro.dell.com/recycling](http://www.euro.dell.com/recycling)

### **Az elektromos és elektronikus hulladékokra vonatkozó irányelv (WEEE)**

Az Európai Unióban az ilyen címkével jelölt terméket tilos háztartási hulladékként kezelni. Az ilyen hulladékot a helyreállítathóság és az újrafelhasználhatóság érdekében a megfelelő elfogadóhelyre kell szállítani. Az ilyen termékeknek az Ön országára vonatkozó újrafelhasználásával kapcsolatos információkért kérjük, látogasson el a következő webcímre: [www.euro.dell.com/recycling](http://www.euro.dell.com/recycling)

### **Direttiva Rifiuti di apparecchiature elettriche ed elettroniche (RAEE)**

Nell'Unione Europea, questa etichetta indica che questo prodotto non deve essere smaltito insieme ai rifiuti domestici. Deve essere depositato in un impianto adeguato che sia in grado di eseguire operazioni di recupero e riciclaggio. Per informazioni sulle procedure di riciclaggio responsabile di questo prodotto nel proprio Paese, visitare: [www.euro.dell.com/recycling](http://www.euro.dell.com/recycling)

### **Direktīva par elektrisko un elektronisko iekārtu atkritumiem (EEIA)**

Eiropas Savienībā šī zīme apzīmē to, ka šo produktu nedrīkst izmest kopā ar sadzīves atkritumiem. Ierīce jānodod atbilstošā punktā, lai to varētu pārstrādāt atbilstoši lietošanai. Lai iegūtu informāciju par šī produkta atbilstošu pārstrādi konkrētā Jūsu valstī, lūdzam apmeklējiet: [www.euro.dell.com/recycling](http://www.euro.dell.com/recycling)

### **Direktiva dėl elektros ir elektroninės įrangos atliekų (WEEE)**

Šis ženklas rodo, kad Europos Sąjungoje šio gaminio negalima išmesti kartu su buitineis atliekomis. Nebenaudojamą gaminį reikia atiduoti į tam skirtą punktą atnaujinti arba perdirbti. Informacijos apie šio gaminio tinkamą perdirbimą jūsų šalyje žr. interneto svetainėje: [www.euro.dell.com/recycling](http://www.euro.dell.com/recycling)

### **Direttiva dwar Skart maghmul minn Taghmir Elettroniku u Elettriku (WEEE)**

Fl-Unjoni Ewropea, din it-tikketta tindika li dan il-prodott m'għandux jintrema ma' l-iskart tad-dar. Dan għandu jintrema f'faċilità adattata biex l-irkuprar u r-riċiklaġġ ikunu possibbli. Għal tagħrif dwar kif tista' tirriċikla dan il-prodott b'responsabbiltà f'pajjiżek, jekk jogħġbok żur: [www.euro.dell.com/recycling](http://www.euro.dell.com/recycling)

### **Diretiva sobre equipamentos eléctricos e electrónicos a serem descartados (WEEE)**

Na União Europeia, esta etiqueta indica que esse produto não deve ser eliminado juntamente com o lixo normal. Deve ser depositado numa instalação apropriada para recolha e reciclagem. Para obter informações sobre como reciclar este produto de forma responsável no seu país, visite: [www.euro.dell.com/recycling](http://www.euro.dell.com/recycling)

### **Dyrektywa w sprawie zużytego sprzętu elektrycznego i elektronicznego (WEEE)**

W Unii Europejskiej etykieta ta oznacza, że tego produktu nie należy wyrzucać wraz z odpadami z gospodarstwa domowego. Należy go przekazać do odpowiedniego zakładu, gdzie zostanie poddany odzyskowi i recyklingowi. Informacje o sposobie odpowiedzialnego recyklingu tego produktu w swoim kraju można znaleźć pod adresem: [www.euro.dell.com/recycling](http://www.euro.dell.com/recycling)

#### **Smernica o odpadových elektrických a elektronických zariadeniach (WEEE)**

V Európskej únii tento štítok znamená, že sa výrobok nesmie likvidovať ako komunálny odpad. Musí sa odovzdať na príslušnom mieste na obnovu alebo recykláciu. Informácie o možnostiach recyklácie výrobku vo vašej krajine nájdete na adrese: [www.euro.dell.com/recycling](http://www.euro.dell.com/recycling).

#### **Directiva sobre el deshecho de material eléctrico y electrónico (WEEE)**

En la Unión Europea, esta etiqueta indica que la eliminación de este producto no se puede hacer junto con el deshecho doméstico. Se debe depositar en una instalación apropiada que facilite la recuperación y el reciclado. Para obtener más información sobre cómo reciclar este producto de manera responsable en su país, visite el sitio web: [www.euro.dell.com/recycling](http://www.euro.dell.com/recycling).

#### **Direktiva o odlaganju električne in elektronske opreme (WEEE)**

V Evropski uniji ta znak označuje, da izdelek ni primeren za odlaganje skupaj z običajnimi gospodinjstvi odpadki. Odložiti ga je treba na ustreznem mestu za odlaganje in reciklažo. Za informacije o recikliranju tega izdelka v vaši državi obiščite: [www.euro.dell.com/recycling](http://www.euro.dell.com/recycling).

#### **Direktiv för kassering av elektrisk och elektronisk utrustning (WEEE)**

Inom EU betyder den här etiketten att produkten inte får slängas i hushållsavfallet. Den ska lämnas in på en återvinningstation. Information om hur produkten återvinns i ditt land finns på adressen [www.euro.dell.com/recycling](http://www.euro.dell.com/recycling).

#### **Atık Elektrikli ve Elektronik Cihazlar (WEEE) Yönetmeliği**

Avrupa Birliği'nde bu etiket, ürünün ev elektrikli aletleri atıkları ile imha edilemeyeceğini gösterir. Kurtarmak ve geri dönüştürmünü sağlamak için uygun şartlarda saklanması gerekir. Bu ürünün geri dönüşüm sorumluluğu ile ilgili bilgi için, lütfen bu siteyi ziyaret edin: [www.euro.dell.com/recycling](http://www.euro.dell.com/recycling).

#### **Директива за изхвърляне на електрическо и електронно оборудване (WEEE)**

В Европейския съюз този етикет означава, че този продукт не бива да се изхвърля заедно с домашните отпадъци. Той трябва да бъде изхвърлен на подходящо място, за да се позволи възстановяването или рециклирането му. За информация относно отговорността за рециклиране на този продукт във вашата страна, моля посетете: [www.euro.dell.com/recycling](http://www.euro.dell.com/recycling).

#### **Directiva privind deșeurile provenite din echipamentele electrice și electronice (WEEE)**

În Uniunea Europeană, această etichetă indică faptul că acest produs nu trebuie aruncat laolaltă cu gunoii menajeri. El trebuie depozitat într-un loc special amenajat pentru a permite recuperarea și reciclarea. Pentru informații privitoare la reciclarea în mod responsabil a acestui produs în țara dvs., vizitați: [www.euro.dell.com/recycling](http://www.euro.dell.com/recycling).

[Voltar à página do índice](#)